



BBS6402B
BXS6400B

NO Bruksanvisning | **Dampovn**

3

SV Bruksanvisning | **Ångugn**

27



Velkommen til AEG! Takk for at du valgte produktet vårt.



Få råd om bruk, brosjyrer, hjelp til feilsøking, og informasjon om service og reparasjon:
www.aeg.com/support

Med forbehold om endringer.

INNHold

1. SIKKERHETSINFORMASJON.....	3
2. SIKKERHETSANVISNINGER.....	5
3. PRODUKT BESKRIVELSE.....	8
4. BETJENINGSPANEL.....	8
5. FØR FØRSTEGANGS BRUK.....	9
6. DAGLIG BRUK.....	10
7. TILLEGGSFUNKSJONER.....	15
8. KLOKKEFUNKSJONENE.....	16
9. BRUKE TILBEHØRET.....	17
10. RÅD OG TIPS.....	18
11. STELL OG RENGJØRING.....	20
12. FEILSØKING.....	23
13. ENERGIEFFEKTIVITET.....	24
14. BESKYTTELSE AV MILJØET.....	26

1. ⚠ SIKKERHETSINFORMASJON

Les medfølgende instruksjoner nøye innen du installerer og bruker apparatet. Produsenten er ikke ansvarlig for personskader eller andre skader som følge av feilaktig montering eller bruk. Hold alltid instruksjonene på et trygt og tilgjengelig sted for fremtidig referanse.

1.1 Sikkerhet for barn og sårbare mennesker

- Dette produktet kan brukes av barn fra 8 år og oppover og personer med reduserte fysiske, sensoriske eller mentale evner eller manglende erfaring og kunnskap, dersom de får tilsyn eller instruksjoner om bruken av produktet på en sikker måte, og forstår farene som er involvert. Barn under 8 år og personer med svært omfattende og komplekse funksjonsnedsettelse må holdes på avstand fra produktet med mindre de er under tilsyn til enhver tid.

- Barn bør være under oppsyn for å sikre at de ikke leker med produktet og mobilenheter med appen.
- Oppbevar all emballasje utilgjengelig for barn og kast den på riktig måte.
- ADVARSEL: Produktet og tilgjengelige deler blir varme under bruk. Hold barn og kjæledyr borte fra apparatet når det er i bruk og når det kjøles ned.
- Hvis produktet har en barnesikring, bør den aktiveres.
- Rengjøring og vedlikehold av produktet skal ikke utføres av barn.

1.2 Generell sikkerhet

- Dette produktet skal kun brukes til matlaging.
- Dette produktet er beregnet for bruk innendørs i ett hjem.
- Dette produktet kan brukes på kontorer, hotellrom, gjestehus og andre lignende steder hvor slik bruk ikke overstiger (gjennomsnittlig) bruk for husholdningsrom.
- Bare en kvalifisert person må montere produktet og skifte ut kablet.
- Bruk ikke produktet før du installerer det i en innebygget enhet.
- Trekk støpselet ut av stikkontakten før du utfører vedlikehold.
- Om tilførselsledningen er skadet må den erstattes av produsenten, et autorisert servicesenter eller tilsvarende kvalifiserte personer for å unngå at den kan utgjøre en elektrisk fare.
- ADVARSEL: Sørg for at produktet er slått av før du bytter lampen for å unngå fare for elektrisk støt.
- ADVARSEL: Produktet og tilgjengelige deler blir varme under bruk. Vær forsiktig så du ikke berører varmeelementene eller produktrommets overflate.
- Bruk alltid grillvotter til å fjerne eller sette inn tilbehør eller ovnsutstyr.
- Bruk kun steketermometeret anbefalt for dette produktet.

- For å fjerne ovnsstigene, må du først trekke dem ut i front og siden i bakkant. Monter ovnsstigene i motsatt rekkefølge.
- Ikke bruk damprengjøring til å rengjøre produktet.
- Ikke bruk skurende rengjøringsmidler eller skarpe gjenstander av metall for å rengjøre glassdøren, da dette kan ripe opp glasset og føre til at glasset blir matt.
- Før pyrolytisk rengjøring må alt tilbehør og overflødige avleiringer/søl fjernes fra ovnen.

2. SIKKERHETSANVISNINGER

2.1 Montering

ADVARSEL!

Installering må kun foretas av en kvalifisert person.

- Fjern all emballasje.
- Ikke monter eller bruk et skadet produkt.
- Følg installasjonsinstruksjonene som er tilgjengelige på nettstedet vårt.
- Vær alltid forsiktig når du flytter produktet. Det er tungt. Bruk alltid vernebriller og lukket fotteøy.
- Ikke dra eller løft produktet etter håndtaket.
- Monter produktet på et trygt og egnet sted som oppfyller monteringskrav.
- Overhold minimumsavstanden fra andre produkter og enheter.
- Før du monterer produktet, sjekk at produkt døren åpner uten hindring.
- Produktet er utstyrt med et elektrisk kjølesystem. Det må brukes med elektrisk strømforsyning.

2.2 Elektrisk tilkobling

ADVARSEL!

Fare for brann og elektrisk støt.

- Alle elektriske tilkoblinger skal utføres av en kvalifisert elektriker.
- Produktet må være jordet.

- Kontroller at parameterne på typeskiltet er kompatible med de elektriske spesifikasjonene i strømforsyningen.
- Bruk alltid en korrekt montert, jordet stikkontakt.
- Ikke bruk grenuttak eller skjøteledninger.
- Pass på at støpselet og strømkabelen ikke påføres skade. Hvis strømkabelen må erstattes, må dette utføres av vårt Autoriserte servicesenter.
- Strømkablene må ikke berøre eller komme nær apparatets dør eller sprekken under apparatet, spesielt ikke når den er i bruk eller når døren er varm.
- Beskyttelsen mot elektrisk støt fra strømførende og isolerte deler må festes på en måte som gjør at den ikke kan fjernes uten verktøy.
- Ikke sett støpselet i stikkontakten før monteringen er fullført. Påse at det er tilgang til stikkontakten etter monteringen.
- Hvis stikkontakten er løs skal du ikke sette i støpselet.
- Ikke trekk i kabelen for å koble fra produktet. Trekk alltid i selve støpselet.
- Bruk kun korrekte isoleringsenheter: vernebrytere, sikringer (sikringer av skrutypen fjernet fra holderen), jordfeilbrytere og kontaktorer.
- Den elektriske monteringen må ha en isoleringsenhet som lar deg frakoble apparatet fra strømmettet ved alle poler. Isoleringsenheten må ha en kontaktåpningsbredde på minst 3 mm.
- Lukk døren til apparatet helt før du setter støpselet i stikkontakten.

- Produktet leveres med støpsel og strømledning.

Anvendelige kabeltyper for montering eller utskiftning i Europa:

H07 RN-F, H05 RN-F, H05 RRF, H05 VV-F, H05 V2V2-F (T90), H05 BB-F

For ledningsavsnittet henvises det til den nominelle effekten på typeskiltet: Du kan også se etter i tabellen:

Totalt strømforbruk (W)	Ledningstverrsnitt (mm ²)
maks 1380	3x0.75
maks 2300	3x1
maks 3680	3x1.5

Jordledningen (grønn/gul kabel) må være 2 cm lenger enn den brune fasen og de blå nøytrale kablene.

2.3 Bruk

ADVARSEL!

Risiko for skade, brannskader og elektrisk støt eller eksplosjon.

- Produktets spesifikasjoner må ikke endres.
- Pass på at ventilasjonsåpningene ikke er blokkerte.
- Ikke la produktet være uten tilsyn mens det er i drift.
- Slå av produktet etter hver bruk.
- Vær forsiktig når du åpner døren til produktet når det er i bruk. Varmluft kan slippe ut.
- Ikke bruk produktet med våte hender eller når det er i kontakt med vann.
- Ikke belast døren når den er åpen.
- Bruk ikke produktet som arbeids- eller oppbevaringsflate.
- Åpne døren til produktet forsiktig. Bruk av ingredienser med alkohol kan føre til en blanding av alkohol og luft.
- Ikke la gnister eller åpne flammer komme i kontakt med produktet når du åpner døren.
- Bruk alltid glass og krukker som er godkjent for konserveringsformål.

- Legg ikke brennbare produkter, eller gjenstander som er fuktet med brennbare produkter, inn i eller i nærheten av apparatet.
- Ikke del Wi-Fi-passordet ditt.

ADVARSEL!

Fare for skade på produktet.

- For å forhindre skade på emaljen:
 - ikke plasser ovnsutstyr eller andre gjenstander direkte i bunnen av produktet.
 - ikke legg aluminiumsfolie direkte på bunnen av rommet i produktet.
 - ikke tøm vann direkte inn i det varme produktet.
 - ikke oppbevar fuktig servise eller mat i produktet når tilberedningen er ferdig.
 - vær forsiktig når du fjerner eller monterer tilbehøret.
- Misfarge på produktets emalje eller rustfritt stål har ingen innvirkning på funksjonen.
- Bruk en grill-/stekepanne for bløte kaker. Fruktsaft gir permanente flekker.
- Tilbered alltid med produktets dør lukket.
- Hvis produktet er montert bak et møbeldør, må du sørge for at døren aldri er lukket når produktet er i drift. Varme og fuktighet kan bygge seg opp bak et lukket møbeldør og dermed forårsake skade på produktet, boligen eller gulvet. Ikke lukk møbeldøren før produktet er helt avkjølt etter bruk.

2.4 Stell og rengjøring

ADVARSEL!

Fare for personskade, brann eller skade på produktet.

- Slå av produktet og trekk støpselet ut av stikkkontakten før rengjøring og vedlikehold.
- Påse at produktet er kaldt. Det er fare for at glasspanelene kan knuses.
- Erstatt dørglassene umiddelbart når de er skadet. Kontakt et autorisert servicesenter.
- Vær forsiktig når du fjerner døren fra produktet, døren er tung.
- Rengjør produktet med jevne mellomrom for å hindre skade på overflaten.

- Rengjør produktet med en fuktet myk klut. Bruk kun nøytralt vaskemiddel. Du må aldri bruke skurende oppvaskmidler, skuresvamper, løsemidler eller metallgjenstander.
- Følg sikkerhetsanvisningene på pakken hvis du bruker ovnspray.

2.5 Pyrolytisk rengjøring

ADVARSEL!

Fare for skade / Brann / Kjemiske utslipp (damp) i pyrolytisk modus.

- Før du utfører pyrolytisk rengjøring og innledende forvarming skal du fjerne følgende fra ovnsrommet:
 - eventuelle overflødig matrester, olje eller fett/avleiringer.
 - alle uttakbare gjenstander (inkludert hyller, sideskinner osv. som følger med produktet) spesielt Superclean gryter, panner, brett, redskaper osv.
- Les alle instruksjonene for pyrolytisk rengjøring nøye.
- Hold barn borte fra apparatet mens pyrolytisk rengjøring er i gang. Produktet blir svært varmt og varm luft slippes ut fra ventilasjonsåpningene foran.
- Pyrolytisk rengjøring er en operasjon med høy temperatur som kan frigjøre røyk fra matlagingsrester og konstruksjonsmaterialer, og derfor anbefales forbrukere på det sterkeste å:
 - sørg for god ventilasjon under og etter hver pyrolytiske rengjøring.
 - sørg for god ventilasjon under og etter første forvarming.
- Ikke søl eller påfør vann på ovnsdøren under og etter den pyrolytiske rengjøringen for å unngå å skade glasspanelene.
- Røyk som frigs fra alle pyrolytiske ovner / matrester som beskrevet, er ikke skadelige for mennesker, inkludert barn, eller personer med medisinske tilstander.
- Hold kjæledyr unna produktet under og etter pyrolytisk rengjøring og innledende forvarming. Små kjæledyr (spesielt fugler og reptiler) kan være svært følsomme for temperaturendringer og avgitt røyk.
- Non-stick-overflater på gryter, panner, brett, kjøkkenutstyr osv. kan skades av

den høye temperaturen ved pyrolytisk rengjøring av alle pyrolytiske ovner og kan også være en kilde for lave nivåer av skadelige gasser.

2.6 Dampkoking

ADVARSEL!

Fare for brannskader og skade på produktet.

- Frigitt damp kan føre til brannskader:
 - Ikke åpne produktets dør i løpet av dampkoking.
 - Åpne forsiktig produktets dør etter en dampkoking.

2.7 Innvendig lys

ADVARSEL!

Det er fare for elektrisk støt.

- Angående lampen(e) i dette produktet og reservedeler som selges separat: Disse lampene er ment å motstå ekstreme fysiske forhold i husholdningsprodukter, for eksempel temperatur, vibrasjon, fuktighet, eller er ment å signalisere informasjon om produktets driftsstatus. De er ikke ment å brukes i andre bruksområder og egner seg ikke til rombelysning.
- Dette produktet inneholder en lyskilde med energieffektivitetsklasse G.
- Bruk kun lyspærer med tilsvarende spesifikasjoner.

2.8 Tjenester

- Kontakt det autoriserte servicesenteret for å reparere apparatet.
- Bruk kun originale reservedeler.

2.9 Avfallshåndtering

ADVARSEL!

Fare for skade eller kvelning.

- Kontakt kommunen din for informasjon om hvordan du kaster produktet.
- Koble produktet fra strømforsyningen.
- Kutt av strømkabelen nær produktet og kast den.

3. PRODUKTBEKRIVELSE

3.1 Generell oversikt

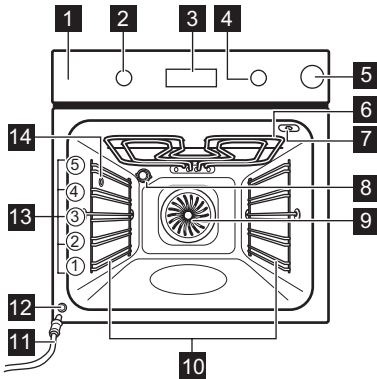

- 1 Betjeningspanel
- 2 Bryter for ovnsfunksjoner
- 3 Display
- 4 Betjeningsbryter
- 5 Vannskuff
- 6 Varmeelement

- 7 Kontakt til steketermometer
- 8 Lys
- 9 Vifte
- 10 Uttakbare brettstiger
- 11 Avløpsrør
- 12 Vannutløpsventil
- 13 Hyllenivåer
- 14 Damputtak

3.2 Tilbehør

Tilbehør tilgjengelig avhengig av modell. Skann QR-koden for å sjekke hvordan du bruker tilbehør som følger med produktet. Du kan bestille valgfritt tilbehør separat. Kontakt din lokale leverandør for mer informasjon.



4. BETJENINGSPANEL



4.1 Slå produktet av og på.

For å slå på produktet:

1. Trykk på bryterne. Bryterne kommer ut.
2. Drei bryteren for ovnsfunksjonene for å velge funksjon:
3. Drei kontrollbryteren for å justere innstillingene.

Drei bryteren for ovnsfunksjoner til avposisjonen for å slå av produktet .

4.2 Oversikt over betjeningspanel

-  Trykk for å stille inn timerfunksjoner.
-  Trykk og hold for å velge funksjonen: Hurtigoppvarming.
-  Trykk for å slå produktets lampe på og av.



Trykk for å stille inn kjernetemperaturen i maten med: Steketermometer



Trykk for å bekrefte valget.

4.3 Displayindikatorer

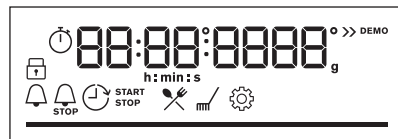









Display med nøkkelfunksjoner.









Produktet er låst.



Undermeny: Assistent matlaging.

	Undermeny: Rengjøring.
	Undermeny: Innstillinger
	Hurtigoppvarming er aktivert.
	Vanntanken er tom. Fyll på tanken.
	Vanntanken er halvfull.
	Vanntanken er full.
	Steketermometer er aktivert.
	Varselur er aktivert.

	Tilberedningstid er aktivert.
	Utsatt start er aktivert.
	Tidteller er aktivert.
	WiFi er aktivert.
	Fjernkontroll er aktivert.
	Fremdriftslinje – indikerer visuelt når produktet når den innstilte temperaturen eller når tilberedningstiden er over.

5. FØR FØRSTEGANGS BRUK

ADVARSEL!

Se etter i Sikkerhetskapitlene.



5.1 Klokkeinnstilling.

Etter første tilkobling til strøm, vent til displayet viser: "00:00" eller "12:00" (avhengig av modell).

1. Drei på kontrollbryteren for å stille tiden.
2. Trykk på OK.

5.2 Første forvarming og rengjøring



Forvarm det tomme produktet før første gangs bruk og kontakt med mat. Produktet kan avgi ubehagelig lukt og røyk. Ventiler rommet under forvarming.

1. Fjern tilbehør og avtakbare hyllestøtter fra produktet.
2. Angi funksjon . Angi maksimal temperatur. La produktet stå på i 1 t.
3. Angi funksjon . Angi maksimal temperatur. La produktet stå på i 15 min.
4. Slå av produktet og vent til det er kaldt.
5. Rengjør produktet og tilbehøret kun med en mikrofiberklut, varmt vann og et mildt vaskemiddel.
6. Sett tilbehøret og de avtakbare hyllestøttene tilbake til startposisjonen.

5.3 Trådløs tilkobling

For å koble til produktet trenger du:

- Trådløst nettverk med internetforbindelse.
- Mobilenhet koblet til det samme trådløse nettverket.

1. Skann QR-koden på baksiden av bruksanvisningen for å laste ned appen. Du kan også laste ned appen direkte fra appbutikken.
2. Følg appens instruksjoner for introduksjon.
3. Vri knappen for varmefunksjonene for å velge .
4. Drei kontrollbryteren for å velge  / WiFi. Slå den av eller på. Se i kapitlet «Daglig bruk», endrer: Innstillinger.

WiFi er slått på som standard. Se kapitlet «Energieffektivitet», Energisparetips.



Av sikkerhetsgrunner slår ekstern drift seg av automatisk etter 24 t. Gjenta introduksjonen om nødvendig.

Frekvens	2.4 GHz WLAN
	2400 - 2483.5 MHz
Protokoll	IEEE 802.11b DSSS, 802.11g/n OFDM

Maks effekt	EIRP < 20 dBm (100 mW)
WiFi-modul	NIUS-50

5.4 Programvarelisenser

Programvaren i dette produktet inneholder komponenter som er basert på programvare fra gratis og åpne kilder. AEG erkjenner

bidragene fra åpne programvare og robotsamfunn til utviklingsprosjektet.

For å få tilgang til kildekoden for disse gratis programvarekomponentene i åpen kildekode med lisensvilkår som krever publisering, og for å se fullstendig informasjon om opphavsrett og gjeldende lisensvilkår, gå til: <http://aeg.opensoftwarerepository.com> (mappe NIUS).

6. DAGLIG BRUK

ADVARSEL!

Se etter i Sikkerhetskapitlene.

6.1 Varmefunksjoner



Varmluft

For å steke kjøtt og bake kaker. Still inn en lavere temperatur enn for konvensjonell matlagning, da viften fordeles varmen jevnt innvendig i ovnen.



Over- og undervarme

For å bake og steke på ett hyllennivå.



Dampfunksjon: Fuktighet Lav

Denne funksjonen egner seg godt til tilberedning av kjøtt, fjærkre, ovnsretter og gryteretter. Takket være en kombinasjon av damp og varme, får kjøttet en saftig og mør konsistens samt en sprø overflate.



Frossen mat

For å gjøre halvfabrikata og hurtigmat (f.eks. pommes frites, potetbåter og vårruller) sprøere.



Pizzafunksjon

For å bake pizza og andre retter som krever mer varme nedenfra.



Undervarme

For å oppnå bruning og en sprø bunn. Bruk det laveste hyllennivået.



Baking med fukt

Denne funksjonen er laget med tanke på å spare energi når man lager mat. Når du bruker denne funksjonen, kan temperaturen i produktet variere fra den angitte temperaturen. Restvarmen brukes. Varmeeffekten kan reduseres. For mer informasjon, se kapittelet «Daglig bruk», merknader om: Baking med fukt.



Grill

Slik griller du tynne matstykker og rister brød.



Gratinerer med vifte

For å steke store kjøttstykker eller fjærfe på én brettplassering. For å gratinere og brune.



Lampen kan deaktiveres automatisk ved en temperatur under 80 °C for enkelte ovnsfunksjoner.

6.2 Merknader om: Baking med fukt

Denne funksjonen blir brukt til å overholde energieffektivitetsklassen og økodesignkrav (i henhold til EU 65/2014 og EU 66/2014). Tester i henhold til: IEC/EN 60350-1.

Stekeovnsdøren skal være lukket under tilberedning slik at funksjonen ikke forstyrres, og ovnen er i drift med høyest mulig energieffektivitet.

Når du bruker denne funksjonen, slås ovnslampen automatisk av etter 30 sekunder.

For matlagingsinstruksjonene se kapittelet «Råd og tips» Baking med fukt. For generelle anbefalinger om energisparing se kapittelet «Energieffektivitet», Energisparetips.

6.3 Innstilling: Varmefunksjoner

1. Vri på knappen for varmfunksjonene for å velge en oppvarmingsfunksjon.
2. Vri kontrollbryteren for å sette temperaturen.

6.4 Innstilling: Fuktighet Lav – Matlaging med damp



Bruk bare vann. Ikke bruk filtrert (demineralisert) eller destillert vann. Ikke bruk andre væsker. Ikke hell brennbare eller alkoholholdige væsker i vanntanken.

1. Trykk på dekselet til vanntanken for å åpne det.
2. Fyll vanntanken med kaldt vann til maksimalt nivå (rundt 900 ml).
3. Skyv vanntanken tilbake i den opprinnelige posisjonen.
4. Sett maten inn i produktet.
5. Drei på bryteren for ovnsfunksjoner for å velge ovnsfunksjonen
6. Vri kontrollbryteren for å sette temperaturen. Fyll vanntanken på nytt under tilberedning, om nødvendig.
7. Når tilberedningen er ferdig, drei bryteren for ovnsfunksjonene til av-posisjonen for å slå av produktet. Åpne døren forsiktig. Frigitt fuktighet kan forårsake brannskader.
8. Tøm vanntanken etter hver matlaging med damp for å forhindre kalkrester. Vent minst 60 min etter hver bruk for å hindre varmt vann fra å slippe ut fra vannutløpsventilen.



ADVARSEL!

Produktet er varmt. Det er fare for brannskader. Vær forsiktig når du tømmer vanntanken.

6.5 Tømming av vanntanken

Vanntank-indikator



Beholderen er full.



Tanken er halvfull.



Tanken er tom. Fyll på tanken.

Hvis du heller for mye vann i beholderen, vil sikkerhetsavløpet føre det overflødig vannet tilbake til bunnen av ovnsrommet.

1. Slik slår du av produktet. La ovnsdøren stå åpen og vent til produktet er kaldt.
2. Koble avløpsrøret **C** til utløpsventilen **A** gjennom koblingen **B**.

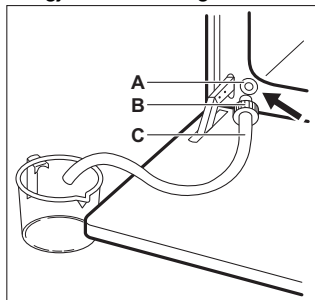

3. Hold enden av røret under nivået på **A** og trykk på **B** gjentatte ganger for å samle opp gjenværende vann.
4. Løsne **C** og **B** og tørk innsiden av ovnen med en myk svamp.



Ikke bruk det tømte vannet til å fylle vanntanken igjen.

6.6 Angi: Meny

Åpne menyen for å få tilgang til Assistert matlaging-retter og innstillinger.

1. Drei bryteren for ovnsfunksjonene til . Displayet viser , , .
2. Drei kontrollbryteren og velg ikonet for å gå inn i undermenyen. Trykk på **OK**.

6.7 Innstilling: Assistert matlaging

Assistert matlaging undermenyen består av programmer som er utformet for dedikerte retter. Programmer starter med en passende innstilling. Du kan justere tiden og temperaturen under tilberedning.

1. Drei bryteren for ovnsfunksjonene til .
2. Drei kontrollbryteren for å velge . Trykk på **OK**.
3. Drei kontrollbryteren for å velge en rett (P1 – P ...). Trykk på **OK**.

4. Plasser maten inne i produktet. Trykk på OK.
5. Når funksjonen avsluttes, kontroller at maten er klar. Forleng tilberedningstiden etter behov.

Undermeny: Assistert matlaging

Bildetekst



Steketermometeret må være tilkoblet for å kunne bruke funksjonen. Referer til kapittelet «Bruke tilbehøret».

Bildetekst



Fyll vannskuffen med vann for matlaging med damp.



















































Forvarm produktet før du starter tilberedningen.





















Brethøyde. Referer til kapittelet «Produktbeskrivelse».



Displayet viser **P** og et **nummer** på retten som du kan kontrollere i tabellen.

	Rett	Vekt	Brethøyde / tilbehør
P1	Roastbiff, rå		
P2	Roastbiff, medium	1 - 1,5 kg; 4–5 cm tykke stykker	  2; stekebrett Stek kjøttet i et par minutter i en varm panne. Sett inn i produktet.
P3	Roastbiff, godt stekt		
P4	Biff, medium	180 - 220 g per stykk; 3 cm tykke skiver	   3; stekeform på rist Stek kjøttet i et par minutter i en varm panne. Sett inn i produktet.
P5	Oksstek / brasert (ribbe, rund, tykk flanke)	1,5 - 2 kg	  2; stekeform på rist Stek kjøttet i et par minutter i en varm panne. Tilsett væske. Sett inn i produktet.
P6	Roastbiff, rå (langtidssteking)		
P7	Roastbiff, medium (langtidssteking)	1 - 1,5 kg; 4–5 cm tykke stykker	  2; stekebrett Stek kjøttet i et par minutter i en varm panne. Sett inn i produktet.
P8	Roastbiff, godt stekt (langtidssteking)		
P9	Filet av biff, rå (langtidssteking)		
P10	Filet av biff, medium (langtidssteking)	0,5–1,5 kg; 5–6 cm tykke stykker	  2; stekebrett Stek kjøttet i et par minutter i en varm panne. Sett inn i produktet.
P11	Filet av biff, passe stekt (langtidssteking)		
P12	Kalvestek (f.eks. skulder)	0,8 - 1,5 kg; 4 cm tykke stykker	  2; stekeform på rist Tilsett vann. Stek det tildekket.
P13	Svinenakke eller skulder	1,5 - 2 kg	  1; stekeform på rist Snu kjøttet etter halve steketiden.
P14	Pulled pork (langsom tilberedning)	1,5 - 2 kg	  2; stekebrett Snu kjøttet etter halve tilberedningstiden for å få en jevn stekefarge.

	Rett	Vekt	Brethøyde / tilbehør
P15	Svinekam, fersk	1 - 1.5 kg; 5-6 cm tykke stykker	  2; stekeform på rist Stek kjøttet i et par minutter i en varm panne. Sett inn i produktet.
P16	Svineribbe	2 - 3 kg; bruk rå, 2-3 cm tynne ribber	 3; langpanne Tilsett væske for å dekke bunnen av en form. Snu kjøttet etter halve steketiden.
P17	Lammelår med ben	1.5 - 2 kg; 7-9 cm tykke stykker	  2; stekeform på stekebrett Tilsett væske. Snu kjøttet etter halve steketiden.
P18	Hel kylling	1 - 1.5 kg; fersk	  2; gryterettallerken på stekebrett Snu kyllingen etter halve tilberedningstiden for å få en jevn stekefarge.
P19	Halv kylling	0.5 - 0.8 kg	  3; stekebrett
P20	Kyllingbryst	180 - 200 g per stykk	  2; gryterett på rist Stek kjøttet i et par minutter i en varm panne.
P21	Kyllinglår, ferske	-	  3; stekebrett Hvis du marinerer kyllingbein først, angi lavere temperatur og kok dem lenger.
P22	Hel and	2 - 3 kg	  2; stekeform på rist Legg kjøttet på stekebrett. Snu anden etter halve steketiden.
P23	Hel gås	4 - 5 kg	  2; langpanne Legg kjøttet på stekebrettet. Snu gåsen etter halve steketiden.
P24	Kjøttpudding	1 kg	  2; rist
P25	Hel fisk, grillet	0.5 - 1 kg per fisk	  2; stekebrett Fyll fisken med smør, krydder og urter.
P26	Fiskefilét	-	  3; gryterettallerken på risten
P27	Ostekake	-	 2;  28 cm rund form på rist
P28	Eplekake	-	 3; stekebrett
P29	Epleterte	-	 2; paiform på rist
P30	Eplekake	-	 1;  22 cm paiform på rist
P31	Brownies	2 kg av deig	 3; langpanne
P32	Muffins	-	 3; muffinsbrett på rist

	Rett	Vekt	Bretthøyde / tilbehør
P33	Brødkake	-	 2; loff-form på rist
P34	Bakte poteter	1 kg	 2; stekebrett Legg hele poteter med skinn rett på stekebrettet.
P35	Båter	1 kg	 3; stekebrett med bakepapir Skjær potetene i biter.
P36	Grillede blandede grønnsaker	1 - 1.5 kg	 3; stekebrett med bakepapir Del grønnsakene i stykker.
P37	Kroketter, frosne	0.5 kg	 3; stekebrett
P38	Pommes frites, frosne	0.75 kg	 3; stekebrett
P39	Kjøtt- / grønnsakslagane med tørre pastaplater	1 - 1.5 kg	  1; gryterett på rist
P40	Potetgrateng (råpoteter)	1 - 1.5 kg	  1; gryterett på rist Snu retten etter halve tilberedningstiden.
P41	Fersk pizza, tynn	-	  2; stekebrett med bakepapir
P42	Pizza fersk, tykk	-	  2; stekebrett med bakepapir
P43	Quiche	-	 2; stekeform på rist
P44	Baguette / Ciabatta / loff	0.8 kg	  2; stekebrett med bakepapir Det trengs mer tid for loff.
P45	Fullkornbrød / rugbrød / mørkt brød	1 kg	  2; stekebrett med bakepapir / brødform på rist

6.8 Endring: Innstillinger

1. Drei bryteren for ovnsfunksjonene til .
2. Drei kontrollbryteren for å velge . Trykk på OK
3. Drei kontrollbryteren for å velge innstilling. Trykk på OK.
4. Drei kontrollbryteren for å justere verdien. Trykk på OK.
5. Drei bryteren for ovnsfunksjoner til avposisjonen for å gå ut av Meny.

Undermeny: Innstillinger

Innstilling	Verdi
01 Tid på dagen	Endre
02 Skjermlysstyrke	1 - 5
03 Tastelyder	1 – Pip, 2 – Klikk, 3 – Lyd av
04 Summervolum	1 - 4
05 Steketermometer Handling	1 – Alarm og stopp, 2 – Alarm
06 Tidteller	På/Av

Innstilling	Verdi
07 Lys	På/Av
08 Hurtigoppvarming	På/Av
09 Rengjøringspåminnel- se	På/Av
10 WiFi	På/Av
11 Automatisk fjernkon- troll	På/Av

Innstilling	Verdi
12 Glem nettverk	Ja / Nei
13 Demomodus	Aktiveringskode: 2468
14 Programvareversjon	Kontroller
15 Tilbakestill alle innstil- linger	Ja / Nei

7. TILLEGGSFUNKSJONER

7.1 Sperre

Denne funksjonen forhindrer at produktfunksjonen endres ved et uhell.

Når den er aktivert mens produktet er i bruk, låser den betjeningspanelet og sørger for at de gjeldende tilberedningsinnstillingene fortsetter uavbrutt.

Når den er aktivert mens produktet er av, holder den betjeningspanelet låst, slik at produktet ikke kan slås på utilsiktet.



 OK – trykk og hold for å slå på funksjonen.

Det høres et lydsignal.  blinker 3 ganger når låsen er slått på.

 OK – trykk og hold for å slå på funksjonen.

7.2 Automatisk avstenging

Av sikkerhetsgrunner, vil produktet slå seg av automatisk etter en viss tidsperiode hvis varmfunksjonen er aktiv og ingen innstillinger endres.

 (°C)	 (t)
30 - 115	12.5
120 - 195	8.5
200 - 245	5.5
250 – maksimum	3

Hvis du har tenkt å kjøre en ovnsfunksjon over en steketid som overskrider den automatiske avstengningstiden, må du stille inn tilberedningstiden. Se i kapittelet «Klokkefunksjoner».





Automatisk avstenging virker ikke med funksjonene: Lys, Steketermometer, Utsatt start.

7.3 Kjølevifte

Når produktet er i bruk, slår kjøleviften seg på automatisk for å holde produktets overflater kalde. Hvis du slår av produktet, er kjøleviften aktiv til produktet avkjøles.

8. KLOKKEFUNKSJONENE

8.1 Beskrivelse av timer-funksjoner

 Varselur	For å angi tidsnedtelling. Når timeren er ferdig høres et lydsignal. Denne funksjonen har ingen innvirkning på bruken av produktet, og kan stilles inn når som helst.
 Tilberedningstid	For å stille inn tilberedningsvarighet. Når tidsuret er ferdig, høres signalet og varmefunksjonen slås automatisk av.
 Utsatt start	For å utsette starten og/eller slutten på tilberedningen.
 Tidteller	For å velge hvor lenge produktet skal være på. Maksimalt er 23 t 59 min. Denne funksjonen har ingen innvirkning på bruken av produktet, og kan stilles inn når som helst.



8.2 Innstilling: Varselur

1. Trykk på .



Displayet viser: 0:00 og .

2. Drei kontrollbryteren for å stille inn Varselur.
3. Trykk på **OK**. Timeren starter nedtelling med det samme.



8.3 Innstilling: Tilberedningstid

1. Drei bryterne for å velge ovnsfunksjonen og angi temperaturen.
2. Trykk på  til displayet viser: 0:00 og .
3. Drei kontrollbryteren for å stille inn Tilberedningstid.
4. Trykk **OK**. Timeren starter nedtelling med det samme.
5. Når tiden er ute, trykk på **OK** og drei bryteren for ovnsfunksjonene til avposisjonen.



8.4 Innstilling: Utsatt start

1. Drei bryterne for å velge ovnsfunksjonen og angi temperaturen.
2. Trykk på  til displayet viser:  og **START**.
3. Drei på kontrollbryteren for å stille starttiden.
4. Trykk på **OK**.
Displayet viser: --:-- .
5. Drei på kontrollbryteren for å stille sluttiden.
6. Trykk på **OK**.
Timeren starter nedtelling ved angitt starttid.
7. Når tiden er ute, trykk på **OK** og drei bryteren for ovnsfunksjonene til avposisjonen.

8.5 Innstilling: Tidteller

1. Drei bryteren for ovnsfunksjonene til  for å gå inn i Meny.
2. Drei kontrollbryteren for å velge  / Tidteller. Se kapittelet «Daglig bruk», Meny: Innstillinger.
3. Trykk på **OK**.
4. Drei kontrollbryteren for å slå Uptimer på og av.
5. Trykk på **OK**.

8.6 Innstilling: Tid på dagen

1. Drei bryteren for ovnsfunksjonene til  for å gå inn i Meny.
2. Drei kontrollbryteren for å velge  / Tid på dagen. Referer til kapittelet «Daglig bruk», Meny: Innstillinger.
3. Drei kontrollbryteren for å stille inn låsen.
4. Trykk på **OK**.

9. BRUKE TILBEHØRET

⚠ ADVARSEL!

Se etter i Sikkerhetskapitlene.

9.1 Innsetting av tilbehør



Avhengig av modellen kan tilbehørsfunksjonene variere. Se kapitlet «Produktbeskrivelse» for mer informasjon om tilbehør.

En liten fordypning på toppen øker sikkerheten og gir vippebeskyttelse. Fordypningene er også tippebeskyttet. Kanten rundt risten forhindrer at kokekar sklir av risten.

Sett inn tilbehøret (rist/brett) mellom styreskinnene på hyllestøtten. Sørg for at hyllen berører baksiden av ovnsinteriøret og føttene peker ned.

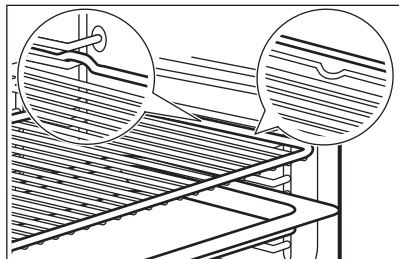

Hvis brettet har en skråning, plasser den mot baksiden av ovns interiør.

Hvis det er en inskripsjon på tilbehøret, sørg for at den vender mot deg.

Hvis du bruker et brett med hull, plasser brettet/pannen under for å samle opp dryppende væsker.

9.2 Steketermometer

Den måler temperaturen i maten.

To temperaturer må stilles inn:

- °C – temperaturen inne i produktet. Den bør være minst 25 °C høyere enn matens kjernetemperatur.

- - kjernetemperaturen for maten. Anbefalinger:

- Ingrediensene bør holde romtemperatur.
- Ikke bruk det til flytende retter.
- Under tilberedning må nålen på steketermometeret settes helt inn i retten.

Matlaging med: Steketermometer

⚠ ADVARSEL!

Siden steketermometeret og hyllestøtten blir svært varme er det en risiko for brannskader. Ikke berør håndtaket på steketermometeret med bare hender. Bruk alltid grillvotter.

1. Slå på produktet.
2. Angi varmefunksjon og, om nødvendig, ovnstemperatur.
3. Sett steketermometeret i maten:

Kjøtt, fjærkre og fisk

Stikk hele spissen av steketermometeret inn i midten av kjøttet eller fisken, helst i den tykkeste delen.

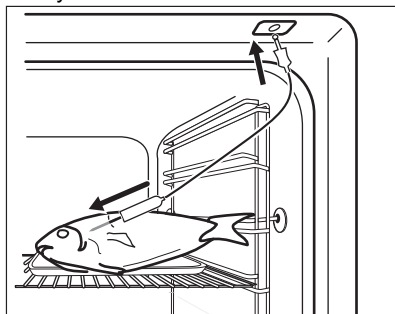

Gryterett

Sett spissen på steketermometeret nøyaktig i midten av gryteretten. Steketermometeret bør stå stødig på samme sted under steking. For å oppnå dette kan du bruke en solid ingrediens. Bruk kanten av formen som støtte for silikonhåndtaket på steketermometeret. Spissen av steketermometeret skal ikke røre bunnen av formen.

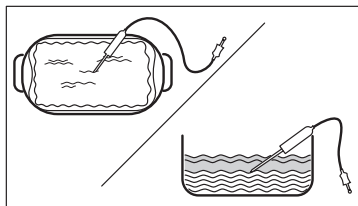

4. Plugg steketermometeret inn i kontakten som befinner seg på sideveggen inne i produktet. Referer til kapittelet «Produktbeskrivelse».

Displayet viser den aktuelle temperaturen i steketermometeret.

5. – trykk for å angi kjernetemperaturen til steketermometeret.
6. Vri kontrollbryteren for å sette temperaturen.
7. Trykk på OK.
8. Når retten når den angitte temperaturen, hører du et lydsignal. Sjekk om maten er klar. Forleng tilberedningstiden etter behov.
9. Ta pluggen til steketermometeret ut av kontakten og ta ut retten.

9.3 Dampgryte for tilberedning med damp



Dampgryten leveres ikke sammen med produktet. Kontakt din lokale leverandør for mer informasjon.

Dampgryte består av:

- A. Injektorslange – for damptilberedning,
- B. Lokk,

C. Stålgrill (E)

D. Glassbolle.

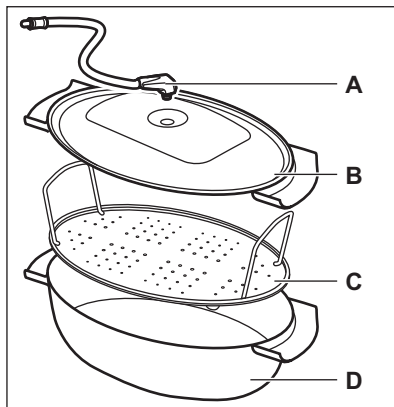

IKKE:

- Plasser den varme dampgryten på kalde/våte overflater.
- hell kalde væsker i dampgryten når den er varm.
- bruk dampgryten på en varm kokeflate.
- rengjør dampgryten med slipemidler, skrubbemidler og pulver.

9.4 Damptilberedning i dampgryten

1. Legg maten på stålgrillen i dampgryten og dekk den til med lokket.
2. Sett injektorslangen inn i hullet i lokket.
3. Sett dampgryten på andre brett plassering nedenfra.
4. Koble injektorslangen til damptilførselen. Se etter i kapittelet «Produktbeskrivelse».
5. Still inn produktet for damptilberedningsfunksjonen.

10. RÅD OG TIPS

10.1 Råd om tilberedning

Temperaturer og tilberedningstider i tabellene er kun veiledende. De avhenger av oppskriftene og kvalitet og mengde ingredienser som brukes.

Produktet kan bake eller steke annerledes enn det forrige produktet. Antydningene nedenfor viser anbefalte innstillinger for

temperatur, tilberedningstid og hylleplassering for spesifikke mattyper.

Tell brettposisjonene fra bunnen av ovnen.

Hvis du ikke finner opplysningene for en bestemt oppskrift, kan du ta utgangspunkt i en tilsvarende rett.

For energisparetips, se kapittelet «Energieffektivitet».

Symboler som brukes i tabellene:

	Matttype
	Varmefunksjon
°C	Temperatur
	Tilbehør
	Hyllenivå
	Tilberedningstid (min)





10.2 Baking med fukt – anbefalt tilbehør





Bruk mørke og ikke-refleksive bokser og beholdere. De har bedre varmeabsorbering enn den lette fargen og de refleksive rettene.

- **Pizzapanne** – mørk, ikke-reflekterende, diameter 28cm
- **Bakebrett** – mørk, ikke-reflekterende, diameter 26cm
- **Ramekiner** – keramikk, diameter 8cm, høyde 5 cm
- **Tertebunnsform** - mørk, ikke-refleksiv, diameter 28cm

10.3 Baking med fukt





Følg forslagene i tabellen for best mulig resultater.

		°C		
Søt små gjærbakst, 16 stk	stekebrett eller langpanne	180	2	20 - 30
Rundstykker, 9 stk	stekebrett eller langpanne	180	2	30 - 40
Frossen pizza, 0,35 kg	rist	220	2	10 - 15
Rullekake	stekebrett eller langpanne	170	2	25 - 35
Brownies	stekebrett eller langpanne	175	3	25 - 30
Soufflé, 6 stk	keramisk ildfast form på rist	200	3	25 - 30
Sukkerbrødbunn	sukkerbrødform på rist	180	2	15 - 25
Formkake med syltetøy	bakeform på rist	170	2	40 - 50
Posjert fisk, 0,3 kg	stekebrett eller langpanne	180	3	20 - 25
Hel fisk, 0,2 kg	stekebrett eller langpanne	180	3	25 - 35
Fiskefilét, 0,3 kg	pizzabrett på rist	180	3	25 - 30
Posjert kjøtt, 0,25 kg	stekebrett eller langpanne	200	3	35 - 45
Shashlik, 0,5 kg	stekebrett eller langpanne	200	3	25 - 30
Informasjonskapsler (Cookies), 16 stk	stekebrett eller langpanne	180	2	20 - 30
Makroner, 24 stk	stekebrett eller langpanne	180	2	25 - 35
Muffins, 12 stk	stekebrett eller langpanne	170	2	30 - 40

		°C		
Ikke-søt butterdeig, 20 stk	stekebrett eller langpanne	180	2	25 - 30
Sandkjeks, 20 stk	stekebrett eller langpanne	150	2	25 - 35
Småterter, 8 stk	stekebrett eller langpanne	170	2	20 - 30
Grønnsaker, posjerte, 0,4 kg	stekebrett eller langpanne	180	3	35 - 45
Vegetarisk omelett	pizzabrett på rist	200	3	25 - 30
Middelhavsgrønnsaker, 0,7 kg	stekebrett eller langpanne	180	4	25 - 30

10.4 Informasjon for testinstitutter

Tester i henhold til IEC 60350-1.

				°C	
Småkaker, 20 stk. per stekebrett	Over- og undervarme	Stekebrett	3	170	20 - 35
Småkaker, 20 stk. per stekebrett	Varmluft	Stekebrett	3	150 - 160	20 - 35
Småkaker, 20 stk. per stekebrett	Varmluft	Stekebrett	2 og 4	150 - 160	20 - 35
Elepai, 2 former Ø 20 cm	Over- og undervarme	Rist	2	180	70 - 90
Elepai, 2 former Ø 20 cm	Varmluft	Rist	2	160	70 - 90
Fettfritt sukkerbrød, kakeform Ø 26 cm ¹⁾	Over- og undervarme	Rist	2	170	40 - 50
Fettfritt sukkerbrød, kakeform Ø 26 cm ¹⁾	Varmluft	Rist	2	160	40 - 50
Fettfritt sukkerbrød, kakeform Ø 26 cm ¹⁾	Varmluft	Rist	2 og 4	160	40 - 60
Kjeks	Varmluft	Stekebrett	3	140 - 150	20 - 40
Kjeks	Varmluft	Stekebrett	2 og 4	140 - 150	25 - 45
Kjeks	Over- og undervarme	Stekebrett	3	140 - 150	25 - 45
Smørbrød ¹⁾	Grill	Rist	4	maks.	1 - 5

¹⁾ Forvarm ovnen i 10 minutter.

11. STELL OG RENGJØRING



ADVARSEL!

Se etter i Sikkerhetskapitlene.

11.1 Merknader om rengjøring

Rengjøringsmidler

- Rengjør produktets forside kun med en mikrofiberklut med varmt vann og et mildt vaskemiddel.
- Bruk en rengjøringsløsning for å rengjøre metalloverflater.
- Rengjør flekker med et mildt vaskemiddel.

Hverdagsbruk

- Rengjør innsiden av produktet etter hver bruk. Fettopsamling eller andre rester kan føre til brann.
- Fuktighet kan kondensere inne i produktet eller på glasspanelene i døren. For å redusere kondensen, kan du la produktet være i gang i 10 minutter før du lager mat. Ikke oppbevar maten i produktet lenger enn 20 minutter. Tørk innsiden av produktet kun med en mikrofiberklut etter hver bruk.

Tilbehør

- Rengjør alt tilbehør etter hver bruk og la det tørke. Bruk kun en mikrofiberklut med varmt vann og et mildt vaskemiddel. Ikke rengjør tilbehøret i en oppvaskmaskin.
- Rengjør ikke tilbehør med slippbelegg ved hjelp av sterke vaskemidler eller skarpe gjenstander.

11.2 Fjerning av hyllestøttene

Fjern hyllestøttene for å rengjøre produktet.

1. Slå av produktet og vent til det er kaldt.
2. Trekk den fremre delen av brettstigen ut fra sideveggen.
3. Trekk den bakre delen av hyllestøtten ut fra sideveggen og ta den ut.

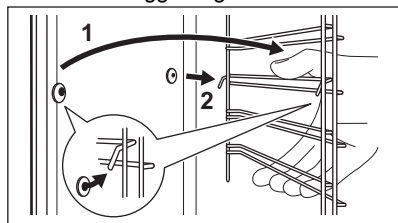

4. Monter brettstigen i motsatt rekkefølge.

11.3 Pyrolytisk rengjøring

⚠ ADVARSEL!

Det er fare for brannskader.

⚠ FORSIKTIG!

Hvis det er andre produkter montert i samme skap må du ikke bruke dem samtidig som denne funksjonen. Dette kan skade ovnen.

Ikke start funksjonen hvis du ikke lukket ovnsdøren helt.

1. Sørg for at produktet er kaldt.
2. Fjern alt tilbehør.
3. Rengjør innsiden av ovnen og det innvendige dørglasset med varmt vann, en myk klut og et skånsomt vaskemiddel.
4. Drei bryteren for ovnsfunksjonene til for å gå inn i Meny.
5. Drei på kontrollbryteren for å velge og trykk på OK.

Rengjøringsprogram	Varighet
C1 - Lett rengjøring	1 h
C2 - Normal rengjøring	1 h 30 min
C3 - Grundig rengjøring	2 h 30 min

6. Drei kontrollbryteren for å velge rengjøringsprogrammet og trykk på OK.
7. Trykk på OK for å starte rengjøring. Når rengjøringen starter, er døren til produktet lukket og lampen er av. Displayet viser inntil døren låses opp.
8. Etter rengjøring, drei bryteren for varmefunksjoner til av-posisjonen.
9. Vent til produktet er kaldt og døren låses opp. Rengjør innsiden av ovnen med en myk klut og vann.

11.4 Rengjøringspåminnelse

Når blinker på displayet etter tilberedning, minner produktet deg på å rengjøre det med pyrolytisk rengjøring. Du kan slå av påminnelsen i undermenyen: Innstillinger. Se i kapitlet «Daglig bruk», som endrer: Innstillinger.

11.5 Rengjøring av vanntanken.

1. Slik slår du av produktet.

2. Plasser en langpanne under damptilførselen.
3. Hell vann i vanntanken: 850 ml. Tilsett sitronsyre: 5 teskjeer. Vent i 60 min.
4. Slå på produktet og velg funksjonen: Fuktighet Lav. Still temperaturen til 230 °C.
5. Slå av produktet etter 25 min og vent til det er kaldt.
6. Slå på produktet og velg funksjonen: Fuktighet Lav. Still inn temperaturen mellom 130 og 230 °C.
7. Slå av produktet etter 10 min og vent til det er kaldt.
8. Tøm vanntanken. Se etter i kapittelet Daglig bruk, «Tømme vanntanken».
9. Skyll vanntanken og rengjør de resterende kalkrestene med en myk klut.
10. Rengjør avløpsrøret med varmt vann og mildt vaskemiddel.

Ta kontakt med vannverket for å kontrollere vannhardhetsnivået.

Vannklassifisering:	Rengjør vanntanken hver:
---------------------	--------------------------

bløtt	75 sykluser – 2,5 måneder
middels hardt	50 sykluser – 2 måneder
hardt	40 sykluser – 1,5 måneder
meget hardt	30 sykluser – 1 måned

11.6 Fjerning og montering av døren

Ovnsdøren har tre glass. Du kan ta av ovnsdøren og det innvendige dørglasspanelet for å rengjøre dem. Les hele «Fjerning og montering av døren»-instruksjonen før du fjerner glassene.

FORSIKTIG!

Ikke bruk ovnen uten glasspanelene.

1. Åpne døren helt, og hold begge hengslene.

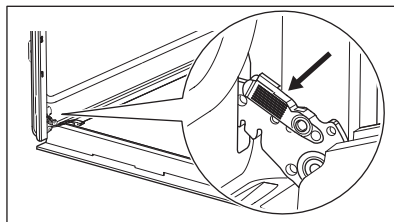

2. Løft og trekk i låsene til de klikker på plass.

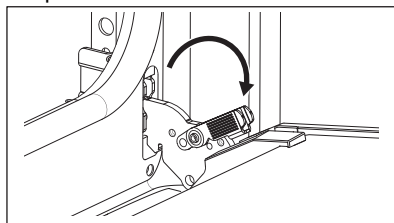

3. Lukk ovnsdøren halveis til første åpne posisjon. Trekk og løft for å ta døren ut av holderen.

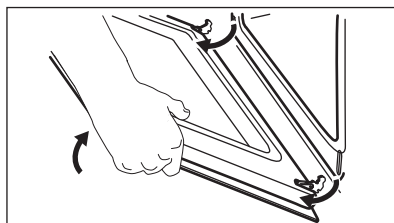

4. Legg døren på et mykt tøyestykke på et stabilt underlag.
5. Hold dørlisten **B** øverst på døren på begge sider og trykk innover for å frigjøre klipslåsen.

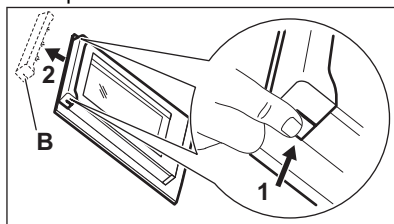

6. Trekk dørlisten mot deg for å fjerne den.
7. Hold dørens glasspaneler på den øverste kanten og trekk dem forsiktig ut ett etter ett. Start fra det øverste panelet. Påse at glasset skyves helt ut av støttene.

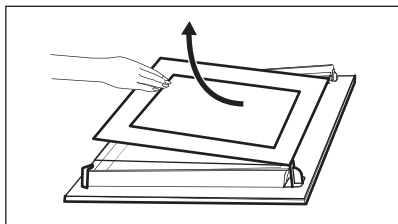

8. Rengjør glasspanelene med vann og såpe. Tørk glasspanelene forsiktig. Ikke rengjør glasspanelene i oppvaskmaskinen.

9. Når rengjøringen er ferdig, monterer du glassene og ovnsdøren igjen.

Hvis døren er riktig montert, vil du høre et klikk når du lukker låsene.

Pass på at du setter glasspanelene (A og B) på plass igjen i riktig rekkefølge. Se etter symbolet/utskriften på siden av glasspanelet. Hvert av glasspanelene ser forskjellige ut for å gjøre demontering og montering enklere.

Dørlisten klikker når den installeres riktig.

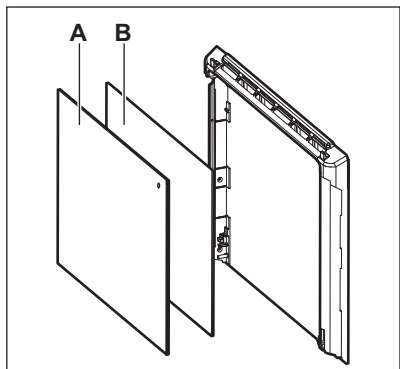

Sørg for at du installerer det midtre glasspanelet i sporene på riktig måte.

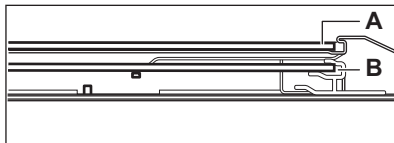

11.7 Skifte lyspære

⚠ ADVARSEL!

Det er fare for elektrisk støt. Lampen kan være varm.

1. Slå av produktet og vent til det er kaldt.
2. Koble produktet fra strømforsyningen.
3. Legg kluten på ovnsgulvet.

⚠ FORSIKTIG!

Hold alltid halogenlampen med en klut for å hindre at fettrester brenner på lampen.

Bakre ovnslampe

1. Drei glassdekselet for å ta det av.
2. Rengjør glassdekselet.
3. Erstatt pæren med en egnet varmebestandig lyspære som tåler 300 °C.
4. Monter glassdekselet.



12. FEILSØKING

⚠ ADVARSEL!

Se etter i Sikkerhetskapitlene.

12.1 Hva må gjøres, hvis...

Problem	Kontroller at...
Du ikke kan slå på eller betjene produktet.	Produktet er riktig koblet til strømforsyningen.

Problem	Kontroller at...
Produktet blir ikke varmt.	Den automatiske utkoplingsfunksjonen er deaktivert.
Produktet blir ikke varmt.	Døren til produktet er lukket.
Produktet blir ikke varmt.	Sikringen har gått.
Produktet blir ikke varmt.	Sperre er deaktivert.
Lampen er slått av.	Baking med fukt – er aktivert.
Lampen fungerer ikke	Lyspæren har gått.
Steketermometer virker ikke.	Pluggen på Steketermometer er satt helt inn i kontakten.
Err C2	Du fjernet Steketermometer plugg fra kontakten.
Err C3	Døren er lukket eller dørlåsen er ikke ødelagt.
Err F102	Døren til produktet er lukket.
Err F102	Dørlåsen er ikke ødelagt.
Displayet viser 00:00.	Det var strømbrudd. Angi tid på dagen.
Det er vann i ovnsrommet.	Det er ikke for mye vann i vanntanken.
 – indikatoren er av.	Det er tilstrekkelig vann i vanntanken. Hvis vann lekker inn i produktet og indikatoren fortsatt er av, ta kontakt med et autorisert servicesenter.
 – indikatoren er på.	Det er nok vann i tanken. Hvis tanken er full og indikatoren fremdeles er på, kontakt et autorisert servicesenter.
Matlaging med damp virker ikke.	Det er ingen kalkrester i åpningen for damptilførsel.
Matlaging med damp virker ikke.	Det er vann i vanntanken.
Det tar mer enn tre minutter å tømme vanntanken eller vannet fra damptilførselen.	Det er ingen kalkrester i åpningen for damptilførsel. Rengjør vanntanken.



Hvis displayet viser en feilkode som ikke står i denne tabellen, må du slå sikringene i huset av og på for å starte ovnen på nytt. Hvis feilmeldingen vises igjen, ta kontakt med et autorisert servicesenter.

12.2 Servicedata

Hvis du ikke greier å løse problemet selv, kontakter du forhandleren eller et autorisert servicesenter.

Du finner informasjon som servicesenteret behøver på typeskiltet. Typeskiltet er plassert på den fremre rammen til produktet. Det er synlig når du åpner døren. Ikke fjern typeskiltet fra produktet.

Vi anbefaler at du noterer opplysningene her:

Modell (MOD.):

Produktnummer (PNC):

Serienummer (S.N.):

13. ENERGIEFFEKTIVITET

13.1 Produktinformasjon og produktinformasjonsark i henhold til EU-forordninger om økodesign og energimerking

Leverandørens navn	AEG	
Modellidentifikasjon	BBS6402B 949494845 BXS6400B 949494846	
Energieffektivitetsindeks	81.2	
Energieffektivitetsklasse	A+	
Energiforbruk med standard matmengde, over- og undervarme	0.93 kWh/syklus	
Energiforbruk med standardbelastning, viftemodus	0.69 kWh/syklus	
Antall ovner	1	
Varmekilde	Elektrisitet	
Volum	72 l	
Ovnstyper	Innebygd ovn	
Masse	BBS6402B	33.6 kg
	BXS6400B	33.6 kg

EN 60350-1 - Elektriske husholdningsprodukter for matlaging – del 1: Komfyrer, ovner, dampovner og grillapparater - Metoder for måling av yteevne.

13.2 Produktinformasjon for strømforbruk og maksimal tid for å nå gjeldende laveffektmodus

Strømforbruk i standby-modus	0.8 W
Strømforbruk i nettverkstilkoblet standbymodus	2.0 W
Maksimal tid som trengs for at utstyret automatisk skal nå gjeldende laveffektmodus	20 min

For veiledning om hvordan du aktiverer og deaktiverer den trådløse nettverkstilkoblingen, se kapittelet «Før første gangs bruk».

13.3 Energisparingstips

Følgende tips nedenfor vil hjelpe deg med å spare energi når du bruker produktet.

Sørg for at produktets dør er lukket når produktet er i bruk. Ikke åpne døren for ofte under matlaging. Hold dørpakningen ren og sørg for at den sitter godt på plass.

Bruk kokekar i metall og mørke, ikke-reflekterende bokser og beholdere for å forbedre energisparingen

Ikke forvarm produktet før tilberedning med mindre det er spesielt anbefalt.

Hold pausene mellom stekingene så kort som mulig når du lager flere retter om gangen.

Tilberedning med varmluft

Bruk om mulig tilberedningsfunksjoner med varmluft for å spare strøm.

Restvarme

Når tilberedningstiden er lengre enn 30 min, reduser produktets temperatur til minimum 3 - 10 min før matlagingen avsluttes. Restvarmen inne i produktet fortsetter å tilberede.

Bruk restvarmen til å holde maten varm eller varme opp andre retter.

Når du slår av produktet viser displayet restvarmen eller temperaturen.

Slik holder du maten varm

Hvis du vil bruke restvarmen til å holde maten varm, velg lavest mulig temperaturinnstilling. Displayet viser restvarmeindikatoren eller temperaturen.

Matlaging med lampen av

Slå av lampen under matlaging. Slå den på kun når du behøver den.

Baking med fukt

Funksjonen er laget med tanke på å spare strøm under matlaging.

Når du bruker denne funksjonen, slås ovnslampen automatisk av etter 30 s. Du kan slå på ovnslampen igjen, men dette reduserer forventet energibesparing.

WiFi

Slå av Wi-Fi for å spare energi når det er mulig.

14. BESKYTTELSE AV MILJØET

Resirkuler materialer som er merket med symbolet . Legg emballasjen i riktige beholdere for å resirkulere det. Bidrar til å beskytte miljøet, menneskers helse og for å resirkulere avfall av elektriske og elektroniske produkter. Ikke kast produkter som er merket

med symbolet  sammen med husholdningsavfallet. Produktet kan leveres der hvor tilsvarende produkt selges eller på miljøstasjonen i kommunen. Kontakt kommunen for nærmere opplysninger.

Välkommen till AEG! Tack för att du har valt en av våra produkter.



Få tips om användning, broschyrer, felsökning, service- och reparationsinformation:
www.aeg.com/support

Med reservation för ändringar.

INNEHÅLL

1. SÄKERHETSINFORMATION.....	27
2. SÄKERHETSINSTRUKTIONER.....	29
3. PRODUKTBESKRIVNING.....	32
4. KONTROLLPANEL.....	32
5. FÖRE FÖRSTA ANVÄNDNING.....	33
6. DAGLIG ANVÄNDNING.....	34
7. YTTERLIGARE FUNKTIONER.....	39
8. KLOCKFUNKTIONER.....	40
9. ANVÄNDA TILLBEHÖREN.....	41
10. RÅD OCH TIPS.....	42
11. UNDERHÅLL OCH RENGÖRING.....	44
12. FELSÖKNING.....	47
13. ENERGIEFFEKTIVITET.....	49
14. MILJÖSKYDD.....	50

1. ⚠ SÄKERHETSINFORMATION

Läs noga de bifogade instruktionerna före installation och användning av produkten. Tillverkaren är inte ansvarig för eventuella personskador eller andra skador som uppkommit som ett resultat av felaktig installation eller användning. Förvara alltid bruksanvisningen på en säker och tillgänglig plats för framtida bruk.

1.1 Säkerhet för barn och personer med funktionsnedsättning

- Denna produkt kan användas av barn från 8 års ålder och uppåt, och av personer med nedsatt fysisk, sensorisk eller mental förmåga, samt personer med bristande erfarenhet och kunskap om de övervakas eller instrueras om hur produkten används på ett säkert sätt och förstår de risker som är förknippade med användningen. Barn under 8 år

eller personer med mycket omfattande och komplexa funktionsnedsättningar ska inte vistas i närheten av produkten utan ständig uppsikt.

- Barn ska hållas under uppsikt så att de inte leker med produkten och med mobila enheter med appen.
- Håll allt förpackningsmaterial utom räckhåll för barn och kassera det på lämpligt sätt.
- **VARNING!** Ugnen och åtkomliga delar blir mycket varma under användning. Håll barn och husdjur borta från produkten när den används och när den svalnar.
- Om maskinen har ett barnlås ska den aktiveras.
- Barn får inte utföra rengöring och underhåll av produkten utan uppsikt.

1.2 Allmän säkerhet

- Denna produkt är endast avsedd för matlagning.
- Denna produkt är avsedd för enskilt hushållsbruk inomhus.
- Produkten kan användas i kontor, hotellrum, gårdsgästhus och liknande boenden där sådan användning inte innebär att genomsnittlig hushållsförbrukning överskrids.
- Installation av denna produkt och byte av kabeln får endast utföras av behörig person.
- Använd inte produkten innan den har installerats i den inbyggda strukturen.
- Bryt strömförsörjningen till apparaten före utförande av underhåll.
- Om nätsladden är skadad måste den bytas av tillverkaren, tillverkarens auktoriserade servicecenter eller personer med motsvarande utbildning, för att undvika fara.
- **VARNING!** Kontrollera att produkten är avstängd innan du byter lampa för att undvika risk för elektriska stötar.
- **VARNING!** Ugnen och åtkomliga delar blir mycket varma under användning. Var försiktig så att du inte vidrör värmeelementen eller ugnsutrymmets ytor.
- Använd alltid ugnsvantar vid iläggning eller urtagning av tillbehör eller ugnsformar.

- Använd endast matlagningstermometern som rekommenderas för den här produkten.
- För att ta bort en ugnssteg drar du först ut stegen framtill och sedan den bakre delen från sidoväggen. Sätt tillbaka ugnsstegar i omvänd ordning.
- Använd inte ångrengöringsmedel för att rengöra produkten.
- Använd inte skarpa rengöringsmedel med slipeffekt eller vassa metallskrapor för att rengöra luckans glas för att undvika repor, vilka i sin tur kan leda till att glaset spricker.
- Ta bort alla tillbehör från ugnen och avlägsna större avlagringar/spill från utrymmet före pyrolytisk rengöring.

2. SÄKERHETSINSTRUKTIONER

2.1 Installation

WARNING!

Endast en behörig person får installera den här produkten.

- Avlägsna allt förpackningsmaterial.
- Installera eller använd inte en skadad produkt.
- Följ installationsanvisningarna som finns på vår webbplats.
- Var alltid försiktig när produkten rör sig eftersom den är tung. Använd alltid skyddshandskar och täckta skor.
- Dra aldrig produkten i handtaget.
- Installera produkten på en säker och lämplig plats som uppfyller installationskraven.
- Minsta avstånd till andra produkter ska beaktas.
- Kontrollera, före installation av ugnen, att ugnsluckan kan öppnas enkelt utan motstånd.
- Produkten är utrustad med ett elektriskt kylsystem. Den måste användas med den elektriska strömförsörjningen.

2.2 Elanslutning

WARNING!

Risk för brand och elektriska stötar.

- Alla elektriska anslutningar ska göras av en behörig elektriker.
- Produkten måste jordas.
- Se till att de parametrarna på märkskylten överensstämmer med elnätets elektricitet.
- Använd alltid ett korrekt installerat, stötsäkert och jordat eluttag.
- Använd inte grenuttag eller förlängningssladdar.
- Kontrollera så att du inte skadar stickkontakten och nätkabeln. Om produktens nätkabel behöver bytas måste det göras av vårt auktoriserade servicecenter.
- Låt inte nätkablar komma i kontakt med eller komma nära produktens lucka eller nichen nedanför produkten, speciellt inte när den är igång eller om luckan är het.
- Stötskyddet för strömförande och isolerade delar måste fästas på ett sådant sätt att det inte kan tas bort utan verktyg.
- Anslut stickkontakten till eluttaget först vid slutet av installationen. Kontrollera att stickkontakten är åtkomlig efter installationen.
- Anslut inte stickkontakten om vägguttaget sitter löst.
- Dra inte i anslutningssladden för att koppla bort produkten från eluttaget. Ta alltid tag i stickkontakten.
- Använd endast rätt isoleringsenheter: strömbrytare, säkringar (säkringar av skruvtyp tas ur hållaren), jordfelsbrytare och kontaktorer.

- Den elektriska installationen måste ha en isolationsenhet så att du kan koppla från produkten från nätet vid alla poler. Kontaktöppningen på isolationsenheten måste vara minst 3 mm bred.
- Stäng produktens lucka helt innan du ansluter kontakten till eluttaget.
- Denna produkt levereras med en huvudkontakt och en huvudkabel

Tillämplig kabeltyper för installation eller utbyte i Europa:

H07 RN-F, H05 RN-F, H05 RRF, H05 VV-F, H05 V2V2-F (T90), H05 BB-F

För kabeldelen, se den totala effekten på märkplåten. Se även tabellen:

Total effekt (W)	Kabelarea (mm ²)
max. 1 380	3x0.75
max. 2 300	3x1
max. 3 680	3x1.5

Jordkabeln (grön/gul kabel) måste vara 2 cm längre än den bruna fasen och de blå neutrala kablar.

2.3 Använd

WARNING!

Risk för skador, brännskador, elstötar eller explosion föreligger.

- Ändra inte produktens specifikationer.
- Kontrollera att ventilationsöppningarna inte är blockerade.
- Låt inte produkten stå utan uppsikt under användning.
- Stäng av produkten efter varje användningstillfälle.
- Var försiktig när du öppnar produktens lucka medan produkten är påslagen. Varm luft kan strömma ut.
- Använd inte produkten med våta händer eller när den har kontakt med vatten.
- Tryck inte på den öppna luckan.
- Använd inte produkten som arbets- eller avlastningsyta.
- Öppna luckan försiktigt. Användning av ingredienser med alkohol kan orsaka blandning av alkohol och luft.

- Låt inte gnistor eller öppna lågor komma i kontakt med produkten när du öppnar luckan.
- Använd alltid glas och burkar som är godkända för konservering.
- Placera inte brandfarliga produkter eller föremål som är våta med brandfarliga produkter i, i närheten av eller på produkten.
- Dela inte ditt Wi-Fi-lösenord.

WARNING!

Risk för skador på produkten.

- För att förhindra skador eller missfärgning på emaljen:
 - placera inte elfasta formar eller andra föremål direkt på ugnsbotten.
 - lägg inte aluminiumfolie direkt på ugnsbotten.
 - håll inte vatten direkt i den heta produkten.
 - Låt inte fuktiga maträtter eller matvaror stå kvar i produkten när tillagningen är klar.
 - var försiktig när du tar bort eller installerar tillbehören.
- Missfärgning av emaljen eller den rostfria ytan påverkar inte produktens funktion.
- Använd en djup form för mjuka kakor. Fruk juice kan orsaka fläckar som inte går att ta bort.
- Laga alltid mat med luckan stängd.
- Om produkten installeras bakom en beklädnadspanel, till exempel i ett skåp, se till att skåpsdörren eller panelen aldrig är stängd när produkten används. Värme och fukt kan byggas upp bakom en stängd lucka och orsaka skador på produkten, skåpsmöblerna eller golvet. Stäng inte luckan förrän produkten har svalnat helt efter användning.

2.4 Underhåll och rengöring

WARNING!

Risk för personsador, brand eller skador på produkten.

- Stäng av produkten och koppla bort den från eluttaget innan underhåll.
- Se till att ugnen är kall. Det finns risk för att glaspanelerna spricker.

- Byt omedelbart ut luckglas som har skadats. Kontakta det auktoriserade servicecentret.
- Var försiktig när du tar bort luckan från produkten, luckan är tung.
- Rengör produkten regelbundet för att förhindra att ytmaterialet försämras.
- Rengör produkten med en våt mjuk trasa. Använd bara neutrala rengöringsmedel. Använd inte slipande produkter, repande rengöringstussar, lösningsmedel eller metallföremål.
- Om du använder en ugnssprej ska du följa säkerhetsanvisningarna på förpackningen.

2.5 Pyrolytisk rengöring

WARNING!

Risk för skador / brand / kemiska utsläpp (rök) i Pyrolysläget.

- Innan den katalytiska rengöringen och föruppvärmningen startas ska följande tas bort från ugnen:
 - Eventuella matrester, olje- eller fettspill/avlagringar.
 - alla löstagbara föremål (inklusive hyllor, ugnsstegar osv., som medföljer produkten), särskilt kastruller, pannor, brickor, redskap osv. med non-stick-beläggning.
- Läs noga igenom alla instruktioner för pyrolytisk rengöring.
- Håll barn borta från produkten när pyrolytisk rengöring är igång. Produkten blir mycket varm och varm luft släpps ut från de främre ventilationsöppningarna.
- Pyrolytisk rengöring är en högtemperaturfunktion som kan avge ångor från matrester och byggnadsmaterial, och därför bör användaren:
 - Ombesörja god ventilation under och efter varje pyrolytisk rengöring.
 - ge god ventilation under och efter den första förvärmningen.
- Spill eller applicera inte vatten på ugnsluckan under och efter pyrolytisk rengöring för att undvika att skada glasrutorna.
- Ångor som släpps ut från pyrolytiska/ matlagningsrester är inte skadliga för

människor, inte heller för barn och eller personer med olika sjukdomstillstånd.

- Håll små husdjur borta från produkten under och efter pyrolytisk rengöring och den initiala föruppvärmningen. Små sällskapsdjur (särskilt fåglar och reptiler) kan vara mycket känsliga för temperaturförändringar och avgivna ångor.
- Teflonbeläggningar på kastruller, stekpannor, brickor, köksredskap osv. kan skadas av den höga temperaturen vid användning av pyrolytisk rengöring i alla pyrolytiska och kan också vara en källa till skadliga ångor i låg grad.

2.6 Matlagning med ånga

WARNING!

Risk för brännskador och skador på produkten.

- Ånga som släpps ut kan orsaka brännskador:
 - Öppna inte luckan till produkten under ångkokning.
 - Öppna ugnsluckan försiktigt efter ångkokning.

2.7 Invändig belysning

WARNING!

Risk för elektrisk stöt!

- När det gäller lampan/lamporna i denna produkt och reservlampor som säljs separat: Dessa lampor är avsedda att tåla extrema fysiska förhållanden i hushållsapparater, såsom temperatur, vibration, fuktighet eller är avsedda att signalera information om produktens driftsstatus. De är inte avsedda att användas i andra produkter eller som rumsbelysning i hemmet.
- Denna produkt innehåller en ljuskälla med energieffektivitetsklass G.
- Använd bara lampor med samma specifikationer.

2.8 Service

- Kontakta ett auktoriserat servicecenter för reparation av produkten.

- Använd endast originalreservdelar.

2.9 Avyttring

⚠ VARNING!

Risk för personskador eller kvävning föreligger.

- Kontakta kommunen för information om hur produkten ska kasseras.
- Koppla ur produkten från eluttaget.
- Klipp av elkabeln nära produkten och kassera den.

3. PRODUKTBESKRIVNING

3.1 Allmän översikt

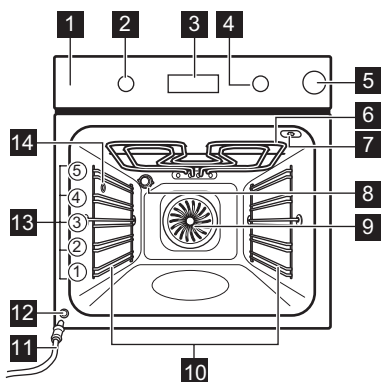

- 1** Kontrollpanel
- 2** Funktionsvred för tillagningsfunktioner
- 3** Display
- 4** Inställningsvred
- 5** Vattenlåda
- 6** Värmeelement

- 7** Uttag för matlagningstermometern
- 8** Lampa
- 9** Fläkt
- 10** Ugnsstegar, borttagbara
- 11** Tömningsslang
- 12** Vattenutloppsventil
- 13** Hyllplaceringar
- 14** Ångutlopp

3.2 Tillbehör

Tillgängliga tillbehör beroende på modell. Skanna QR-koden för att se hur du använder tillbehör som medföljer din produkt. Du kan beställa extra tillbehör separat. Kontakta din lokala återförsäljare för mer information.



4. KONTROLLPANEL

4.1 Slå på och stänga av produkten

För att slå på ugnen:

1. Tryck på vreden. Vreden faller ut.
2. Välj en tillagningsfunktion genom att vrida på funktionsvredet.
3. Vrid kontrollvredet för att justera inställningarna.

Stäng av ugnen genom att vrida vredet för tillagningsfunktioner till avstängt läge **0**.

4.2 Översikt av kontrollpanelen



Tryck på för att ställa in timerfunktioner.



Tryck och håll in för att ställa in funktionen: Snabbuppvärmning



Tryck för att slå på och stänga av ugnslampan.



Tryck på för att ställa in tillagningstemperaturen med: Matlagningstermometer



Tryck på för att bekräfta ditt val.

4.3 Indikeringar på displayen

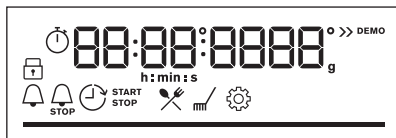

Display med huvudfunktioner.



Produkten är låst.



Undermeny: Tillagningshjälp.



Undermeny: Rengöring.



Undermeny: Inställningar



Snabbuppvärmning är aktiverad.



Vattenbehållaren är tom. Fyll på behållaren.



Vattentanken är halvfull.



Vattentanken är full.



Matlagningstermometer är aktiverad.



Tidur är aktiverad.



Tillagningstid är aktiverad.



Tidsfördröjd start är aktiverad.



Upptimer är aktiverad.



WiFi är aktiverad.



Fjärrstyrning är aktiverad.



Förloppsindikator – indikerar visuellt när produkten når den inställda temperaturen eller när tillagningstiden är slut.

5. FÖRE FÖRSTA ANVÄNDNING



WARNING!

Se Säkerhetsavsnitten.

5.1 Ställa in tid

När du ansluter produkten till eluttaget första gången, vänta tills displayen visar: "00:00" eller "12:00" (beroende på modell).

1. Vrid på kontrollvredet för att ställa in tiden.
2. Tryck på OK.

5.2 Initial förvärmning och rengöring

Förvärm den tomma produkten före första användning och kontakt med livsmedel. Produkten kan avge obehaglig lukt och rök. Ventilera rummet under förvärmning.

1. Ta ut alla tillbehör och borttagbara ugnsstegar ur ugnen.

2. Ställ in funktionen . Ställ in maxtemperaturen. Låt ugnen stå på i ca 1 t.
3. Ställ in funktionen . Ställ in maxtemperaturen. Låt ugnen stå på i ca 15 min.
4. Stäng av ugnen och vänta tills den svalnat.
5. Rengör produkten och dess tillbehör med en mikrofiberduk, varmt vatten och ett mildt rengöringsmedel.
6. Sätt tillbaka tillbehör och borttagbara ugnsstegar på sin ursprungliga plats.

5.3 Trådlös anslutning

För att ansluta produkten behöver du:

- Trådlöst nätverk med internetanslutning.
 - Mobil enhet ansluten till ditt trådlösa nätverk.
1. För att ladda ner appen, skanna QR-koden som finns på baksidan av

användarhandboken. Du kan också ladda ner appen direkt från App Store.

2. Följ instruktionerna i appen.
3. Vrid vredet för tillagningsfunktioner för att välja .

4. Vrid kontrollvredet för att välja /WiFi. Slå på eller av den. Se avsnittet "Daglig användning", Ändra: Inställningar.

WiFi är aktiverad som standard. Se avsnittet "Energieffektivitet", Tips om energibesparing.



Av säkerhetsskäl stängs fjärrstyrningen av automatiskt efter 24 t. Upprepa onboarding om det behövs.

Frekvens	2.4 GHz WLAN
	2400 - 2483.5 MHz
Protokoll	IEEE 802.11b DSSS, 802.11g/n OFDM

Max. effekt EIRP < 20 dBm (100 mW)

WiFi-modul NIUS-50

5.5 Programvarulicenser

Programvaran i den här produkten innehåller komponenter som baseras på fri och öppen källkod. AEG bekräftar bidragen från öppna programvara och robotsamfundet till utvecklingsprojektet.

För att komma åt källkoden för dessa kostnadsfria och öppna programvarukomponenter vars licensvillkor kräver publicering samt se fullständig upphovsrättsinformation och tillämpliga licensvillkor, besök: <http://aeg.opensoftwarerepository.com> (mapp NIUS).

6. DAGLIG ANVÄNDNING

VARNING!

Se Säkerhetsavsnitten.

6.1 Tillagningsfunktioner



Tillagning med varmluft

För stekning av kött och bakning av kakor. Ställ in en lägre temperatur än för över-/undervärme, eftersom fläkten fördelar värmen jämnt i ugnens insida.



Över-/undervärme

Tillagning och stekning på en ugnsnivå.



Ångfunktion: Fuktighet, låg

Funktionen är lämplig för kött, fågel, ugnsrätter och grytor. Kombinationen av ånga och värme ger köttet en mör och saftig konsistens och en krispig yta.



Frost mat

För tillagning av krispig snabbmat, som pommes frites, potatisklyftor eller värrullar.



Pizza/Paj

För att tillaga pizza och andra rätter som kräver mer värme underifrån.



Undervärme

Bryna och få en frasig botten. Använd den lägsta falsnivån.



Bakning med fukt

Den här funktionen är utformad för att spara energi under tillagning. När du använder den här funktionen kan temperaturen i ugnen skilja sig från inställd temperatur. Restvärmen används. Värmeeffekten kan minskas. Mer information finns i kapitlet "Daglig användning" och anvisningar om: Bakning med fukt.



Grill

För grillning av tunnskurna stycken och brödrostning.



Varmluftsgrillning

stekning på första ugnsnivån av större köttstycken eller fågelkött med ben. Tillaga gratänger och bryna.



Lampan kan släckas automatiskt vid en temperatur under 80 °C med vissa tillagningsfunktioner.

6.2 Anvisningar om: Bakning med fukt

Den här funktionen användes för att uppfylla kraven på energieffektivitetsklass och ekodesign (enligt EU 65/2014 och EU 66/2014). Tester enligt: IEC/EN 60350-1.

Ugnsluckan ska vara stängd under tillagningen så att funktionen inte avbryts och ugnen fungerar med högsta möjliga energieffektivitet.

Om du använder den här funktionen släcks lampan automatiskt efter 30 sekunder.

För tillagningsinstruktioner, se kapitlet "Råd och tips" Bakning med fukt. För rekommendationer om allmän energibesparing, se kapitlet "Energieffektivitet", tips för energibesparing.

6.3 Inställning: Tillagningsfunktioner

1. Vrid vredet för tillagningsfunktioner för att välja en värmefunktion.
2. Vrid på kontrollvredet för att justera temperaturen.

6.4 Inställning: Fuktighet, låg - Matlagning med ånga



Använd endast vatten. Använd inte filtrerat (demineraliserat) eller destillerat vatten. Använd inga andra vätskor. Håll inte lättantändliga eller alkoholiska vätskor i vattentanken.

1. Tryck på locket på vattentanken för att öppna den.
2. Fyll vattentanken med kallt vatten till maxnivån (ca 900 ml).
3. Tryck in vattentanken i sitt ursprungliga läge.
4. Sätt in maten i produkten.
5. Vrid vredet för att välja tillagningsfunktion .
6. Vrid på kontrollvredet för att justera temperaturen. Vid behov, fyll på vattentanken under tillagningen.
7. När matlagningen är klar, stängs ugnen av genom att vredet ställs i avstängt läge.

Öppna luckan försiktigt. Ånga som släpps ut kan orsaka brännskador.

8. Töm vattentanken efter varje ångkokning för att förhindra kalkavlagringar. Vänta minst 60 min efter varje användningstillfälle för att förhindra att hett vatten kommer ut ur vattenutloppsventilen.

WARNING!

Produkten är varm. Det finns risk för brännskador. Var försiktig när du tömmer vattentanken.

6.5 Töm vattenbehållare

Kontrolllampa för vattentank



Behållaren är full.



Behållaren är halvfull.



Behållaren är tom. Fyll på behållaren.

Om du håller för mycket vatten i behållaren hamnar överskottsvattnet i botten av ugnsutrymmet via säkerhetsutloppet.

1. Stäng av produkten. Låt ugnsluckan stå öppen och vänta tills produkten är sval.
2. Anslut tömningsslangen **C** till anslutningen **A** på utloppsventilen **B**.

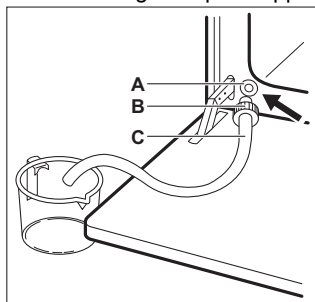

3. Håll änden av röret under nivå **A** och tryck flera gånger på **B** för att samla upp kvarvarande vatten.
4. Ta loss **C** och **B** och torka ur ugnen invändigt med en mjuk svamp.



Använd inte det uttömnda vattnet för att fylla vattentanken igen.

6.6 Gå in på: Meny

Öppna menyn för att komma åt rätter med tillagningshjälp och inställningar.

1. Vrid på vredet för tillagningsfunktioner till .

Displayen visar , , .

2. Vrid på kontrollvredet och välj ikonen för att öppna undermenyn. Tryck på OK.

6.7 Inställning: Tillagningshjälp

Tillagningshjälp undermenyn utgörs av program som är avsedda för särskilda rätter. Program inleds med en passande inställning. Du kan justera tid och temperatur under tillagning.

1. Vrid på vredet för tillagningsfunktioner till .
2. Vrid kontrollvredet för att välja .
Tryck OK.

3. Vrid på kontrollvredet för att välja en maträtt (P1 - P...). Tryck på OK.
4. Placera maten inuti produkten. Tryck på OK.
5. När funktionen har avslutats, kontrollera om maten är klar. Utöka tillagningstiden om det behövs.

Undermeny: Tillagningshjälp

Teckenförklaring



Matlagningstermometern måste vara ansluten för att funktionen ska kunna användas. Se kapitlet "Använda tillbehören".



Fyll vattenlådan med vatten för ångtillagning.





























Förvärm ugnen innan du börjar laga mat.

































Ugnsnivå. Se kapitlet "Produktbeskrivning".



Displayen visar **P** och ett **antal** maträtter som du kan kontrollera i tabellen.

Maträtt	Vikt	Ugnsnivå / tillbehör
P1 Rostbiff, rare		
P2 Rostbiff, medium	1 - 1,5 kg; 4-5 cm tjocka bitar	2: bakplåt Stek köttet i några minuter i en het stekpanna. Sätt in i ugnen.
P3 Rostbiff, well done		
P4 Biff, medium	180 - 220 g per bit; 3 cm tjocka skivor	3; ugnsform på galler Stek köttet i några minuter i en het stekpanna. Sätt in i ugnen.
P5 Rostbiff/bräserad (Hel entrecote, innanlår, fransyska))	1,5 - 2 kg	2; ugnsform på galler Stek köttet i några minuter i en het stekpanna. Tillsätt vätska. Sätt in i ugnen.
P6 Rostbiff, rare (långsam tillagning)		
P7 Rostbiff, medium (långsam tillagning)	1 - 1,5 kg; 4-5 cm tjocka bitar	2; bakplåt Stek köttet i några minuter i en het stekpanna. Sätt in i ugnen.
P8 Rostbiff, well done (långsam tillagning)		

Maträtt	Vikt	Ugnsnivå / tillbehör
P9 Filé eller biff, rare (långsam tillagning)		
P10 Filé eller biff, medium (långsam tillagning)	0,5–1,5kg; 5–6 cm tjocka bitar	  2; bakplåt Stek köttet i några minuter i en het stekpanna. Sätt in i ugnen.
P11 Filé eller biff, done (långsam tillagning)		
P12 Kalvstek (t.ex. bog)	0.8 - 1.5 kg; 4 cm tjocka bitar	  2; stekfat på galler Tillsätt vätska. Täckt stek.
P13 Fläskstek, hals eller bog	1.5 - 2 kg	  1; ugnsform på galler Vänd köttet efter halva tillagningstiden.
P14 Pulled pork (långsam tillagning)	1.5 - 2 kg	  2; bakplåt Vänd köttet efter halva tillagningstiden för att få en jämn bryning.
P15 Fläskkarré, färsk	1 - 1.5 kg; 5–6 cm tjocka bitar	  2; ugnsform på galler Stek köttet i några minuter i en het stekpanna. Sätt in i ugnen.
P16 Revben från gris	2 - 3 kg; använd råa, 2–3 cm tunna revbensspjäll	 3 långpanna Tillsätt vätska så att botten täcks i stekfatet. Vänd köttet efter halva tillagningstiden.
P17 Lammfiol med ben	1.5 - 2 kg; 7–9 cm tjocka bitar	  2; stekfat på galler Tillsätt vätska. Vänd köttet efter halva tillagningstiden.
P18 Hel kyckling	1 - 1.5 kg; färska	  2; ugnsrätt på bakplåt Vänd köttet efter halva tillagningstiden för att få en jämn bryning.
P19 Halv kyckling	0.5 - 0.8 kg	  3; bakplåt
P20 Kycklingbröst	180 - 200 g per styck	  2; stekgryta på galler Stek köttet i några minuter i en het stekpanna.
P21 Kycklinglår, färska	-	  3; bakplåt Om du har marinerat kycklingbenen, välj en lägre temperatur och längre tillagningstid.
P22 Hel anka	2 - 3 kg	  2; stekfat på galler Lägg köttet på stekfatet. Vänd köttet efter halva tillagningstiden.
P23 Hel gås	4 - 5 kg	  2; traktörpanna Lägg köttet på en djup bakplåt. Vänd gåsen efter halva tillagningstiden.
P24 Köttfärslimpa	1 kg	  2; galler

	Maträtt	Vikt	Ugnsnivå / tillbehör
P25	Hel fisk grillad	0.5 - 1 kg per fisk	  2; bakplåt Fyll fisken med smör, kryddor och örter.
P26	Fiskfilé	-	  3; ugnsrätt på galler
P27	Cheesecake	-	 2;  28 cm springform på galler
P28	Äppelkaka	-	 3; bakplåt
P29	Äppelpaj	-	 2; pajform på galler
P30	Äppelpaj	-	 1;  22 cm pajform på galler
P31	Brownies	2 kg av deg	 3; långpanna
P32	Muffins	-	 3; muffinsbricka på galler
P33	Sockerkaka	-	 2; brödform på galler
P34	Bakad potatis	1 kg	 2; bakplåt Lägg hela potatisar med skal på bakplåten.
P35	Klyftor	1 kg	 3; bakplåt täckt med bakplåtspapper Skär potatisen i bitar.
P36	Grillade grönsaker	1 - 1.5 kg	 3; bakplåt täckt med bakplåtspapper Skär grönsakerna i bitar.
P37	Kroketter, frysta	0.5 kg	 3; bakplåt
P38	Pommes frites, frysta	0.75 kg	 3; bakplåt
P39	Kött/vegetarisk lasagne med torra lasagneplattor	1 - 1.5 kg	  1; stekgryta på galler
P40	Potatisgratäng (rå potatis)	1 - 1.5 kg	  1; stekgryta på galler Vänd rätten efter halva tillagningstiden.
P41	Färsk pizza, tunn	-	  2; bakplåt täckt med bakplåtspapper
P42	Färsk pizza, tjock	-	  2; bakplåt täckt med bakplåtspapper
P43	Quiche	-	 2; bakform på galler
P44	Baguette/ciabatta/ljust bröd	0.8 kg	  2 bakplåt täckt med bakplåtspapper Mer tid behövs för ljust bröd.
P45	Helkorn/rågbröd/mörkt bröd	1 kg	  2; bakplåt täckt med bakplåtspapper / brödform på galler

6.8 Ändra: Inställningar

1. Vrid på vredet för tillagningsfunktioner till .
2. Vrid på kontrollvredet för att välja .
Tryck på OK.
3. Vrid kontrollvredet för att välja inställning.
Tryck på OK.
4. Vrid på kontrollvredet för att justera värdet. Tryck på OK.
5. Vrid på vredet för tillagningsfunktioner till Meny.

Undermeny: Inställningar

Inställning	Värde
01 Klockslag	Ändra
02 Ljusstyrka för display	1 - 5
03 Knappljud	1 - Pip, 2 - Klick, 3 - Ljud av
04 Ljudsignal volym	1 - 4

Inställning	Värde
05 Matlagningstermometer-åtgärd	1 - Larm och stopp, 2 - Larm
06 Upptimer	På/Av
07 Belysning	På/Av
08 Snabbuppvärmning	På/Av
09 Påminnelse om rengöring	På/Av
10 WiFi	På/Av
11 Automatisk fjärrstyrning	På/Av
12 Glöm nätverk	Ja/Nej
13 Demoläge	Aktiveringskod: 2468
14 Programversion	Kontrollera
15 Återställ alla inställningar	Ja/Nej

7. YTTERLIGARE FUNKTIONER

7.1 Knapplås

Funktionen förhindrar att ugnsfunktionen ändras oavsiktligt.

Om den aktiveras när produkten är i bruk låser den kontrollpanelen, så att de aktuella tillagningsinställningarna inte avbryts.

Om den är aktiverad när produkten är avstängd ser den till att hålla kontrollpanelen låst, vilket förhindrar att produkten slås på oavsiktligt.

 OK – tryck och håll inne för att slå på funktionen.



En ljudsignal hörs.  – blinkar 3 gånger när låset slås på.

 OK – tryck och håll inne för att stänga av funktionen.

7.2 Automatisk avstängning

Av säkerhetsskäl stängs produkten av automatiskt efter en viss tid om

tillagningsfunktionen är aktiv och inga inställningar ändras.

 (°C)	 (t)
30 - 115	12.5
120 - 195	8.5
200 - 245	5.5
250 - maximalt	3

Ställ in tillagningstiden om du tänker köra en tillagningsfunktion som pågår längre än den automatiska avstängningstiden. Se kapitlet "Klockfunktioner."

Automatisk avstängning fungerar inte med funktionerna: Belysning, Matlagningstermometer, Tidsfördröjd start.





7.3 Kylfläkt

När ugnen är på, slås fläkten på automatiskt för att hålla ugnens ytor svala. Om du stänger



av ugnen fortsätter fläkten att gå tills ugnen svalnat.

8. KLOCKFUNKTIONER



8.1 Beskrivning av timer-funktioner

 Tidur	För att ställa in en timer. När den inställda tiden har gått ges en ljudsignal. Denna funktion påverkar inte produktens funktion och kan ställas in när som helst.
 Tillagnings-tid	För att ställa in tillagningstiden. När den inställda tiden har gått ges en ljudsignal och tillagningsfunktionen stängs automatiskt av.
 Tidsfördröjd start	För att fördröja tillagningens start- och/eller sluttid.
 Uptimer	För att visa hur länge produkten är påslagen. Maximalt är 23 t 59 min. Denna funktion påverkar inte produktens funktion och kan ställas in när som helst.



8.2 Inställning: Tidur

- Tryck på .
- Displayen visar: 0:00 och .
- Vrid på kontrollvredet för att ställa in Tidur.
 - Tryck på **OK**. Timern startar nedräkningen omedelbart.



8.3 Inställning: Tillagningstid

- Vrid vreden för att välja tillagningsfunktion och ställa in temperaturen.
- Tryck på  tills displayen visar: 0:00 och .
- Vrid på kontrollvredet för att ställa in Tillagningstid.
- Tryck på **OK**. Timern startar nedräkningen omedelbart.
- När tiden har gått ut trycker du på **OK** och ställer funktionsvredet på avstängt läge.



8.4 Inställning: Tidsfördröjd start

- Vrid vreden för att välja uppvärmningsfunktion och ställa in temperaturen.
 - Tryck på  tills displayen visar:  och **START**.
 - Vrid på kontrollvredet för att ställa in starttiden.
 - Tryck på **OK**.
- Displayen visar: --:--  **STOP**.
- Vrid på kontrollvredet för att ställa in sluttiden.
 - Tryck på **OK**.
Timern börjar nedräkningen på inställd starttid.
 - När tiden har gått ut trycker du på **OK** och ställer vredet på avstängt läge.

8.5 Inställning: Uptimer

- Vrid vredet för tillagningsfunktioner till  för att öppnaMeny.
- Vrid på kontrollvredet för att välja  / Uptimer. Se kapitlet "Daglig användning", Meny: Inställningar.
- Tryck på **OK**.
- Vrid på kontrollvredet för att slå på och stänga av upptimern.
- Tryck på **OK**.

8.6 Inställning: Klockslag

- Vrid vredet för tillagningsfunktioner till  för att öppnaMeny.
- Vrid på kontrollvredet för att välja  / Klockslag. Se kapitlet "Daglig användning", meny: Inställningar.
- Vrid på kontrollvredet för att ställa in tiden.
- Tryck på **OK**.

9. ANVÄNDA TILLBEHÖREN

⚠ VARNING!

Se Säkerhetsavsnitten.

9.1 Sätta in tillbehör



Tillbehörsfunktioner kan variera beroende på modell. Mer information om tillbehören finns i avsnittet "Produktbeskrivning".

En liten inbuktning upptill ökar säkerheten och ger ett tipskydd. Fördjupningarna förhindrar också att tillbehören tippar. Kanten runt hyllan hindrar att kokkärl glider av.

För in tillbehöret (galler/plåt) mellan produktens ugnsstegarnas ledskenor. Kontrollera att hyllan ligger an mot baksidan av ugnens insida och att fötterna pekar nedåt.

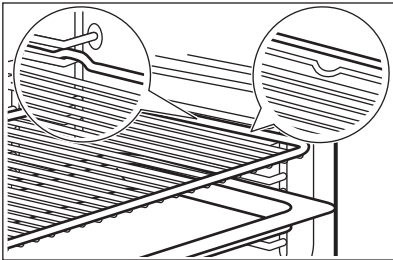

Om plåten har en lutning, placera den med den bakre delen av ugnens insida.

Om det finns en inskription på tillbehöret, säkerställ att det är vänt mot dig.

Om du använder en plåt med hål, placera plåten/pannan under för att samla upp droppande vätskor.

9.2 Matlagningstermometer

Den mäter temperaturen inuti maten.

Två temperaturer ska ställas in:

- °C – temperaturen inuti produkten. Den ska vara minst 25 °C högre än tillagningstemperaturen.
- – tillagningstemperaturen.

Rekommendationer:

- Ingredienserna ska hålla rumstemperatur.
- Den är inte lämplig för flytande rätter.
- Under tillagning måste matlagningstermometerens nål vara helt insatt i rätten.

Tillagning
med: Matlagningstermometer

⚠ VARNING!

Då matlagningstermometeren och ugnsstegarna blir mycket varma finns risk att man bränner sig. Vidrör inte matlagningstermometerens skaft med bara händer. Använd alltid ugnshandskar.

1. Slå på ugnen.
2. Ställ in en tillagningsfunktion och, vid behov, ugnstemperatur.
3. Sätt i matlagningstermometeren inuti maträtten:

Kött, fågel och fisk

Sätt in hela matlagningstermometerspetsen i mitten av köttet eller fisken på den tjockaste delen.

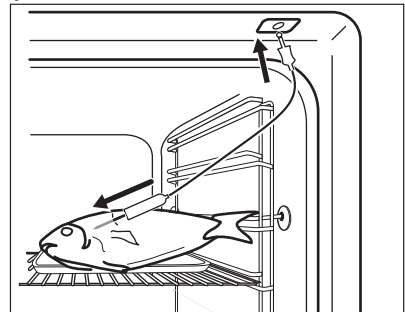

Gryta

Sätt i termometerspetsen exakt i grytans mitt. Matlagningstermometeren måste sitta stabilt under tillagningen. Sätt den i en massiv del av maten. Använd kanten på den ugnsfasta formen som stöd för matlagningstermometerens silikonhandtag. Matlagningstermometerens spets får inte vidröra den ugnsfasta formens botten.

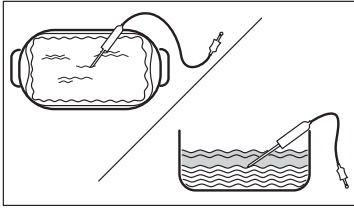

4. Anslut matlagningstermometern i uttaget som finns inuti produkten. Se kapitlet "Produktbeskrivning".

På displayen visas matlagningstermometerns aktuella temperatur.

5.  - tryck för att ställa in tillagningstemperaturen.
6. Vrid på kontrollvredet för att justera temperaturen.
7. Tryck på OK.
8. När maten når den inställda temperaturen avges en ljudsignal. Kontrollera om maten är klar. Utöka tillagningstiden om det behövs.
9. Dra ut matlagningstermometerns kontakt ur uttaget och ta ut maten ur ugnen.

9.3 Ångtillsats för tillagning med ånga



Ångtillsats medföljer inte produkten. Kontakta din lokala återförsäljare för mer information.

Ångkokare består av:

- A. Injektorrör – för ångtillagning,
- B. Lock,
- C. Stålgaller,

D. Glasskål.

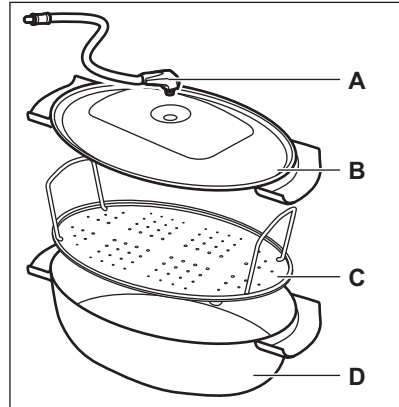

Undvik att:

- ställa den varma ångtillsatsen på kalla/våta ytor.
- hålla kalla vätskor i ångtillsatsen när den är varm.
- använda ångtillsatsen på en varm tillagningssyta.
- rengöra ångtillsatsen med slipmedel, skurmedel och pulver.

9.4 Ångtillagning i ångkokaren

1. Lägg maten på stålgrillen i ångkokaren och täck med locket.
2. Sätt injektorröret i hålet i locket.
3. Ställ ångkokaren på den andra ugnsnivån nedifrån.
4. Anslut injektorröret till ånginloppet. Se kapitlet "Produktbeskrivning".
5. Ställ in produkten för ångtillagningsfunktionen.

10. RÅD OCH TIPS

10.1 Tillagningsrekommendationer

Temperatur och tillagningstid i tabellerna är endast för vägledning. Hur de ska väljas beror på recept och ingrediensernas kvalitet och mängd.

Ugnen kan baka eller steka annorlunda än din gamla ugn. Tabellerna nedan visar rekommenderade inställningar för temperatur,







tillagningstid och hyllposition för specifika typer av mat.

Räkna hyllnivåerna nedifrån, från ugnens botten.

Om du inte kan hitta inställningarna för ett visst recept kanske du kan använda inställningarna för ett liknande recept.

För energibesparingstips, se kapitlet "Energieffektivitet".

Symbolerna som används i tabellerna:

	Typ av mat
	Tillagningsfunktion
	Temperatur
	Tillbehör
	Ugnsnivå
	Tillagningstid (min)





10.2 Bakning med fukt - rekommenderade tillbehör





Använd mörka och icke reflekterande burkar och formar. De absorberar värme bättre än ljusa färger och reflektiva formar.

- **Pizzaform** - mörk, icke reflekterande, diameter 28cm
- **Bakform** - mörk, icke reflekterande, diameter 26cm
- **Portionsformar** - keramik, diameter 8cm, höjd 5 cm
- **Flan-form** - mörk, icke reflekterande, diameter 28cm

10.3 Bakning med fukt





För bästa resultat ska du följa förslagen som listas i tabellen nedan.

		°C		
Vetebullar, 16 st	långpanna eller djup form	180	2	20 - 30
Frallor, 9 st	långpanna eller djup form	180	2	30 - 40
Fryst pizza, 0,35 kg	Galler	220	2	10 - 15
Rulltårta	långpanna eller djup form	170	2	25 - 35
Brownie	långpanna eller djup form	175	3	25 - 30
Sufflé, 6 st	keramiska portionsformar på galler	200	3	25 - 30
Sockerkaksbotten	flan-form på galler	180	2	15 - 25
Viktoriakaka	gratängform på galler	170	2	40 - 50
Pocherad fisk, 0,3 kg	långpanna eller djup form	180	3	20 - 25
Hel fisk, 0,2 kg	långpanna eller djup form	180	3	25 - 35
Fiskfilé, 0,3 kg	pizzaform på galler	180	3	25 - 30
Pocherat kött, 0,25 kg	långpanna eller djup form	200	3	35 - 45
Shashlik, 0,5 kg	långpanna eller djup form	200	3	25 - 30
Småkakor, 16 st	långpanna eller djup form	180	2	20 - 30
Macaroons, 24 st	långpanna eller djup form	180	2	25 - 35
Muffins, 12 st	långpanna eller djup form	170	2	30 - 40
Matpaj, 20 st	långpanna eller djup form	180	2	25 - 30
Mördegskakor, 20 st	långpanna eller djup form	150	2	25 - 35

		°C		
Tarteletter, 8 st	långpanna eller djup form	170	2	20 - 30
Pocherade grönsaker, 0,4 kg	långpanna eller djup form	180	3	35 - 45
Vegetarisk omelett	pizzaform på galler	200	3	25 - 30
Medelhavsgrönsaker, 0,7 kg	långpanna eller djup form	180	4	25 - 30

10.4 Information för testinstitut

Tester enligt IEC 60350-1.

				°C	
Småkakor, 20 st/plåt	Över-/undervärme	Bakplåt	3	170	20 - 35
Småkakor, 20 st/plåt	Tillagning med varmluft	Bakplåt	3	150 - 160	20 - 35
Småkakor, 20 st/plåt	Tillagning med varmluft	Bakplåt	2 och 4	150 - 160	20 - 35
Äppelpaj, 2 st Ø 20 cm formar	Över-/undervärme	Galler	2	180	70 - 90
Äppelpaj, 2 st Ø 20 cm formar	Tillagning med varmluft	Galler	2	160	70 - 90
Fettfri sockerkaka, kakform Ø26 cm ¹⁾	Över-/undervärme	Galler	2	170	40 - 50
Fettfri sockerkaka, kakform Ø26 cm ¹⁾	Tillagning med varmluft	Galler	2	160	40 - 50
Fettfri sockerkaka, kakform Ø26 cm ¹⁾	Tillagning med varmluft	Galler	2 och 4	160	40 - 60
Mördegskakor	Tillagning med varmluft	Bakplåt	3	140 - 150	20 - 40
Mördegskakor	Tillagning med varmluft	Bakplåt	2 och 4	140 - 150	25 - 45
Mördegskakor	Över-/undervärme	Bakplåt	3	140 - 150	25 - 45
Rostat bröd ¹⁾	Grill	Galler	4	max.	1 - 5

¹⁾ Förvärm produkten i 10 minuter.

11. UNDERHÅLL OCH RENGÖRING



VARNING!

Se Säkerhetsavsnitten.

11.1 Rengöring

Rengöringsmedel

- Rengör ugnens framsida med en mikrofiberduk med varmt vatten och ett mildt rengöringsmedel.
- Använd en rengöringslösning för att rengöra metalldelar.
- Rengör fläckar med ett mildt diskmedel.

För användning varje dag

- Rengör insidan av ugnen efter varje användning. Fettansamling eller andra matrester kan leda till brand.
- Fukt kan kondensera i ugnen eller på ugnsluckans glas. För att minska kondensen kan du låta ugnen vara igång i 10 minuter före användning. Låt inte tillagad mat stå i ugnen längre än 20 minuter. Torka av ugnen invändigt endast med en mikrofiberduk efter varje användning.

Tillbehör

- Rengör alla tillbehör efter varje användningstillfälle och låt dem torka. Använd enbart en mikrofiberduk med varmt vatten och ett mildt rengöringsmedel. Rengöring inte tillbehören i en diskmaskin.
- Rengör inte tillbehören med nonstick-beläggning med ett rengöringsmedel med slip effekt eller vassa föremål.

11.2 Ta bort ugnsstegarna

Ta bort ugnsstegarna vid rengöring av produkten.

1. Stäng av ugnen och vänta tills den svalnat.
2. Dra först ut stegarnas främre del från sidoväggen.
3. Dra den bakre änden av ugnsstegen bort från sidoväggen och ta bort den.

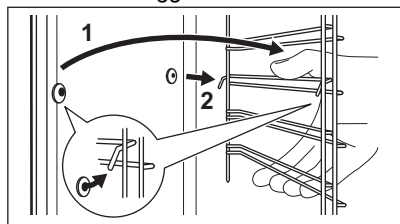

4. Sätt tillbaka ugnsstegar i omvänd ordning.

11.3 Pyrolytisk rengöring

⚠ VARNING!

Det finns risk för brännskador.

⚠ FÖRSIKTIGHETSÅTGÄRDER!

Om andra produkter är monterade i samma skåp får de inte användas samtidigt som den här funktionen. Det kan skada ugnen.

Starta inte funktionen om du inte har stängt ugnsluckan ordentligt.

1. Se till att ugnen är kall.
2. Ta bort alla tillbehör.
3. Rengör ugnen invändigt och innerglaset på luckan med varmt vatten, en mjuk trasa och ett mildt rengöringsmedel.
4. Vrid vredet för tillagningsfunktioner till ☰ för att öppna Meny.
5. Vrid kontrollvredet för att välja och tryck på OK.

Rengöringsprogram	Koktid
C1 - Lätt rengöring	1 h
C2 - Normal rengöring	1 h 30 min
C3 - Grundlig rengöring	2 h 30 min

6. Välj rengöringsprogram med funktionsvredet och tryck OK.
7. Tryck OK för att starta rengöringen. När rengöringen startar, låses luckan och lampan släcks. Displayen visar tills luckan låses upp.
8. Efter rengöring, vrid på vredet för tillagningsfunktioner till avstängt läge.
9. Vänta tills produkten är sval och luckan låses upp. Rengör ugnen invändigt med en mjuk trasa och vatten.

11.4 Påminnelse om rengöring

När blinkar på displayen efter tillagnings-sessionen påminner produkten dig om att rengöra den med pyrolytisk rengöring. Du kan stänga av påminnelsen i undermenyn: Inställningar. Se kapitlet "Daglig användning", Ändra: Inställningar.

11.5 Rengöring av vattentanken

1. Stäng av produkten.
2. Sätt en långpanna under ånginloppet.

- Häll vatten i vattentanken: 850 ml. Tillsätt citronsyra: 5 tsk. Vänta i 60 min.
- Slå på produkten och ställ in funktionen: Fuktighet, låg. Ställ in temperaturen på 230 °C.
- Stäng av ugnen efter 25 min och vänta tills den svalnat.
- Slå på produkten och ställ in funktionen: Fuktighet, låg. Ställ in temperaturen mellan 130 och 230 °C.
- Stäng av produkten efter 10 min och vänta tills den svalnat.
- Töm vattenbehållaren. Se avsnittet "Tömma vattentanken" under "Daglig användning".
- Skölj ur vattenbehållaren och torka bort kvarvarande kalkrester med en mjuk trasa.
- Rengör tömningsslangen med varmt vatten och ett mildt rengöringsmedel. Kontakta din vattenleverantör för att kontrollera vattenhårdenheten.

Vattnets hårdhetsgrad:	Rengör vattentanken efter:
mjukt	75 cykler – 2,5 månader
medelhårt	50 cykler – 2 månader
hårt	40 cykler – 1,5 månader
mycket hårt	30 cykler – 1 månad

11.6 Demontering och montering av luckan

Ugnsluckan har tre glaspaneler. Du kan ta bort ugnsluckan och de inre glaspanelerna för rengöring. Läs hela instruktionerna "Ta bort och installera luckan" innan du tar bort glaspanelerna.

⚠ FÖRSIKTIGHETSÅTGÄRDER!

Använd inte ugnen utan glaspanelerna.

- Öppna luckan helt och håll i båda gångjärnen.

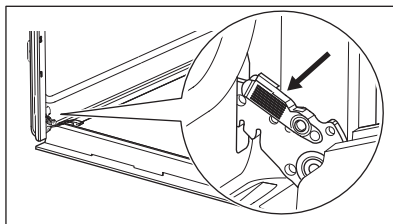

- Lyft och dra i spärrarna tills de klickar.

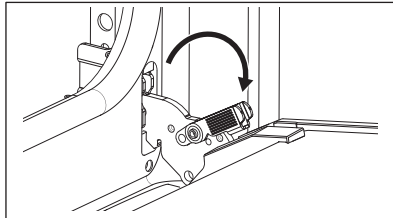

- Stäng ugnsluckan till den första öppna positionen (halvvägs). Lyft och dra för att ta bort luckan från ugnen.

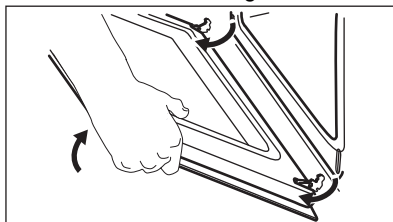

- Lägg luckan på en mjuk trasa på en stabil yta.
- Ta tag i lucklisten **B** på båda sidorna av luckans övre kant och tryck inåt för att lossa klämläset.

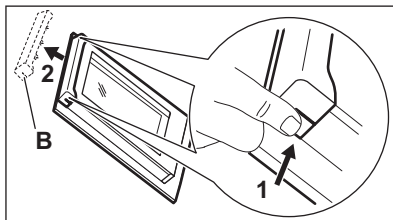

- Dra lucklisten framåt för att ta bort den.
- Håll luckans glaspaneler i den övre kanten och dra försiktigt ut dem en i taget. Börja med den yttre panelen. Se till att glaspanelerna glider i skårorna hela vägen ut.

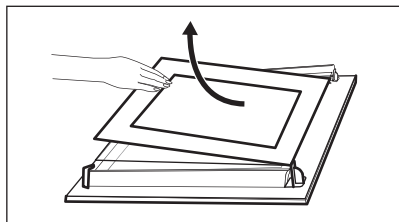

8. Rengör glaspanelerna med vatten och tvål. Torka glaspanelerna noga. Diska inte glasskivorna i diskmaskin.

9. När rengöringen är klar, sätt tillbaka glaspanelerna och ugnsluckan.

Om luckan är korrekt installerad kommer du att höra ett klick när du stänger spärrarna. Var noga med att sätta tillbaka

glaspanelerna (A och B) i rätt ordning. Kontrollera symbolen på glaspanelens kant. De olika glaspanelerna ser olika ut för enklare demontering och återmontering.

När det har monterats rätt hörs ett klick från lucklisten.

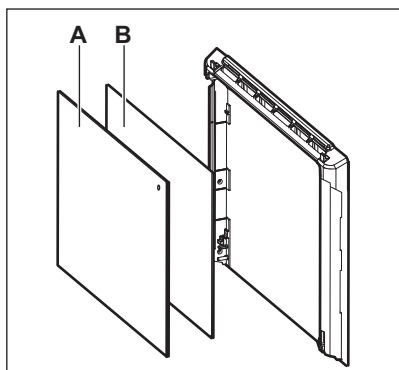

Se till att montera den mittre glaspanelen rätt.

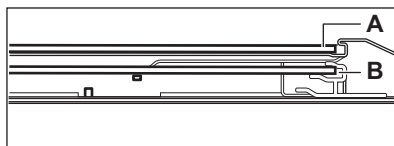

11.7 Byte av LED-lampa

⚠ VARNING!

Risk för elektrisk stöt!
Lampan kan vara het.

1. Stäng av ugnen och vänta tills den svalnat.
2. Koppla ur produkten från eluttaget.
3. Lägg trasan på ugnens botten.

⚠ FÖRSIKTIGHETSÅTGÄRDER!

Håll alltid halogenlampan med en trasa för att förhindra att fettrester bränns fast på lampan.

Bakre lampa

1. Ta bort glasskyddet genom att vrida på det.
2. Rengör glasskyddet.
3. Byt ut lampan mot en passande som är värmetålig upp till 300 °C.
4. Sätt tillbaka glasskyddet.

12. FELSÖKNING

⚠ VARNING!

Se Säkerhetsavsnitten.



12.1 Vad gör jag om...

Problem

Det går inte att aktivera eller använda enheten...

Kontrollera om...

Produkten är korrekt ansluten till eluttaget.

Problem	Kontrollera om...
Produkten värms inte upp.	Den automatiska avstängningen är avaktiverad.
Produkten värms inte upp.	Produktens lucka är stängd.
Produkten värms inte upp.	Säkringen har inte löst ut.
Produkten värms inte upp.	Knapplös är avaktiverat.
Belysningen är släckt.	Bakning med fukt – är aktiverat.
Belysningen fungerar inte.	Glödlampan är trasig.
Matlagningstermometer fungerar inte.	Kontakten till Matlagningstermometer är ordentligt isatt i uttaget.
Err C2	Kontakten till Matlagningstermometer har tagits bort från uttaget.
Err C3	Ugnsluckan är stängd och ugnslåset är inte trasigt.
Err F102	Produktens lucka är stängd.
Err F102	Ugnslåset är inte trasigt.
Displayen visar 00:00.	Ett strömavbrott har inträffat. Ställ in klockan.
Det finns vatten inne i ugnen.	Det finns inte för mycket vatten i vattenbehållaren.
 -indikatorn är släckt.	Det finns tillräckligt med vatten i behållaren. Kontakta ett behörigt servicecenter om det börjar läcka vatten i ugnen och indikatorn fortfarande är släckt.
 -indikatorn är tänd.	Det finns tillräckligt med vatten i behållaren. Om tanken är full och indikatorn fortfarande lyser, kontakta ett auktoriserat servicecenter.
Ångkokning fungerar inte.	Det finns kalkavlagringar i ånginloppets öppning.
Ångkokning fungerar inte.	Det finns vatten i vattenbehållaren.
Det tar mer än tre minuter att tömma vattentanken eller vatten läcker från ångöppningen.	Det finns kalkavlagringar i ånginloppets öppning. Rengör vattenbehållaren.



Om displayen visar en felkod som inte finns i den här tabellen, slå av säkringen och slå på den igen för att starta om ugnen. Om felkoden återkommer, kontakta en auktoriserad serviceverkstad.

12.2 Servicedata

Kontakta din återförsäljare eller en auktoriserad serviceverkstad om du inte kan avhjälpa felet.

Nödvändig information som servicecentret behöver finns på graderingsskylten. Typskylten sitter på ugnens främre ram. Den är synlig när du öppnar luckan. Ta inte bort märkskylten från produkten.

Vi rekommenderar att du antecknar uppgifterna här:

Modell (MOD.) :

Produktnummer (PNC):

Serienummer (S.N.):

13. ENERGIEFFEKTIVITET

13.1 Produktinformation och produktinformationsblad enligt EU:s ekodesign- och energimärkningsförfordningar

Leverantörens namn	AEG	
Modellidentifiering	BBS6402B 949494845 BXS6400B 949494846	
Energieffektivitetsindex	81.2	
Energieffektivitetsklass	A+	
Energiförbrukning med standardbelastning, konventionellt läge	0.93 kWh/cykel	
Energiförbrukning med standardbelastning, varmlufts läge	0.69 kWh/cykel	
Antal kaviteter	1	
Värmekälla	Elektricitet	
Volym	72 l	
Typ av ugn	Inbyggd ugn	
Massa	BBS6402B	33.6 kg
	BXS6400B	33.6 kg

IEC/EN 60350-1 - Elektriska hushållsapparater för matlagning - Del 1: Sortiment, ugnar, ångugnar och grillar - metoder för att mäta prestanda.

13.2 Produktinformation om effektförbrukning och maxtid för att uppnå lämpligt strömsparläge

Effektförbrukning i viloläge	0.8 W
Effektförbrukning i nätverkstandbyläge	2.0 W
Maxtiden som krävs för att utrustningen automatiskt ska uppnå det lämpliga strömsparläget	20 min

Se kapitlet "Före första användning" för vägledning om hur du aktiverar och avaktiverar den trådlösa nätverksanslutningen.

13.3 Energibesparande tips

Följande tips hjälper dig att spara energi när du använder din ugn.

Kontrollera att ugnsluckan är ordentligt stängd när ugnen är påslagen. Öppna inte ugnsluckan för ofta under tillagningen. Håll luckans tätningslist ren och kontrollera att den sitter rätt och ordentligt fast.

Använd köksredskap av metall och mörka, icke-reflekerande burkar och behållare för att spara energi.

Förvärm inte ugnen före tillagning om det inte specifikt rekommenderas.

Gör så korta uppehåll som möjligt vid tillagning av flera rätter för samma tillfälle.

Tillagning med varmluft

Om möjligt, använd varmluftsfuntionen för att spara energi.

Restvärme

Om tillagningen tar längre tid än 30 minuter, sänk ugnstemperaturen 3–10 minuter innan tillagningen avslutas. Tillagningen fortsätter med ugnens restvärme.

Använd restvärmen för att hålla maten varm eller värma upp andra rätter.

När du stänger av produkten visas restvärme eller temperatur på displayen.

Varmhållning

Välj lägsta möjliga temperaturinställning för att använda restvärme och hålla maten varm. Restvärmeindikatorn eller temperaturen visas på displayen.

Laga mat med släckt belysning

Släck belysningen under tillagning. Sätt på den endast när du behöver den.

Bakning med fukt

Denna funktion används för att spara energi under tillagningen.

Med denna funktion släcks belysningen automatiskt efter 30 sekunder. Du kan tända belysningen igen, men det innebär att förväntad energibesparing minskar.

WiFi

Stäng av Wi-Fi när det är möjligt för att spara energi.

14. MILJÖSKYDD

Återvinn material med symbolen . Återvinn förpackningen genom att placera den i lämpligt kärl. Bidra till att skydda vår miljö och vår hälsa genom att återvinna avfall från elektriska och elektroniska produkter. Släng

inte produkter märkta med symbolen  med hushållsavfallet. Lämna in produkten på närmaste återvinningsstation eller kontakta kommunkontoret.



aeg.com

701130598-A-462024



CE