



BBP6252B

BFP6252M

BFP6252W

BKB6P2B0

BKH6P2M0

BKH6P2W0

BXP6200B

DA Brugsanvisning | **Ovn**

3

NO Bruksanvisning | **Ovn**

26



Velkommen til AEG! Tak, fordi du valgte vores produkt.



Få råd om brug, brochurer, fejlfinding, service- og reparationsinformation:
www.aeg.com/support

Ret til ændringer uden varsel forbeholdes.

INDHOLDSFORTEGNELSE

1. OM SIKKERHED.....	3
2. SIKKERHEDSANVISNINGER.....	5
3. PRODUKTBEKRIVELSE.....	8
4. BETJENINGSPANEL.....	8
5. FØR BRUG FØRSTE GANG.....	9
6. DAGLIG BRUG.....	10
7. EKSTRAFUNKTIONER.....	15
8. URFUNKTIONER.....	16
9. BRUG AF TILBEHØRET.....	17
10. RÅD OG TIPS.....	18
11. VEDLIGEHOLDELSE OG RENGØRING.....	20
12. FEJLFINDING.....	22
13. TEKNISKE DATA.....	23
14. ENERGIEFFEKTIV.....	24
15. MILJØHENSYN.....	25

1. ⚠ OM SIKKERHED

Læs brugsanvisningen grundigt, før apparatet installeres og tages i brug. Producenten påtager sig intet ansvar for eventuelle skader, der er resultatet af forkert installation eller brug. Opbevar altid brugsanvisningen på et sikkert og tilgængeligt sted til senere opslag.

1.1 Sikkerhed for børn og sårbare personer

- Apparatet må kun bruges af børn fra 8 år og opefter samt af personer med nedsat fysisk, sensorisk eller psykisk funktionsevne, eller som mangler den nødvendige erfaring eller viden, hvis de er under opsyn eller er blevet instrueret i at bruge apparatet på en sikker måde samt forstår de farer, det indebærer. Børn under 8 år og personer med omfattende og komplekst handicap skal holdes på afstand af apparatet, medmindre de overvåges konstant.

- Apparatet er ikke beregnet til brug af personer (inklusive børn) med nedsat fysisk, sensorisk eller psykisk funktionsevne, eller som mangler den nødvendige erfaring eller viden, medmindre de er under opsyn eller er blevet instrueret i at bruge apparatet på en sikker måde samt forstår de farer, det indebærer.
- Børn skal holdes under opsyn for at sikre, at de ikke leger med produktet og mobilenheder med appen.
- Opbevar al emballage utilgængeligt for børn, og bortskaf det korrekt.
- ADVARSEL: Ovnen og de tilgængelige dele bliver meget varme under brug. Lad ikke børn og husdyr komme tæt på apparatet, mens det er i brug, eller når det køler af.
- Hvis apparatet har en børnesikring, skal den aktiveres.
- Børn må ikke udføre rengøring og vedligeholdelse på produktet uden opsyn.

1.2 Generel sikkerhed

- Dette produkt må kun anvendes til madlavning.
- Dette produkt er beregnet til brug i en enkelt husholdning i et indendørs miljø.
- Dette produkt kan bruges på kontorer, hotelværelser, bed & breakfast værelser, stue- og gæstehuse og anden lignende indkvartering, hvor en sådan brug ikke overstiger (gennemsnitlig) brugsniveauer i hjemmet.
- Kun en faguddannet installatør må installere apparatet og udskifte kablet.
- Brug ikke apparatet, inden det monteres i den indbyggede struktur.
- Før enhver vedligeholdelse skal apparatet kobles fra elnettet.
- Hvis strømledningen er beskadiget, skal den af sikkerhedsgrunde udskiftes af producenten, det autoriserede servicecenter eller en tekniker med tilsvarende kvalifikationer.

- **ADVARSEL:** Sørg for, at der er slukket for produktet, inden pæren skiftes for at undgå elektrisk stød.
- **ADVARSEL:** Ovnen og de tilgængelige dele bliver meget varme under brug. Vær omhyggelig med at undgå at røre ved varmeelementer eller ovnrummets overflade.
- Brug altid ovnhandsker til at fjerne eller isætte tilbehør eller ovnartikler.
- Brug kun det anbefalede madlavningstermometer til dette produkt.
- For at fjerne ovnribberne trækkes først den forreste del og derefter den bagerste del væk fra sidevæggen. Montér ovnribberne i modsat rækkefølge.
- Brug ikke damprenser til at rengøre produktet.
- Brug ikke skrappe slibende rengøringsmidler eller skarpe metalskrabere til at rengøre ovnglasset. De kan ridse overfladen, med det resultat, at glasset knuses.
- Fjern al tilbehør og kraftig snavs fra ovnrummet før pyrolyserengøring.

2. SIKKERHEDSANVISNINGER

2.1 Installation

ADVARSEL!

Apparatet må kun installeres og tilsluttes af en sagkyndig.

- Fjern al emballagen.
- Undlad at installere eller bruge et beskadiget apparat.
- Følg installationsvejledningen på vores hjemmeside.
- Vær altid forsigtig, når du flytter apparatet, da det er tungt. Brug altid sikkerhedshandsker og lukket fodtøj.
- Træk aldrig i apparatet i håndtaget.
- Installér apparatet et sikkert og velegnet sted, der opfylder installationskrav.
- Mindsteafstanden til andre apparater og enheder skal overholdes.
- Før du monterer ovnen, skal du kontrollere, om ovnlågen åbner uden modstand.

- Produktet er udstyret med et elektrisk afkølingssystem. Det skal betjenes med den elektriske strømforsyning.

2.2 El-forbindelse

ADVARSEL!

Risiko for brand og elektrisk stød.

- Alle elektriske tilslutninger skal udføres af en kvalificeret elektriker.
- Apparatet skal tilsluttes strøm m/jord, jvf. Stærkstrømsreglementet.
- Sørg for, at parametrene på typeskiltet er kompatible med nettilslutningens elektriske mærkeværdier.
- Brug altid en korrekt monteret lovlig stikkontakt.
- Brug ikke multistikadaptore og forlængerledninger.
- Pas på, du ikke beskadiger netstikket og netledningen. Hvis der bliver behov for at

udskifte netledningen, skal det udføres af vores autoriserede servicecenter.

- Elledninger må ikke komme i berøring med eller nær ved apparatets låge, især når det er tændt, eller lågen er varm.
- Beskyttelsen mod elektrisk stød fra strømførende og isolerede dele skal fastgøres, så den ikke kan fjernes uden værktøj.
- Sæt først netstikket i stikkontakten ved installationens afslutning. Sørg for, at der er adgang til elstikket efter installationen.
- Hvis stikkontakten er løs, må du ikke sætte netstikket i.
- Undgå at slukke for apparatet ved at trække i netledningen. Tag altid selve netstikket ud af kontakten.
- Brug kun korrekte isoleringsenheder: Gruppeafbrydere, sikringer (sikringer med skruegevind skal tages ud af fatningen), fejlstrømsrelæer og kontaktorer.
- Apparatets installation skal udføres med et isolationsudstyr, så forbindelsen til lysnettet kan afbrydes på alle poler. Isolationsudstyret skal have en brydeafstand på mindst 3 mm.
- Luk apparatets luge helt, inden du sætter netstikket i stikkontakten.
- Dette apparat er forsynet med et stik og en strømledning.

2.3 Brug

ADVARSEL!

Risiko for personskade, forbrændinger og elektrisk stød eller eksplosion.

- Apparatets specifikationer må ikke ændres.
- Sørg for, at ventilationsåbningerne ikke er blokerede.
- Lad ikke apparatet være uden opsyn under drift.
- Sluk for apparatet efter hver brug.
- Vær forsigtig, når du åbner apparatets låge, hvis apparatet er i brug. Der kan slippe varm luft ud.
- Betjen ikke apparatet med våde hænder, eller når det har kontakt med vand.
- Tryk ikke på den åbne låge.
- Brug ikke apparatet som arbejds- eller frasætningsplads.

- Åbn apparatets låge forsigtigt. Brug af ingredienser med alkohol kan forårsage en blanding af alkohol og luft.
- Lad ikke gnister eller åben ild komme i kontakt med apparatet, når du åbner lågen.
- Brug altid glas og krukker, der er godkendt til konserveringsformål.
- Læg ikke brændbare produkter eller genstande, der er våde med brændbare produkter i nærheden af eller på apparatet.
- Del ikke din Wi-Fi-adgangskode.

ADVARSEL!

Risiko for beskadigelse af apparatet.

- Sådan undgås skader eller misfarvning af emaljen:
 - Stil ikke ovnfaste fade eller andre genstande direkte i apparatet.
 - Læg ikke aluminiumsfolie direkte på bunden af ovnrummet.
 - Hæld ikke vand direkte ind i det varme apparat.
 - Hold ikke fugtige fade og madvarer i apparatet, når du har afsluttet tilberedningen.
 - Vær forsigtig, når du fjerner eller monterer tilbehøret.
- Farveændring af emaljen eller rustfrit stål forringer ikke apparatets ydeevne.
- Brug en bradepande til fugtige kager. Frugtsaft forårsager pletter, der kan være permanente.
- Tilbered altid mad med lågen lukket.
- Hvis produktet installeres bag et møbelpanel (f.eks. en dør), skal du sørge for, at døren aldrig lukkes, mens produktet er tændt. Der kan opbygges varme og fugt bag et lukket møbelpanel, hvilket kan forårsage efterfølgende skade på produktet, huset eller gulvet. Luk ikke møbelpanelet, før produktet er kølet helt af efter brug.

2.4 Vedligeholdelse og rengøring

ADVARSEL!

Risiko for personskade, ild eller beskadigelse af apparatet.

- Sluk for apparatet, og tag stikket ud af kontakten inden vedligeholdelse.
- Kontrollér, at produktet er koldt. Der er risiko for, at ovnglassene går i stykker.
- Udskift straks glassene i lågen, når de er beskadigede. Kontakt et autoriseret servicecenter.
- Vær forsigtig, når du tager lågen af produktet. Døren er tung!
- Rengør apparatet jævnlige for at forhindre forringelse af overfladematerialet.
- Rengør apparatet med en fugtig, blød klud. Brug kun neutralt rengøringsmiddel. Brug ikke slibende midler, skuresvampe, opløsningsmidler eller metalgenstande.
- Hvis du bruger en ovnspray, skal du følge instruktionerne på dens emballage.

2.5 Pyrolyserengøring

ADVARSEL!

Risiko for personskade / brand / kemiske emissioner (dampe) i pyrolyse-tilstand.

- Inden pyrolytisk rensning og forvarmning skal følgende fjernes fra ovnrummet:
 - Alle madrester, spildt olie og fedt
 - alle udtagelige genstande (herunder hylder, ovnrubber osv., der følger med apparatet), især alle non-stick gryder, pander, plader, redskaber osv.
- Læs omhyggeligt alle anvisninger vedrørende pyrolyserengøring.
- Hold børn væk fra apparatet, mens pyrolyserengøringen er i gang. Ovnen bliver meget varm, og varm luft afgives fra de forreste køleåbninger.
- Pyrolyserengøring er en proces ved høj temperatur, som kan frigive dampe fra madrester og konstruktionsmaterialet. Derfor rådes forbrugerne på det kraftigste til at:
 - Sørg for god udluftning under og efter pyrolyserengøringen.
 - giv god ventilation under og efter den første forvarmning.
- Undgå at spilde eller komme vand på ovnlågen under og efter den pyrolyserengøringen for at undgå at beskadige ovnglassene.
- Dampe fra alle pyrolytiske ovne / madrester som beskrevet er ikke

- skadelige for mennesker, herunder børn, eller personer med helbredsproblemer.
- Hold kæledyr væk fra apparatet under og efter pyrolyserengøringen og forvarmningen. Små kæledyr (især fugle og krybdyr) kan være meget følsomme over for temperaturændringer og udsendt røg.
- Non-stick-overflader på gryder, pander, bakker, redskaber osv. kan blive beskadiget af pyrolyserengøring ved høj temperatur i pyrolytiske ovne og kan også udgøre en kilde til skadelige dampe på lavt niveau.

2.6 Indvendig belysning

ADVARSEL!

Risiko for elektrisk stød.

- Vedrørende lampe(r) i dette produkt og reservedelslamper, der sælges separat: Disse lamper er beregnet til at modstå ekstreme fysiske forhold i husholdningsapparater, såsom temperatur, vibration, fugt, eller er beregnet til at signalere information om apparatets driftsstatus. De er ikke beregnet til at blive brugt i andre apparater, og de er ikke velegnede til belysning af rum.
- Dette produkt indeholder en lyskilde i energieffektivitetsklasse G.
- Brug kun lamper med de samme specifikationer.

2.7 Service

- Kontakt det autoriserede servicecenter for at få repareret apparatet.
- Brug kun originale reservedele.

2.8 Bortskaffelse

ADVARSEL!

Risiko for personskade eller kvælning.

- Kontakt din genbrugsplads ang. oplysninger om, hvordan produktet bortskaffes korrekt.
- Kontakt forhandleren, producentens autoriserede person eller den lokale operatør til bortskaffelse for at få

oplysninger om, hvordan apparatet bortskaffes.

- Tag stikket ud af kontakten.

- Klip kablet af tæt på produktet, og bortskaf det.

3. PRODUKTBEKRIVELSE

3.1 Generelt overblik

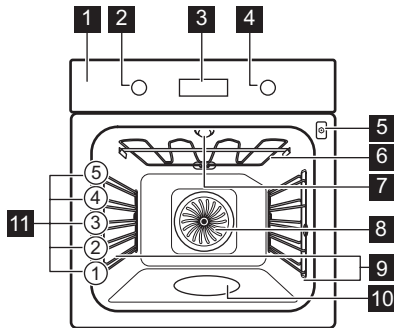

- 1 Betjeningspanel
- 2 Ovnfunktionsknap
- 3 Display
- 4 Betjeningsknap
- 5 Stik til termometer

- 6 Varmelegeme
- 7 Ovnlys
- 8 Blæser
- 9 Ovnribbe, udtagelig
- 10 Ovnrumsprægning
- 11 Ovnribber

3.2 Tilbehør

Tilbehør fås afhængigt af modellen. Scan QR-koden for at kontrollere, hvordan du bruger tilbehør, der medfølger. Du kan bestille ekstra tilbehør separat. Kontakt en lokal forhandler for yderligere oplysninger.



4. BETJENINGSPANEL



4.1 Sådan tændes og slukkes produktet



Sådan tændes for produktet:

1. Tryk på knapperne. Knapperne popper ud.
2. Drej ovnfunktionsknappen for at vælge en funktion.
3. Drej temperaturknappen for at justere indstillingerne.

For at slukke for produktet: drej ovnfunktionsknappen til off position .

4.2 Oversigt over betjeningspanel







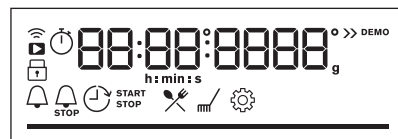

-  Tryk for at indstille timerfunktioner.
-  Tryk på og hold den nede for at indstille funktionen: Hurtig opvarmning.







-  Tryk på for at tænde og slukke for lyset.
-  Tryk på for at indstille madens kerntemperatur med: Madlavningstermometer
-  Tryk for at bekræfte dit valg.

4.3 Display kontrollamper



Display med vigtige funktioner.

	Produktet er låst.
	Undermenu: Hjælp til tilberedning.
	Undermenu: Rengøring.
	Undermenu: Indstillinger
	Hurtig opvarmning er aktiveret.
	Tilberedning med damp er aktiveret.
	Madlavningstermometer er aktiveret.
	Minutur er aktiveret.

	Tilberedningstid er aktiveret.
	Tidsudskudt start er aktiveret.
	Uptimer er aktiveret.
	WiFi er aktiveret.
	Fjernbetjent tilstand er aktiveret.
	Statuslinje – angiver visuelt, når produktet når den indstillede temperatur, eller når tilberedningstiden er slut.

5. FØR BRUG FØRSTE GANG

ADVARSEL!

Se kapitlerne om sikkerhed.



5.1 Indstilling af tiden

Efter den første strømtilslutning skal du vente, til displayet viser: "00:00" eller "12:00" (afhængigt af modellen).

1. Drej betjeningsknappen for at indstille tiden.
2. Tryk på OK.

5.2 Indledende forvarmning og rengøring



Forvarm det tomme produkt før ibrugtagning og kontakt med fødevarer. Produktet kan udsende ubehagelig lugt og røg. Ventiler rummet under forvarmning.

1. Fjern alt tilbehør og udtagelige ovnrubber fra produktet.
2. Indstil funktionen . Indstil den maksimale temperatur. Lad produktet være tændt i 1 t.
3. Indstil funktionen . Indstil den maksimale temperatur. Lad produktet være tændt i 15 min.
4. Sluk for produktet, og vent til det er blevet koldt.

5. Brug kun en mikrofiberklud, varmt vand og et mildt rengøringsmiddel til at rengøre produktet og tilbehøret. .
6. Sæt tilbehør og udtagelige ovnrubber tilbage på deres oprindelige placering.

5.3 Trådløs tilslutning

For at tilslutte produktet skal du bruge:

- Et trådløst netværk med internetforbindelsen.
 - En mobilenhed, der er forbundet til det samme trådløse netværk.
1. For at downloade appen skal du scanne QR-koden, der findes på bagsiden af brugervejledningen. Du kan også downloade appen direkte fra App store.
 2. Følg instruktionerne i appen.
 3. Drej ovnfunktionsknappen for at vælge .
 4. Drej temperaturknappen for at vælge  / WiFi. Tænd eller sluk den. Se kapitlet "Daglig brug", Ændring: Indstillinger.
- WiFi er slået til som standard. Se kapitlet "Energieffektivitet" for tips til energibesparelser.



Af sikkerhedsmæssige årsager slukkes fjernbetjent tilstand automatisk efter 24 t. Gentag onboarding, hvis det er nødvendigt.

Frekvens	2.4 GHz WLAN 2400 - 2483.5 MHz
Protokol	IEEE 802.11b DSSS, 802.11g/n OFDM
Maks. effekt	EIRP < 20 dBm (100 mW)

WiFi modul NUIS-50

5.4 Softwarelicenser

Softwaren i dette produkt indeholder komponenter, som er baseret på fri og open source-software. AEG anerkender bidragene fra de åbne software- og robotgrupper til udviklingsprojektet.

For at få adgang til kildekoden for disse gratis og åbne kildesoftwarekomponenter, hvis licensbetingelser kræver offentliggørelse, og for at se deres fulde oplysninger om copyright og gældende licensbetingelser, bedes du gå ind på: <http://aeg.opensoftwarerepository.com> (mappe NUIS).

6. DAGLIG BRUG



ADVARSEL!

Se kapitlerne om sikkerhed.

6.1 Ovnfunktioner



Varmluft

Stegning af kød og bagning af kager. Indstil en lavere temperatur end ved over-/undervarme, da blæseren fordeler varmen jævnt i ovnens indre.



Over-/undervarme

Bagning og stegning af mad på én ovnribbe.



SteamBake

Tilføj fugtighed under madlavningen. Til at opnå den rette farve og sprøde skorpe under bagning. Større saftighed under genopvarmning.



Frosne madvarer

Sprødstegning af færdigretter såsom pommes frites, kartoffelbåde eller forårsruller.



Pizza

Til at bage pizza og andre retter, der kræver mere varme nedefra.



Undervarme

Til brunning og sprød bund. Brug den nederste ovnribbe.



Fugtig varmluft

Denne funktion er beregnet til at spare energi under madlavning. Når du bruger denne funktion, kan temperaturen inde i produktet afvige fra den indstillede temperatur. Restvarmen anvendes. Varmeeffekten kan blive reduceret. Få flere oplysninger i kapitlet "Daglig brug", Bemærkninger til: Fugtig varmluft.



Grillstegning

Grillstegning af tynde stykker mad og ristning af brød.



Turbogrill

Stegning på én ovnribbe af større stykker kød eller fjerkræ med ben. Gratin og brunning.



Lampen kan slukke automatisk ved en temperatur under 80°C ved nogle ovnfunktioner.

6.2 Bemærkninger til: Fugtig varmluft

Denne funktion blev brugt til at overholde kravene til energieffektivitetsklasse og økodesign (i henhold til EU 65/2014 og EU 66/2014). Test i overensstemmelse med: IEC/EN 60350-1.

Ovnlågen skal være lukket under tilberedningen, så funktionen ikke afbrydes,

og ovnen kører med den højest mulige energieffektivitet.

Når du bruger denne funktion, slukkes ovenlyset automatisk efter 30 sekunder.

Se kapitlet "Råd" for at få oplysninger om tilberedning, Fugtig varmluft. Se kapitlet "Energieffektivitet", Energibesparelse for generelle anbefalinger til energibesparelse.

6.3 Indstilling: Ovnfunktioner

1. Drej ovnfunktionsknappen for at vælge en ovnfunktion .
2. Drej kontrolknappen for at indstille temperaturen.

 Hurtig opvarmning – tryk og hold inde for at forkorte opvarmningstiden. Funktionen er tilgængelig for visse ovnfunktioner. Blæseren kan tænde automatisk.

6.4 Indstilling: SteamBake Tilberedning med damp:

1. Kontrollér, at ovnen er kold.
2. Fyld fordybningen i ovnrummet med maks. 250 ml postevand. Fyld ikke fordybningen i ovnrummet under tilberedning, eller når produktet er varmt.
3. Drej ovnfunktionsknappen for at vælge ovnfunktionen .
4. Drej kontrolknappen for at indstille temperaturen.
5. Forvarm den tomme ovn i 10 min for at skabe fugt.
6. Sæt maden i ovnen.
7. Når tilberedningen er slut, drejes ovnfunktionsknappen til sluk-position for at slukke for ovnen.
8. Når ovnen er kold, fjernes det resterende vand fra ovnrummets prægning med en blød klud.

ADVARSEL!

Åbn forsigtigt lågen. Frigivet fugt kan forårsage forbrændinger.



6.5 Indtastning: Menu

Åbn menuen for at få adgang til retter og indstillinger med Hjælp til tilberedning.





1. Drej ovnfunktionsknappen til  . Displayet viser , ,  .
2. Drej betjeningsknappen, og vælg ikonet for at åbne undermenuen. Tryk på OK.

6.6 Indstilling: Hjælp til tilberedning





















Hjælp til tilberedning undermenuen består af programmer, der er designet til særlige retter. Programmerne starter med en passende indstilling. Du kan justere tid og temperatur under tilberedningen.







































1. Drej ovnfunktionsknappen til  .
2. Drej betjeningsknappen for at vælge  . Tryk på OK.
3. Drej betjeningsknappen for at vælge en ret (P1 - P...). Tryk på OK.
4. Anbring maden i produktet Tryk på OK.
5. Når funktionen slutter, skal du kontrollere, om maden er klar. Forlæng tilberedningstiden, hvis der er behov for det.















Undermenu: Hjælp til tilberedning

Forklaring	
	Madlavningstermometeret skal være tilsluttet for at kunne bruge funktionen. Se kapitlet ""Brug af tilbehøret".
	Fyld fordybningen i ovnrummet med vand til tilberedning med damp.
	Forvarm produktet, før du begynder tilberedningen.
	Ovnribbe. Se kapitlet "Produktbeskrivelse".



Displayet viser **P** og et **nummer** på retten, som du kan tjekke i tabellen.

	Ret	Vægt	Ovnribbe/Tilbehør
P1	Roastbeef, rød		
P2	Roastbeef, medium	1 - 1.5 kg; 4-5 cm tykke stykker	  2; bageplade Steg kødet i nogle få minutter på en varm pande. Sæt i ovnen.
P3	Roastbeef, gennemstegt		
P4	Steak, medium	180 - 220 g pr. stykke, 3 cm tykke skiver	   3; stegefad på grillrist Steg kødet i nogle få minutter på en varm pande. Sæt i ovnen.
P5	Oksesteg / braiseret (højreb, tyksteg, tyk flanksteak)	1.5 - 2 kg	  2; stegefad på grillrist Steg kødet i nogle få minutter på en varm pande. Tilsæt væske. Sæt i ovnen.
P6	Roastbeef, rød (lavtemperaturstegning)		
P7	Roastbeef, medium (lavtemperaturstegning)	1 - 1.5 kg; 4-5 cm tykke stykker	  2; bageplade Steg kødet i nogle få minutter på en varm pande. Sæt i ovnen.
P8	Roastbeef, gennemstegt (lavtemperaturstegning)		
P9	Oksefilet, rød (lavtemperaturstegning)		
P10	Oksefilet, medium (lavtemperaturstegning)	0.5 - 1.5 kg; 5-6 cm tykke stykker	  2; bageplade Steg kødet i nogle få minutter på en varm pande. Sæt i ovnen.
P11	Oksefilet, gennemstegt (lavtemperaturstegning)		
P12	Kalvesteg (f.eks. bov)	0.8 - 1.5 kg; 4 cm tykke stykker	  2; stegefad på grillrist Steg kødet i nogle få minutter på en varm pande. Tilsæt væske. Sæt i ovnen. Steges tildækket.
P13	Flæskesteg eller svinekam	1.5 - 2 kg	  2; stegefad på grillrist Hæld 200 ml væske i stegefadet.
P14	Pulled pork (lavtemperaturstegning)	1.5 - 2 kg	  2; bageplade Vend kødet efter halvdelen af tilberedningstiden for at få en ensartet bruning.
P15	Hamburgerryg, fersk	1 - 1.5 kg; 5-6 cm tykke stykker	  2; stegefad på grillrist Steg kødet i nogle få minutter på en varm pande. Sæt i ovnen.
P16	Spareribs af svinekød	2 - 3 kg; brug rå, 2-3 cm tynde spareribs	 3; bradepande Tilsæt væske så det dækker bunden af fadet. Vend kødet efter halvdelen af tilberedningstiden.

	Ret	Vægt	Ovnribbe/Tilbehør
P17	Lammekølle med ben	1.5 - 2 kg; 7-9 cm tykke stykker	  2; stegefad på bageplade Tilsæt væske. Vend kødet efter halvdelen af tilberedningstiden.
P18	Hel kylling	1 - 1.5 kg; fersk	  2;  200 ml; ovnfast fad på bageplade Vend kyllingen efter halvdelen af tilberedningstiden for at få en ensartet bruning.
P19	Halv kylling	0.5 - 0.8 kg	  3; bageplade
P20	Kylling, bryst	180 - 200 g pr. stykke	   2; ovnfast fad på grillrist Steg kødet i nogle få minutter på en varm pande.
P21	Kyllingelår, ferske	-	  3; bageplade Hvis du har marineret kyllingelårene først, skal du indstille en lavere temperatur og tilberede dem i længere tid.
P22	And, hel	2 - 3 kg	  2; stegefad på grillrist Læg kødet i et ovnfast fad. Vend anden efter halvdelen af tilberedningstiden.
P23	Gås, hel	4 - 5 kg	  2; bradepande Læg kødet på bradepanden. Vend gåsen efter halvdelen af tilberedningstiden.
P24	Farsbrød	1 kg	  2; grillrist
P25	Hel fisk, grillstegt	0.5 - 1 kg pr. fisk	  2; bageplade Fyld fisken med smør, krydderier og urter.
P26	Fiskefilet	-	  3; ovnfast fad på grillrist
P27	Cheesecake	-	 2;  28 cm springform på grillrist
P28	Æblekage	-	  2;  100 - 150 ml ; bageplade
P29	Æbletærte	-	 2; tærteform på grillrist
P30	Æbletærte	-	  2;  100 - 150 ml;  22 cm tærteform på grillrist
P31	Brownies	2 kg af dej	 3; bradepande
P32	Muffins	-	  2;  100 - 150 ml; muffinplade på grillrist
P33	Kage i brødform	-	 2; brødform på grillrist
P34	Bagte kartofler	1 kg	 2; bageplade Læg de hele kartofler med skræl på bagepladen.

	Ret	Vægt	Ovnribbe/Tilbehør
P35	Kartoffelbåde	1 kg	 3; bageplade beklædt med bagepapir Skær kartoflerne i stykker.
P36	Grillede blandede grøntsager	1 - 1.5 kg	 3; bageplade beklædt med bagepapir Skær grøntsagerne i stykker.
P37	Kroketter, frosne	0.5 kg	 3; bageplade
P38	Pommes frites, frosne	0.75 kg	 3; bageplade
P39	Kød/grøntsagslasagne med tørre pasta-plader	1 - 1.5 kg	 2; ovnfast fad på grillrist
P40	Kartoffelgratin (rå kartofler)	1 - 1.5 kg	 1; ovnfast fad på grillrist Vend retten efter halvdelen af tilberedningstiden.
P41	Pizza, fersk, tynd	-	 2;  100 ml; bageplade beklædt med bagepapir
P42	Pizza, fersk, tyk	-	 2; bageplade beklædt med bagepapir
P43	Quiche	-	 2; bageform på grillrist
P44	Flute/ciabatta/hvidt brød	0.8 kg	 2;  150 ml; bageplade beklædt med bagepapir Der skal mere tid til hvidt brød.
P45	Fuldkorns-/rugbrød	1 kg	 2;  150 ml; bageplade beklædt med bagepapir / brødform på grillrist

6.7 Ændring: Indstillinger

1. Drej ovnfunktionsknappen til .
2. Drej kontrolknappen for at vælge . Tryk på OK.
3. Drej kontrolknappen for at vælge indstillingen. Tryk på OK.
4. Drej kontrolknappen for at justere værdien. Tryk på OK.
5. Drej ovnfunktionsknappen til slukket for at afslutte Menu.

Undermenu: Indstillinger

Indstilling	Værdi
01	Aktuel tid Skift

Indstilling	Værdi
02	Lysstyrke display 1 - 5
03	Tastetoner 1 - Bip, 2 - Klik, 3 - Lyd fra
04	Signal volume 1 - 4
05	Madlavningstermometer Handling 1 - Alarm og stop, 2 - Alarm
06	Uptimer Tænd / sluk
07	Lys Tænd / sluk
08	Hurtig opvarmning Tænd / sluk
09	Påmindelse om rengøring Tænd / sluk

Indstilling	Værdi
10 WiFi	Tænd / sluk
11 Automatisk fjernbetjening	Tænd / sluk
12 Glem netværk	Ja/nej

Indstilling	Værdi
13 Demo mode	Aktiveringskode: 2468
14 Softwareversion	Kontroller
15 Nulstil alle indstillinger	Ja/nej

7. EKSTRAFUNKTIONER

7.1 Lås

Denne funktion forhindrer en utilsigtet ændring af ovnfunktionen.

Når den aktiveres, mens produktet er i brug, låser den betjeningspanelet og sikrer, at de aktuelle tilberedningsindstillinger fortsætter uafbrudt.

Når den aktiveres, mens produktet er slukket, holder den betjeningspanelet låst og forhindrer, at produktet tændes utilsigtet.



 OK - tryk og hold inde for at slå funktionen til.

Der lyder et signal.  – blinker tre gange, når låsen er aktiveret.

 OK – tryk og hold inde for at deaktivere funktionen.

7.2 Automatisk slukning

Af sikkerhedsmæssige årsager slukkes produktet automatisk efter en vis tidsperiode, hvis ovnfunktionen er aktiv, og ingen indstillinger ændres.

 (°C)	 (t)
30 - 115	12.5
120 - 195	8.5
200 - 245	5.5
250 - maksimum	3

Hvis du har til hensigt at køre en ovnfunktion i længere tid end den automatiske slukningstid, skal du indstille tilberedningstiden. Se kapitlet 'Urfunktioner'.

Den automatiske slukning virker ikke med funktionerne: Lys, Madlavningstermometer, Tidsudskudt start.

7.3 Køleblæser

Når ovnen er tændt, tændes køleblæseren automatisk for at holde ovnens overflader kølige. Hvis du slukker for ovnen, kan køleblæseren fortsætte med at køre, indtil ovnen køler ned.

7.4 Mekanisk lågelås

Lågelåsen er låst op i det nye apparat.

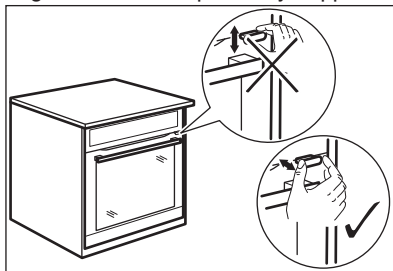

FORSIGTIG!

Bevæg ikke lågelåsen vertikalt. Tryk ikke på lågelåsen, når du lukker apparatets låge.

7.5 Brug af mekanisk lågelås

Låsning af lågen: Træk lågelåsen frem, indtil den låses.

Oplåsning af lågen: Tryk lågelåsen tilbage i panelet.

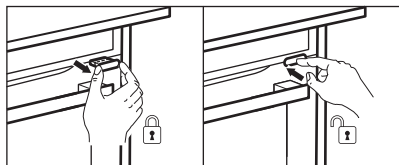

Du kan åbne lågen, når den mekaniske lågelås er låst.



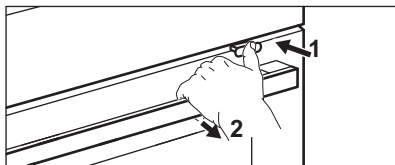

1. Skub lågelåsen en smule.
2. Åbn lågen ved at trække i den med håndtaget.





Når du lukker lågen, skal du sørge for, at lågelåsen forbliver låst.

8. URFUNKTIONER

8.1 Beskrivelse af timerfunktioner



 Minutur	<p>Indstilling af en nedtællingstimer. Når timeren har talt ned, lyder signalet. Denne funktion påvirker ikke ovns funktion og kan indstilles når som helst.</p>
 Tilberedningstid	<p>Indstilling af tilberedningens varighed. Når timeren er færdig med at tælle ned, lyder signalet, og ovnfunktionen bliver automatisk slået fra.</p>
 Tidsudskudt start	<p>For at udskyde starten og/eller tilberedningens afslutning.</p>
 Uptimer	<p>Til visning af, hvor længe ovnen er tændt. Maksimum er 23 t 59 min. Denne funktion påvirker ikke ovns funktion og kan indstilles når som helst.</p>

8.2 Indstilling: Minutur



1. Tryk på .
- Displayet viser: 0:00 og .
2. Drej kontrolknappen for at indstille Minutur.
 3. Tryk på OK. Timeren begynder straks at tælle ned.

8.3 Indstilling: Tilberedningstid

1. Drej på knapperne for at vælge ovnfunktion og indstille temperaturen.

2. Tryk på , indtil displayet viser: 0:00 og .
3. Drej betjeningsknappen for at indstille Tilberedningstid.
4. Tryk på OK. Timeren begynder straks at tælle ned.
5. Når tiden er gået, skal du trykke på OK og dreje ovnfunktionsknappen til slukket positionen.

8.4 Indstilling: Tidsudskudt start

1. Drej på knapperne for at vælge ovnfunktion og indstille temperaturen.
2. Tryk på , indtil displayet viser:  og START.
3. Drej betjeningsknappen for at indstille starttiden.
4. Tryk på OK.

Displayet viser: --:--  STOP.

5. Drej betjeningsknappen for at indstille sluttiden.
6. Tryk på OK. Timeren begynder at tælle ned ved en indstillet starttid.
7. Når tiden er gået, skal du trykke på OK og dreje ovnfunktionsknappen til slukket positionen.

8.5 Indstilling: Uptimer

1. Drej ovnfunktionsknappen til  for at åbne Menu.

2. Drej betjeningsknappen for at vælge  / Uptimer. Se kapitlet "Daglig brug", Menu: Indstillinger.
3. Tryk på OK.
4. Drej betjeningsknappen for at tænde og slukke for Uptimer.
5. Tryk på OK.

8.6 Indstilling: Aktuel tid

1. Drej ovnfunktionsknappen til  for at åbne Menu.

2. Drej kontrolknappen for at vælge  / Aktuel tid. Se kapitlet "Daglig brug", menu: Indstillinger.
3. Drej kontrolknappen for at indstille tiden.
4. Tryk på OK.

9. BRUG AF TILBEHØRET

ADVARSEL!

Se kapitlerne om sikkerhed.

9.1 Isætning af tilbehør



Afhængigt af modellen kan tilbehørsfunktionerne variere. Se kapitlet "Produktbeskrivelse" for yderligere oplysninger om tilbehøret.

En lille fordybning øverst øger sikkerheden og giver tipesikring. Fordybningerne er også tipesikringer. Den høje kant forhindrer kogegrej i at glide af pladen.

Placer tilbehøret (grillrist/plade) på ovnrubberne. Sørg for, at grillristen rører ved ovnsens bagvæg,

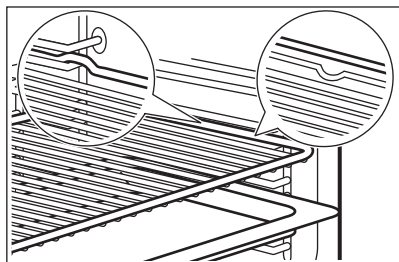

Hvis din plade har en hældning, skal du placere den mod ovnsens bagvæg.

Hvis der er en inskription på tilbehøret, skal du sørge for, at det vender mod dig.

Hvis du bruger en plade med huller, skal du placere en plade/bradepande nedenunder for at opsamle dryppende væske.

9.2 Madlavningstermometer

Det måler temperaturen i maden.

Der er to temperaturer, der kan indstilles:

- $^{\circ}\text{C}$ - temperaturen i produktet. Den skal være mindst 25°C højere end madens kerntemperatur.
-  – madens kerntemperatur.

Anbefalinger:

- Ingredienser bør være ved stuetemperatur.
- Bør ikke bruges til flydende retter.
- Under tilberedningen skal madlavningstermometerets spids sættes helt ind i retten.

Tilberedning med: Madlavningstermometer

ADVARSEL!

Der er risiko for forbrændinger, da madlavningstermometeret og ovnrubberne bliver varme. Rør ikke ved madlavningstermometeret med de bare hænder. Brug altid ovnhandsker.

1. Tænd for ovnen.
2. Vælg en ovnfunktion og evt. ovntemperatur.
3. Sæt madlavningstermometeret i retten:

Kød, fjerkræ og fisk

Sæt madlavningstermometerets spids i midten af kød eller fisk, hvor det er tykkest.

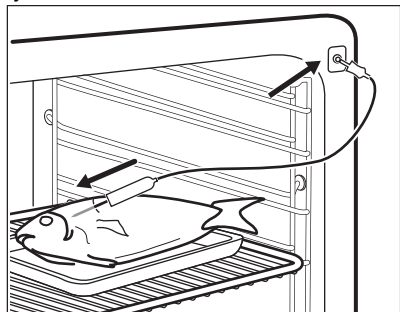

Gryderetter

Indsæt madlavningstermometerets spids nøjagtigt i midten af gryderetten.

Madlavningstermometeret bør stabiliseres ét sted under tilberedningen. Brug en fast ingrediens til at opnå dette. Brug kanten af det ovnfaste fad til at understøtte madlavningstermometerets silikonehåndtag.

Madlavningstermometerets spids bør ikke berøre bunden af det ovnfaste fad.

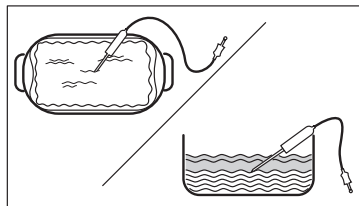

4. Sæt madlavningstermometeret i stikket inde i ovnen. Se kapitlet "Produktbeskrivelse".

Displayet viser madlavningstermometerets aktuelle temperatur.

5.  - tryk for at indstille madlavningstermometerets kerntemperatur.
6. Drej kontrolknappen for at indstille temperaturen.
7. Tryk på OK.
8. Når maden når den indstillede temperatur, lyder signalet. Kontrollér, om maden er klar. Forlæng tilberedningstiden, hvis der er behov for det.
9. Tag madlavningstermometeret ud af stikket, og tag retten ud af ovnen.

10. RÅD OG TIPS

10.1 Anbefalinger til tilberedning

Tabellernes temperaturer og tilberedningstider er kun vejledende. De afhænger af opskrifterne samt kvaliteten og mængden af de anvendte ingredienser.

Dit produkt bager eller steger muligvis på en anden måde end det, du havde før. Rådene herunder viser anbefalede indstillinger for temperatur, tilberedningstid og ovnribbe for specifikke typer mad.

Tæl ovnribberne fra bunden af ovnen.

Hvis du ikke kan finde indstillingerne til en bestemt opskrift, kan du prøve at finde en, der ligner.

Se kapitlet "Energieffektivitet" for at få tips til energibesparelser.





Symboler anvendt i tabellerne:



Fødevaretype



Ovnfunktion

	Temperatur
	Tilbehør
	Ovnribbe
	Tilberedningstid (min)

10.2 Fugtig varmluft - anbefalet tilbehør



Brug mørke og ikke-reflekterende forme og beholdere. De har en bedre

varmeabsorbering end lyse og reflekterende fade.

- **Pizzaform** – mørk, ikke-reflekterende, diameter 28cm
- **Bageform** – mørk, ikke-reflekterende, diameter 26cm
- **Ramekiner** – keramiske, diameter 8cm, højde 5 cm
- **Flanform** – mørk, ikke-reflekterende, diameter 28cm

10.3 Fugtig varmluft





For at få de bedste resultater skal du følge forslagene angivet på nedenstående tabel.





	°C		
Pastagratin	200 - 220	45 - 55	3
Kartoffelgratin	180 - 200	70 - 85	3
Moussaka	170 - 190	70 - 95	3
Lasagne	180 - 200	75 - 90	3
Cannelloni	180 - 200	70 - 85	3
Brødbudding	190 - 200	55 - 70	3
Risbudding	170 - 190	45 - 60	3
Æblekage, lavet af rørt kagedej (rund form)	160 - 170	70 - 80	3
Franskrød	190 - 200	55 - 70	3

10.4 Information til testinstitutter

Tests i overensstemmelse med: EN 60350-1, IEC 60350-1.

Bagning på én ovnribbe

			°C		
Fedtfattig sandkage	Varmluft	Grillrist	160	45 - 60	2
Fedtfattig sandkage	Over-/undervarme	Grillrist	160	45 - 60	2
Æbletærte 1)	Varmluft	Grillrist	160	55 - 65	2
Æbletærte 1)	Over-/undervarme	Grillrist	180	55 - 65	1
Småkage	Varmluft	Bageplade	140	25 - 35	2
Småkage	Over-/undervarme	Bageplade	140	25 - 35	2





			°C		
Små kager i form, 20 stk./plade 2)	Varmluft	Bageplade	150	20 - 30	3
Små kager i form, 20 stk./plade 2)	Over-/undervarme	Bageplade	170	20 - 30	3
Toast 3)	Grillstegning	Grillrist	maks.	1 - 2	5

1) 2 bageforme placeret diagonalt (Ø 20 cm). Den højre skal placeres længere fremme end den venstre.

2) Forvarm den tomme ovn.

3) Forvarm den tomme ovn i 5 min.

Bagning på flere ovnribber

			°C		
Småkage	Varmluft	Bageplade	140	25 - 45	2 og 4
Små kager i form, 20 stk./plade 1)	Varmluft	Bageplade	150	25 - 35	2 og 4
Fedtfattig sandkage	Varmluft	Grillrist	160	45 - 55	2 og 4
Æbletærte	Varmluft	Grillrist	160	55 - 65	2 og 4

1) Forvarm den tomme ovn.

11. VEDLIGEHOLDELSE OG RENGØRING

ADVARSEL!

Se kapitlerne om sikkerhed.

11.1 Bemærkninger om rengøring

Rengøringsmidler

- Rengør ovnens front med en mikrofiberklud med varmt vand og et mildt rengøringsmiddel.
- Brug en rengøringsopløsning til at rengøre metaloverflader.
- Rengør pletter med et mildt rengøringsmiddel.

Daglig brug

- Rengør produktet indvendigt, hver gang du har brugt det. Ophobning af fedt eller andre rester kan forårsage brand.
- Opbevar ikke madvarer i ovnen i mere end 20 minutter. Tør produktet af indvendigt med en mikrofiberklud efter hver brug.

Tilbehør

- Rengør alt tilbehør efter hver brug, og lad det tørre. Brug en mikrofiberklud med varmt vand og et mildt rengøringsmiddel. Tilbehøret må ikke vaskes i opvaskemaskinen.
- Rengør ikke non-stick tilbehøret med slibende rengøringsmiddel eller genstande med skarpe kanter.

11.2 Rengøring af ovnrumsfordybningen

Rengør ovnrumsfordybningen for at fjerne kalkrester efter tilberedning med damp.



For funktionen: SteamBake rengør ovnen hver 5. - 10. tilberedningscyklus.

1. Hæld 250 ml hvid eddike eller citronsyre i ovnrumsfordybningen. Brug eddike med maks. 6 % syreindhold uden tilsætningsstoffer.

- Lad eddiken opløse kalkresterne ved stuetemperatur i 30 minutter.
- Rengør ovnrummet med varmt vand og en blød klud.

11.3 Fjernelse af ovnribber

Fjern ovnribberne, så produktet kan rengøres.

- Sluk for produktet, og vent til det er blevet koldt.
- Træk forenden af ovnribben væk fra sidevæggen.
- Træk den bageste ende af ovnribben væk fra sidevæggen, og tag den ud.

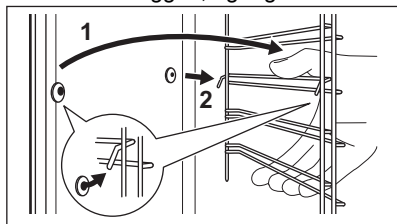

- Montér ovnribberne i modsat rækkefølge.

11.4 Pyrolyserengøring

⚠ ADVARSEL!

Der er risiko for forbrænding.

⚠ FORSIGTIG!

Hvis der er andre produkter installeret i det samme skab, bør de ikke bruges samtidigt med denne funktion. Det kan skade ovnen.

Start ikke funktionen, hvis du ikke har lukket ovnlågen helt.

- Kontrollér, at produktet er koldt.
- Fjern alt tilbehør og aftagelige ovnribber.
- Rengør ovn og ovnlåge indvendigt med varmt vand, en blød klud og et mildt rengøringsmiddel.
- Drej ovnfunktionsknappen til for at åbne Menu.
- Drej kontrolknappen for at vælge , og tryk på OK.

Rengøringsprogram	Varighed
C1 - Let rengøring	1 h
C2 - Normal rengøring	1 h 30 min
C3 - Grundig rengøring	3 h

- Drej kontrolknappen for at vælge rengøringsprogrammet, og tryk på OK.
- Tryk på OK for at starte rengøringen. Når rengøringen starter, låses ovnlågen, og lyset slukkes. Indtil ovnlågen låses op, viser displayet .
- Drej ovnfunktionsknappen til slukket efter rengøring.
- Vent, til produktet er koldt, og ovnlågen låses op. Rengør ovnen indvendigt med en blød klud og vand.

11.5 Påmindelse om rengøring

Når blinker på displayet efter tilberedningen, minder produktet dig om at rengøre det med pyrolyserengøring. Du kan slå påmindelsen fra i undermenuen: Indstillinger. Se kapitlet "Daglig brug", Ændring: Indstillinger.

11.6 Afmontering og montering af dør

Du kan tage lågen og det indvendige ovnglas ud for at rengøre det. Antallet af ovnglas er forskelligt for forskellige modeller.

⚠ ADVARSEL!

Lågen er tung.

⚠ FORSIGTIG!

Håndter forsigtigt glasset, især omkring frontpanelets kanter. Glasset kan gå i stykker.

- Kontrollér, at produktet er koldt.
- Åbn lågen helt.
- Tryk på låsegrebene **A** på lågens to hængsler.

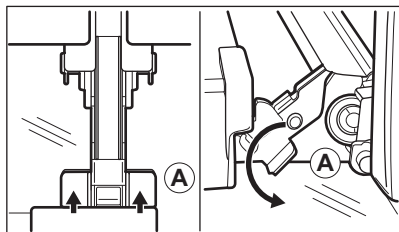

4. Sæt ovnlågen i den første åbningsposition (ca. vinkel: 70°).
5. Hold lågen med en hånd på hver side og træk den væk fra ovnen i en vinkel opad.
6. Læg lågen med ydersiden nedad på en blød klud på et stabilt underlag.
7. Hold i begge sider af lågelisten **B** i lågens overkant, og tryk indad, indtil låsehagen slipper.

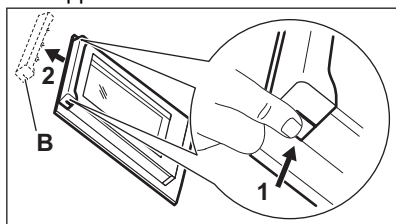

8. Træk lågelisten fremad, og tag den ud.
9. Hold i overkanten af hvert enkelt ovnglas, og træk det opad og ud af skinnen.

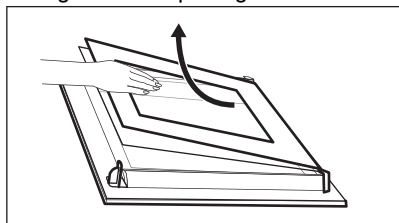

10. Rengør ovnglasset med vand og sæbe. Tør ovnglasset forsigtigt. Ovnglasset må ikke komme i opvaskemaskinen.

Udfør ovennævnte trin i omvendt rækkefølge efter rengøring. Sæt det mindste ovnglas i først og derefter det største og lågen.

Sørg for, at ovnglasset er placeret i den rigtige position, da lågens overflade ellers kan blive overophedet.

11.7 Udskiftning af pæren

⚠ ADVARSEL!

Risiko for elektrisk stød.
Pæren kan være varm.

1. Sluk for produktet, og vent til det er koldt.
2. Tag stikket til produktet ud af kontakten.
3. Læg kluden på ovnbunden.

Toplampe

1. Drej glasdækslet for at fjerne det.

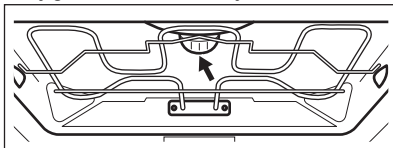

2. Rengør glasdækslet.
3. Udskift pæren med en passende 300°C varmefast pære.
4. Montér glasdækslet.

12. FEJLFINDING

⚠ ADVARSEL!

Se kapitlerne om sikkerhed.

12.1 Hvad gør du, hvis ...

Problemer	Kontroller, at ...
Du kan ikke aktivere eller betjene produktet.	Produktet er sluttet korrekt til en strømforsyning.
Produktet bliver ikke varmt.	Den automatiske slukning er deaktiveret.
Produktet bliver ikke varmt.	Produktets låge er lukket.
Produktet bliver ikke varmt.	Sikringen er ikke sprunget.
Produktet bliver ikke varmt.	Lås er deaktiveret.
Lyset er slukket.	Fugtig varmluft – er aktiveret.
Pæren virker ikke.	Pæren er sprunget.
Madlavningstermometer virker ikke.	Stikket på Madlavningstermometer er sat helt ind i stikkontakten.
Err C2	Du tog stikket til Madlavningstermometer ud af stikkontakten.
Err C3	Ovnlågen er lukket, eller lågelåsen ikke er ødelagt.
Err F102	Produktets låge er lukket.
Err F102	Lågelåsen er ikke ødelagt.
Displayet viser 00:00.	Der har været strømafbrydelse. Indstil aktuel tid.
Vandet kommer ud af fordybningen i ovnrummet.	Der er for meget vand i fordybningen i ovnrummet.



Hvis displayet viser en fejlkode, der ikke findes i denne tabel, skal husets sikring slukkes og tændes for at genstarte produktet. Kontakt et autoriseret servicecenter, hvis fejlkoden forekommer igen.

12.2 Servicedata

Kontakt din forhandler eller et autoriseret servicecenter, hvis du ikke selv kan løse problemet.

De nødvendige oplysninger til servicecenteret er angivet på maskinens typeskilt. Typeskiltet er anbragt på produktets frontramme. Det er synligt, når du åbner lågen. Typeskiltet må ikke fjernes fra produktet.

Det anbefales, at du noterer oplysningerne her:

Model (MOD.):

Produktnummer (PNC):

Serienummer (S.N.):

13. TEKNISKE DATA

13.1 Tekniske data

Spænding	230 V
Hyppehæd	50 Hz

14. ENERGIEFFEKTIV

14.1 Datablad for produktoplysninger og produktinformationer i henhold til EU's forordninger om energimærkning og ecodesign

Leverandørens navn	AEG	
Identifikation af model	BBP6252B 944188793 BFP6252M 944188792 BFP6252W 944188794 BKB6P2B0 944188796 BKH6P2M0 944188795 BKH6P2W0 944188797 BXP6200B 944188799	
Energieffektivitetsindeks	81.2	
Energieffektivitetsklasse	A+	
Energiforbrug med en standardmængde, almindelig tilstand	1.09 kWh/cyklus	
Energiforbrug med en standardmængde, blæsertvungen tilstand	0.69 kWh/cyklus	
Antal ovnrum	1	
Varmekilde	Elektricitet	
Volumen	71 l	
Type ovn	Indbygningsovn	
Vægt	BBP6252B	35.5 kg
	BFP6252M	36.0 kg
	BFP6252W	35.5 kg
	BKB6P2B0	35.5 kg
	BKH6P2M0	36.0 kg
	BKH6P2W0	35.5 kg
	BXP6200B	35.5 kg

IEC/EN 60350-1 - Elektriske husholdningsapparater til madlavning - Del 1: Komfurer, ovne, dampovne og grillapparater - Metoder til måling af ydeevne.

14.2 Produktinformation om strømforbrug og maksimal tid til at nå den relevante lave strømtilstand

Strømforbrug i standby	0.8 W
Strømforbrug i netværksstandby	2.0 W
Maksimal tid, det tager for udstyret automatisk at nå den relevante lave strømtilstand	20 min

For vejledning om, hvordan du aktiverer og deaktiverer den trådløse

netværksforbindelse, henvises til kapitlet "Før første brug".

14.3 Tips til energibesparelse

Ved at følge nedenstående tips kan du spare energi, når du bruger dit produkt.

Sørg for, at ovnlåge er lukket, når ovnen er tændt. Åbn ikke ovnlågen for ofte under tilberedningen. Hold dørpakningen ren og sørg for, at den sidder godt fast.

Brug kogegrej af metal og mørke, ikke-reflekterende forme og beholdere til at forbedre energibesparelsen.

Produktet skal ikke forvarmes før tilberedning, medmindre det specifikt anbefales.

Hold pauserne mellem bagning så korte som muligt, når du tilbereder flere retter.

Tilberedning med varmluft

Brug om muligt tilberedningsfunktionerne med varmluft for at spare energi.

Restvarme

Når tilberedningsvarigheden er længere end 30 min., skal du reducere ovntemperaturen til minimum 3-10 min. inden tilberedningen er slut. Eftervarmen i ovnen vil blive ved med at tilberede maden.

Brug restvarmen til at holde maden varm eller varme andre retter op.

Når du slukker for produktet, viser displayet restvarmen eller temperaturen.

Hold maden varm

Vælg den lavest mulige temperaturindstilling for at udnytte restvarmen og holde maden varm. Kontrollampe for restvarme eller temperatur vises på displayet.

Tilberedning med slukket ovnlamp

Sluk for ovnlamp under tilberedning. Tænd kun for det, når det er nødvendigt.

Fugtig varmluft

Denne funktion er beregnet til at spare energi under madlavning.

Når du bruger denne funktion, slukkes ovnlamp automatisk efter 30 sekunder. Du kan tænde det igen, men denne handling vil mindske den forventede energibesparelse.

WiFi

Sluk for WiFi for at spare energi, når det er muligt.

15. MILJØHENSYN

Genbrug materialer med symbolet . Anbring emballagematerialet i passende beholdere til genbrug. Hjælp med at beskytte miljøet og menneskelig sundhed samt at genbruge affald af elektriske og elektroniske apparater. Kasser ikke apparater, der er

mærket med symbolet , sammen med husholdningsaffaldet. Lever produktet tilbage til din lokale genbrugsplads eller kontakt din kommune.

Velkommen til AEG! Takk for at du valgte produktet vårt.



Få råd om bruk, brosjyrer, hjelp til feilsøking, og informasjon om service og reparasjon:
www.aeg.com/support

Med forbehold om endringer.

INNHold

1. SIKKERHETSINFORMASJON.....	26
2. SIKKERHETSANVISNINGER.....	28
3. PRODUKT BESKRIVELSE.....	31
4. BETJENINGSPANEL.....	31
5. FØR FØRSTE GANGS BRUK.....	32
6. DAGLIG BRUK.....	33
7. TILLEGGSFUNKSJONER.....	37
8. KLOKKEFUNKSJONER.....	38
9. BRUK AV TILBEHØRET.....	39
10. RÅD OG TIPS.....	41
11. STELL OG RENGJØRING.....	42
12. FEILSØKING.....	45
13. TEKNISKE DATA.....	46
14. ENERGIEFFEKTIV.....	46
15. BESKYTTELSE AV MILJØET.....	47

1. ⚠ SIKKERHETSINFORMASJON

Les medfølgende instruksjoner nøye innen du installerer og bruker apparatet. Produsenten er ikke ansvarlig for personskader eller andre skader som følge av feilaktig montering eller bruk. Hold alltid instruksjonene på et trygt og tilgjengelig sted for fremtidig referanse.

1.1 Sikkerhet for barn og sårbare mennesker

- Dette produktet kan brukes av barn fra 8 år og oppover og personer med reduserte fysiske, sensoriske eller mentale evner eller manglende erfaring og kunnskap, dersom de får tilsyn eller instruksjoner om bruken av produktet på en sikker måte, og forstår farene som er involvert. Barn under 8 år og personer med svært omfattende og komplekse

funksjonsnedsettelse må holdes på avstand fra produktet med mindre de er under tilsyn til enhver tid.

- Dette produktet er ikke beregnet på å bli brukt av personer (også barn) med redusert fysisk eller psykisk helse, eller som mangler erfaring eller kunnskaper om bruken, dersom de ikke er gitt innføring eller instruksjon om bruken av produktet av en person som er ansvarlig for deres sikkerhet.
- Barn bør være under oppsyn for å sikre at de ikke leker med produktet og mobile enheter med appen.
- Oppbevar all emballasje utilgjengelig for barn og kast den på riktig måte.
- ADVARSEL: Produktet og tilgjengelige deler blir varme under bruk. Hold barn og kjæledyr borte fra apparatet når det er i bruk og når det kjøles ned.
- Hvis produktet har en barnesikring, bør den aktiveres.
- Rengjøring og vedlikehold av produktet skal ikke utføres av barn.

1.2 Generell sikkerhet

- Dette produktet skal kun brukes til matlaging.
- Dette produktet er beregnet for bruk innendørs i ett hjem.
- Dette produktet kan brukes på kontorer, hotellrom, gjestehus og andre lignende steder hvor slik bruk ikke overstiger (gjennomsnittlig) bruk for husholdningsrom.
- Bare en kvalifisert person må montere produktet og skifte ut kabelen.
- Bruk ikke produktet før du installerer det i en innebygget enhet.
- Trekk støpselet ut av stikkontakten før du utfører vedlikehold.
- Om tilførselsledningen er skadet må den erstattes av produsenten, et autorisert servicesenter eller tilsvarende kvalifiserte personer for å unngå at den kan utgjøre en elektrisk fare.

- **ADVARSEL:** Sørg for at produktet er slått av før du bytter lampen for å unngå fare for elektrisk støt.
- **ADVARSEL:** Produktet og tilgjengelige deler blir varme under bruk. Vær forsiktig så du ikke berører varmeelementene eller produktrommets overflate.
- Bruk alltid grillvotter til å fjerne eller sette inn tilbehør eller ovnsutstyr.
- Bruk kun steketermometeret anbefalt for dette produktet.
- For å fjerne ovnsstigene, må du først trekke dem ut i front og siden i bakkant. Monter ovnsstigene i motsatt rekkefølge.
- Ikke bruk damprengjøring til å rengjøre produktet.
- Ikke bruk skurende rengjøringsmidler eller skarpe gjenstander av metall for å rengjøre glassdøren, da dette kan ripe opp glasset og føre til at glasset blir matt.
- Før pyrolytisk rengjøring må alt tilbehør og overflødige avleiringer/søl fjernes fra ovnen.

2. SIKKERHETSANVISNINGER

2.1 Montering

ADVARSEL!

Installering må kun foretas av en kvalifisert person.

- Fjern all emballasje.
- Ikke monter eller bruk et skadet produkt.
- Følg installasjonsinstruksjonene som er tilgjengelige på nettstedet vårt.
- Vær alltid forsiktig når du flytter produktet. Det er tungt. Bruk alltid vernebriller og lukket fotføy.
- Ikke dra eller løft produktet etter håndtaket.
- Monter produktet på et trygt og egnet sted som oppfyller monteringskrav.
- Overhold minimumsavstanden fra andre produkter og enheter.
- Før du monterer produktet, sjekk at produkt døren åpner uten hindring.

- Produktet er utstyrt med et elektrisk kjølesystem. Det må brukes med elektrisk strømforsyning.

2.2 Elektrisk tilkobling

ADVARSEL!

Fare for brann og elektrisk støt.

- Alle elektriske tilkoblinger skal utføres av en kvalifisert elektriker.
- Produktet må være jordet.
- Kontroller at parameterne på typeskiltet er kompatible med de elektriske spesifikasjonene i strømforsyningen.
- Bruk alltid en korrekt montert, jordet stikkontakt.
- Ikke bruk grenuttak eller skjøteledninger.
- Pass på at støpselet og strømkabelen ikke påføres skade. Hvis strømkabelen må erstattes, må dette utføres av vårt Autoriserte servicesenter.
- Strømkablene må ikke berøre eller komme nær apparatets dør eller sprekken under

- apparatet, spesielt ikke når den er i bruk eller når døren er varm.
- Beskyttelsen mot elektrisk støt fra strømførende og isolerte deler må festes på en måte som gjør at den ikke kan fjernes uten verktøy.
 - Ikke sett støpselet i stikkkontakten før monteringen er fullført. Påse at det er tilgang til stikkkontakten etter monteringen.
 - Hvis stikkkontakten er løs skal du ikke sette i støpselet.
 - Ikke trekk i kabelen for å koble fra produktet. Trekk alltid i selve støpselet.
 - Bruk kun korrekte isoleringsenheter: vernebrytere, sikringer (sikringer av skrutypen fjernet fra holderen), jordfeilbrytere og kontaktorer.
 - Den elektriske monteringen må ha en isoleringsenhet som lar deg frakoble apparatet fra strømmettet ved alle poler. Isoleringsenheten må ha en kontaktåpningsbredde på minst 3 mm.
 - Lukk døren til apparatet helt før du setter støpselet i stikkkontakten.
 - Produktet leveres med støpsel og strømledning.

2.3 Bruk

ADVARSEL!

Risiko for skade, brannskader og elektrisk støt eller eksplosjon.

- Produktets spesifikasjoner må ikke endres.
- Pass på at ventilasjonsåpningene ikke er blokkerte.
- Ikke la produktet være uten tilsyn mens det er i drift.
- Slå av produktet etter hver bruk.
- Vær forsiktig når du åpner døren til produktet når det er i bruk. Varmluft kan slippe ut.
- Ikke bruk produktet med våte hender eller når det er i kontakt med vann.
- Ikke belast døren når den er åpen.
- Bruk ikke produktet som arbeids- eller oppbevaringsflate.
- Åpne døren til produktet forsiktig. Bruk av ingredienser med alkohol kan føre til en blanding av alkohol og luft.

- Ikke la gnister eller åpne flammer komme i kontakt med produktet når du åpner døren.
- Bruk alltid glass og krukker som er godkjent for konserveringsformål.
- Legg ikke brennbare produkter, eller gjenstander som er fuktet med brennbare produkter, inn i eller i nærheten av apparatet.
- Ikke del Wi-Fi-passordet ditt.

ADVARSEL!

Fare for skade på produktet.

- For å forhindre skade på emaljen:
 - ikke plasser ovnsutstyr eller andre gjenstander direkte i bunnen av produktet.
 - ikke legg aluminiumsfolie direkte på bunnen av rommet i produktet.
 - ikke tøm vann direkte inn i det varme produktet.
 - ikke oppbevar fuktig servise eller mat i produktet når tilberedningen er ferdig.
 - vær forsiktig når du fjerner eller monterer tilbehøret.
- Misfarge på produktets emalje eller rustfritt stål har ingen innvirkning på funksjonen.
- Bruk en grill-/stekepanne for bløte kaker. Fruktsaft gir permanente flekker.
- Tilbered alltid med produktets dør lukket.
- Hvis produktet er montert bak et møbeldør, må du sørge for at døren aldri er lukket når produktet er i drift. Varme og fuktighet kan bygge seg opp bak et lukket møbeldør og dermed forårsake skade på produktet, boligen eller gulvet. Ikke lukk møbeldøren før produktet er helt avkjølt etter bruk.

2.4 Pleie og rengjøring

ADVARSEL!

Fare for personskade, brann eller skade på produktet.

- Slå av produktet og trekk støpselet ut av stikkkontakten før rengjøring og vedlikehold.
- Påse at produktet er kaldt. Det er fare for at glasspanelene kan knuses.

- Erstatt dørglassene umiddelbart når de er skadet. Kontakt det autoriserte service-senteret.
- Vær forsiktig når du fjerner døren. Døren er tung!
- Rengjør produktet med jevne mellomrom for å hindre skade på overflaten.
- Rengjør produktet med en fuktet myk klut. Bruk kun nøytralt vaskemiddel. Du må aldri bruke skurende oppvaskmidler, skuresvamper, løsemidler eller metallgjenstander.
- Følg sikkerhetsanvisningene på pakken hvis du bruker ovnsspray.

2.5 Pyrolytisk rengjøring

ADVARSEL!

Fare for skade / Brann / Kjemiske utslipp (damp) i pyrolytisk modus.

- Før du utfører pyrolytisk rengjøring og innledende forvarming skal du fjerne følgende fra ovnsrommet:
 - eventuelle overfløidige matrester, olje eller fett/avleiringer.
 - alle uttakbare gjenstander (inkludert hyller, sideskiner osv. som følger med produktet) spesielt Superclean gryter, panner, brett, redskaper osv.
- Les alle instruksjonene for pyrolytisk rengjøring nøye.
- Hold barn borte fra apparatet mens pyrolytisk rengjøring er i gang. Produktet blir svært varmt og varm luft slippes ut fra ventilasjonsåpningene foran.
- Pyrolytisk rengjøring er en operasjon med høy temperatur som kan frigjøre røyk fra matlagingsrester og konstruksjonsmaterialer, og derfor anbefales forbrukere på det sterkeste å:
 - sørg for god ventilasjon under og etter hver pyrolytiske rengjøring.
 - sørg for god ventilasjon under og etter første forvarming.
- Ikke søl eller påfør vann på ovnsdøren under og etter den pyrolytiske rengjøringen for å unngå å skade glasspanelene.
- Røyk som frigis fra alle pyrolytiske ovner / matrester som beskrevet, er ikke skadelige for mennesker, inkludert barn, eller personer med medisinske tilstander.

- Hold kjæledyr unna produktet under og etter pyrolytisk rengjøring og innledende forvarming. Små kjæledyr (spesielt fugler og reptiler) kan være svært følsomme for temperaturendringer og avgitt røyk.
- Non-stick-overflater på gryter, panner, brett, kjøkkenutstyr osv. kan skades av den høye temperaturen ved pyrolytisk rengjøring av alle pyrolytiske ovner og kan også være en kilde for lave nivåer av skadelige gasser.

2.6 Innvendig lys

ADVARSEL!

Det er fare for elektrisk støt.

- Angående lampen(e) i dette produktet og reservedeler som selges separat: Disse lampene er ment å motstå ekstreme fysiske forhold i husholdningsprodukter, for eksempel temperatur, vibrasjon, fuktighet, eller er ment å signalisere informasjon om produktets driftsstatus. De er ikke ment å brukes i andre bruksområder og egner seg ikke til rombelysning.
- Dette produktet inneholder en lyskilde med energieffektivitetsklasse G.
- Bruk kun lyspærer med tilsvarende spesifikasjoner.

2.7 Tjenester

- Kontakt det autoriserte servicesenteret for å reparere apparatet.
- Bruk kun originale reservedeler.

2.8 Avfallshåndtering

ADVARSEL!

Fare for skade eller kvelving.

- Kontakt kommunen din for informasjon om hvordan du kaster produktet.
- For informasjon om hvordan du kaster produktet, ta kontakt med forhandleren, produsenten eller den lokale forhandleren.
- Koble produktet fra strømforsyningen.
- Kutt av strømkabelen nær produktet og kast den.

3. PRODUKTBEKRIVELSE

3.1 Generell oversikt

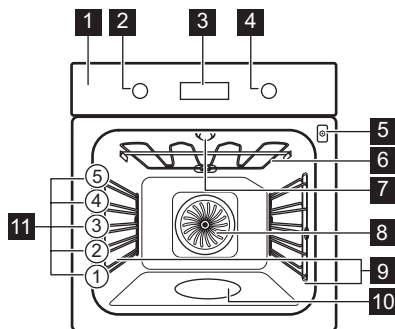

- 1 Betjeningspanel
- 2 Bryter for ovnsfunksjoner
- 3 Display
- 4 Betjeningsbryter
- 5 Kontakt til steketermometer

- 6 Varmeelement
- 7 Lys
- 8 Vifte
- 9 Uttakbare brettstiger
- 10 Gravert ovnsrom
- 11 Hyllnivåer

3.2 Tilbehør

Tilbehør tilgjengelig avhengig av modell. Skann QR-koden for å sjekke hvordan du bruker tilbehør som følger med produktet. Du kan bestille valgfritt tilbehør separat. Kontakt din lokale leverandør for mer informasjon.



4. BETJENINGSPANEL

4.1 Slå produktet av og på.

For å slå på produktet:

1. Trykk på bryterne. Bryterne kommer ut.
2. Drei bryteren for ovnsfunksjonene for å velge funksjon:
3. Drei kontrollbryteren for å justere innstillinger.

Drei bryteren for ovnsfunksjoner til av-posisjonen for å slå av produktet **0**.

4.2 Oversikt over betjeningspanel

	Trykk for å stille inn timerfunksjoner.
	Trykk og hold for å velge funksjonen: Hurtigoppvarming.
	Trykk for å slå produktets lampe på og av.
	Trykk for å stille inn kjernetemperaturen i maten med: Steketermometer



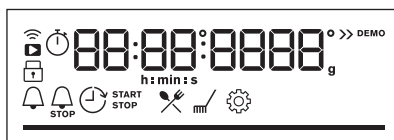

OK Trykk for å bekrefte valget.





4.3 Displayindikatorer



Display med nøkkelfunksjoner.

	Produktet er låst.
	Undermeny: Assistert matlaging.
	Undermeny: Rengjøring.
	Undermeny: Innstillinger
	Hurtigoppvarming er aktivert.

	Dampkoking er aktivert.
	Steketermometer er aktivert.
	Varselur er aktivert.
 STOP	Tilberedningstid er aktivert.
	Utsatt start er aktivert.

	Tidteller er aktivert.
	WiFi er aktivert.
	Fjernkontroll er aktivert.
	Fremdriftslinje – indikerer visuelt når produktet når den innstilte temperaturen eller når tilberedningstiden er over.

5. FØR FØRSTE GANGS BRUK

ADVARSEL!

Se etter i Sikkerhetskapitlene.



5.1 Klokkeinnstilling.

Etter første tilkobling til strøm, vent til displayet viser: "00:00" eller "12:00" (avhengig av modell).

1. Drei på kontrollbryteren for å stille tiden.
2. Trykk på OK.

5.2 Første forvarming og rengjøring



Forvarm det tomme produktet før første gangs bruk og kontakt med mat. Produktet kan avgi ubehagelig lukt og røyk. Ventilert rommet under forvarming.

1. Fjern tilbehør og avtakbare hyllestøtter fra produktet.
2. Angi funksjon . Angi maksimal temperatur. La produktet stå på i 1 t.
3. Angi funksjon . Angi maksimal temperatur. La produktet stå på i 15 min.
4. Slå av produktet og vent til det er kaldt.
5. Rengjør produktet og tilbehøret kun med en mikrofiberklut, varmt vann og et mildt vaskemiddel.
6. Sett tilbehøret og de avtakbare hyllestøttene tilbake til startposisjonen.

5.3 Trådløs tilkobling

For å koble til produktet trenger du:

- Trådløst nettverk med internettforbindelse.
- Mobilenhet koblet til det samme trådløse nettverket.

1. Skann QR-koden på baksiden av bruksanvisningen for å laste ned appen. Du kan også laste ned appen direkte fra appbutikken.
2. Følg appens instruksjoner for introduksjon.
3. Vri knappen for varmefunksjonene for å velge .
4. Drei kontrollbryteren for å velge  / WiFi. Slå den av eller på. Se i kapitlet «Daglig bruk», endrer: Innstillinger.

WiFi er slått på som standard. Se kapitlet «Energieffektivitet», Energisparetips.



Av sikkerhetsgrunner slår ekstern drift seg av automatisk etter 24 t. Gjenta introduksjonen om nødvendig.

Frekvens	2.4 GHz WLAN 2400 - 2483.5 MHz
Protokoll	IEEE 802.11b DSSS, 802.11g/n OFDM
Maks effekt	EIRP < 20 dBm (100 mW)
WiFi-modul	NIUS-50

5.4 Programvarelisenser

Programvaren i dette produktet inneholder komponenter som er basert på programvarer fra gratis og åpne kilder. AEG erkjenner bidragene fra åpne programvare og robotsamfunn til utviklingsprosjektet.

For å få tilgang til kildekoden for disse gratis programvarekomponentene i åpen kildekode med lisensvilkår som krever publisering, og for å se fullstendig informasjon om

opphavsrett og gjeldende lisensvilkår, gå til: <http://aeg.opensoftwarerepository.com> (mappe NIUS).

6. DAGLIG BRUK

ADVARSEL!

Se etter i Sikkerhetskapitlene.

6.1 Varmefunksjoner



Varmluft

For å steke kjøtt og bake kaker. Still inn en lavere temperatur enn for konvensjonell matlagning, da viften fordeles varmen jevnt innvendig i ovnen.



Over- og undervarme

For å bake og steke på ett hyllnivå.



SteamBake

For å tilføre fuktighet under tilberedningen. For å få riktig farge og sprø skorpe under baking. For å gjenoppvarme mat med saftigere resultater.



Frossen mat

For å gjøre halvfabrikata og hurtigmat (f.eks. pommestruer, potetbåter og vårruller) sprøere.



Pizzafunksjon

For å bake pizza og andre retter som krever mer varme nedenfra.



Undervarme

For å oppnå bruning og en sprø bunn. Bruk det laveste hyllnivået.



Baking med fukt

Denne funksjonen er laget med tanke på å spare energi når man lager mat. Når du bruker denne funksjonen, kan temperaturen i produktet variere fra den angitte temperaturen. Restvarmen brukes. Varmeeffekten kan reduseres. For mer informasjon, se kapittelet «Daglig bruk», merknader om: Baking med fukt.



Grill

Slik griller du tynne matstykker og rister brød.



Gratinerer med vifte

For å steke store kjøttstykker eller fjærfe på én brett plassering. For å gratinere og brune.



Lampen kan deaktiveres automatisk ved en temperatur under 80 °C for enkelte ovnsfunksjoner.

6.2 Merknader om: Baking med fukt

Denne funksjonen blir brukt til å overholde energieffektivitetsklassen og økodesignkrav (i henhold til EU 65/2014 og EU 66/2014). Tester i henhold til: IEC/EN 60350-1.

Stekeovnsdøren skal være lukket under tilberedning slik at funksjonen ikke forstyrres, og ovnen er i drift med høyest mulig energieffektivitet.

Når du bruker denne funksjonen, slås ovnslampen automatisk av etter 30 sekunder.

For matlagingsinstruksjonene se kapittelet «Råd og tips» Baking med fukt. For generelle anbefalinger om energisparing se kapittelet «Energieffektivitet», Energisparetips.

6.3 Innstilling: Varmefunksjoner

1. Vri på knappen for varmfunksjonene for å velge en oppvarmingsfunksjon.
2. Vri kontrollbryteren for å sette temperaturen.

 Hurtigoppvarming – trykk og hold for å forkorte oppvarmingstiden. Den er tilgjengelig for enkelte ovnsfunksjoner. Viften kan slå seg på automatisk.

6.4 Innstilling: SteamBake – Matlagning med damp

1. Sørg for at produktet er kaldt.
2. Fyll hulrommet med maksimalt 250 ml vann fra springen. Fyll ikke vann på nytt under matlagning eller når produktet er varmt.
3. Drei på bryteren for ovnsfunksjoner for å velge ovnsfunksjonen .





4. Vri kontrollbryteren for å sette temperaturen.
5. Forvarm det tomme produktet i 10 min for å danne fuktighet.
6. Sett maten inn i produktet.
7. Når tilberedningen er ferdig, dreier bryteren for ovnsfunksjonene til av-posisjonen for å slå av produktet.
8. Pass på at produktet er avkjølt før du fjerner restvann fra ovnskammeret med en myk klut.

ADVARSEL!

Åpne døren forsiktig. Frigitt fuktighet kan forårsake brannskader.

6.5 Angi: Meny

Åpne menyen for å få tilgang til Assistert matlaging-retter og innstillinger.



1. Dreier bryteren for ovnsfunksjonene til . Displayet viser , , .
2. Dreier kontrollbryteren og velger ikonet for å gå inn i undermenyen. Trykk på OK.

6.6 Innstilling: Assistert matlaging



Assistert matlaging undermenyen består av programmer som er utformet for dedikerte

retter. Programmer starter med en passende innstilling. Du kan justere tiden og temperaturen under tilberedning.

1. Dreier bryteren for ovnsfunksjonene til .
2. Dreier kontrollbryteren for å velge . Trykk på OK.
3. Dreier kontrollbryteren for å velge en rett (P1 – P ...). Trykk på OK.
4. Plasser maten inne i produktet. Trykk på OK.
5. Når funksjonen avsluttes, kontroller at maten er klar. Forleng tilberedningstiden etter behov.

Undermeny: Assistert matlaging

Bildetekst



Steketermometeret må være tilkoblet for å kunne bruke funksjonen. Referer til kapittelet «Bruke tilbehøret».



Fyll bunnen med vann for matlaging med damp.



































Forvarm produktet før du starter tilberedningen.













































Brethøyde. Referer til kapittelet «Produktbeskrivelse».

Displayet viser **P** og et **nummer** på retten som du kan kontrollere i tabellen.



	Rett	Vekt	Brethøyde / tilbehør
P1	Roastbiff, rå		
P2	Roastbiff, medium	1 - 1.5 kg; 4-5 cm tykke stykker	  2; stekebrett
P3	Roastbiff, godt stekt		Stek kjøttet i et par minutter i en varm panne. Sett inn i produktet.
P4	Biff, medium	180 - 220 g per stykk; 3 cm tykke skiver	   3; stekeform på rist
P5	Oksestek / brasert (ribbe, rund, tykk flanke)	1.5 - 2 kg	Stek kjøttet i et par minutter i en varm panne. Sett inn i produktet.
			  2; stekeform på rist
			Stek kjøttet i et par minutter i en varm panne. Tilsett væske. Sett inn i produktet.

	Rett	Vekt	Brethøyde / tilbehør
P6	Roastbiff, rå (langtidssteking)		
P7	Roastbiff, medium (langtidssteking)	1 - 1.5 kg; 4–5 cm tykke stykker	  2; stekebrett Stek kjøttet i et par minutter i en varm panne. Sett inn i produktet.
P8	Roastbiff, godt stekt (langtidssteking)		
P9	Filet av biff, rå (langtidssteking)		
P10	Filet av biff, medium (langtidssteking)	0.5 - 1.5 kg; 5–6 cm tykke stykker	  2; stekebrett Stek kjøttet i et par minutter i en varm panne. Sett inn i produktet.
P11	Filet av biff, passe stekt (langtidssteking)		
P12	Kalvestek (f.eks. skulder)	0.8 - 1.5 kg; 4 cm tykke stykker	  2; stekeform på rist Stek kjøttet i et par minutter i en varm panne. Tilsett væske. Sett inn i produktet. Stek det tildekket.
P13	Svinenakke eller skulder	1.5 - 2 kg	  2; stekeform på rist Tilsett 200 ml væske i stekeformen.
P14	Pulled pork (langsom tilberedning)	1.5 - 2 kg	  2; stekebrett Snu kjøttet etter halve tilberedningstiden for å få en jevn stekefarge.
P15	Svinekam, fersk	1 - 1.5 kg; 5–6 cm tykke stykker	  2; stekeform på rist Stek kjøttet i et par minutter i en varm panne. Sett inn i produktet.
P16	Svineribbe	2 - 3 kg; bruk rå, 2–3 cm tykke ribber	 3; langpanne Tilsett væske for å dekke bunnen av en form. Snu kjøttet etter halve steketiden.
P17	Lammelår med ben	1.5 - 2 kg; 7–9 cm tykke stykker	  2; stekeform på stekebrett Tilsett væske. Snu kjøttet etter halve steketiden.
P18	Hel kylling	1 - 1.5 kg; fersk	  2;  200 ml; gryterett på stekebrett Snu kyllingen etter halve tilberedningstiden for å få en jevn stekefarge.
P19	Halv kylling	0.5 - 0.8 kg	  3; stekebrett
P20	Kyllingbryst	180 - 200 g per stykk	   2; gryterett på rist Stek kjøttet i et par minutter i en varm panne.
P21	Kyllinglår, ferske	-	  3; stekebrett Hvis du marinerer kyllingbein først, angi lavere temperatur og kok dem lenger.

	Rett	Vekt	Brethøyde / tilbehør
P22	Hel and	2 - 3 kg	  2; stekeform på rist Legg kjøttet på stekebrett. Snu anden etter halve steketiden.
P23	Hel gås	4 - 5 kg	  2; langpanne Legg kjøttet på stekebrettet. Snu gåsen etter halve steketiden.
P24	Kjøttpudding	1 kg	  2; rist
P25	Hel fisk, grillet	0.5 - 1 kg per fisk	  2; stekebrett Fyll fisken med smør, krydder og urter.
P26	Fiskefilét	-	  3; gryterett på rist
P27	Ostekake	-	 2;  28 cm rund form på rist
P28	Eplekake	-	  2;  100 - 150 ml; stekebrett
P29	Epleterte	-	 2; paiform på rist
P30	Eplekake	-	  2;  100 - 150 ml;  22 cm paiform på rist
P31	Brownies	2 kg av deig	 3; langpanne
P32	Muffins	-	  2;  100 - 150 ml; muffinsbrett på rist
P33	Brødkake	-	 2; loff-form på rist
P34	Bakte poteter	1 kg	 2; stekebrett Legg hele poteter med skinn rett på stekebrettet.
P35	Båter	1 kg	 3; stekebrett med bakepapir Skjær potetene i biter.
P36	Grillede blandede grønnsaker	1 - 1.5 kg	 3; stekebrett med bakepapir Del grønnsakene i stykker.
P37	Kroketter, frosne	0.5 kg	 3; stekebrett
P38	Pommes frites, frosen	0.75 kg	 3; stekebrett
P39	Kjøtt- / grønnsakslagsagne med tørre pasta-plater	1 - 1.5 kg	 2; gryterett på rist
P40	Potetgrateng (råpoteter)	1 - 1.5 kg	 1; gryterett på rist Snu retten etter halve tilberedningstiden.
P41	Fersk pizza, tynn	-	  2;  100 ml; stekebrett med bakepapir

Rett	Vekt	Brethøyde / tilbehør
P42 Pizza fersk, tykk	-	 2; stekebrett med bakepapir
P43 Quiche	-	 2; stekeform på rist
P44 Baguette / Ciabatta / loff	0.8 kg	  2;  150 ml; stekebrett med bakepapir Det trengs mer tid for loff.
P45 Fullkornbrød / rugbrød / mørkt brød	1 kg	  2;  150 ml; stekebrett med bakepapir / brødforn på rist

6.7 Endring: Innstillinger

1. Drei bryteren for ovnsfunksjonene til .
2. Drei kontrollbryteren for å velge . Trykk på OK
3. Drei kontrollbryteren for å velge innstilling. Trykk på OK.
4. Drei kontrollbryteren for å justere verdien. Trykk på OK.
5. Drei bryteren for ovnsfunksjoner til avposisjonen for å gå ut av Meny.

Undermeny: Innstillinger

Innstilling	Verdi
01 Tid på dagen	Endre
02 Skjermlysstyrke	1 - 5
03 Tastelyder	1 – Pip, 2 – Klikk, 3 – Lyd av
04 Summervolum	1 - 4

Innstilling	Verdi
05 Stekermometer Handling	1 – Alarm og stopp, 2 – Alarm
06 Tidteller	På/Av
07 Lys	På/Av
08 Hurtigoppvarming	På/Av
09 Rengjøringspåminnel-se	På/Av
10 WiFi	På/Av
11 Automatisk fjernkontroll	På/Av
12 Glem nettverk	Ja / Nei
13 Demomodus	Aktiveringskode: 2468
14 Programvareversjon	Kontroller
15 Tilbakestill alle innstillinger	Ja / Nei



7. TILLEGGSFUNKSJONER

7.1 Sperre

Denne funksjonen forhindrer at produktfunksjonen endres ved et uhell.

Når den er aktivert mens produktet er i bruk, låser den betjeningspanelet og sørger for at de gjeldende tilberedningsinnstillingene fortsetter uavbrutt.



Når den er aktivert mens produktet er av, holder den betjeningspanelet låst, slik at produktet ikke kan slås på utilsiktet.

 OK – trykk og hold for å slå på funksjonen. Det høres et lydsignal.  blinker 3 ganger når låsen er slått på.

 OK – trykk og hold for å slå på funksjonen.

7.2 Automatisk avstenging

Av sikkerhetsgrunner, vil produktet slå seg av automatisk etter en viss tidsperiode hvis varmekontrollfunksjonen er aktiv og ingen innstillinger endres.

 (°C)	 (t)
30 - 115	12.5
120 - 195	8.5
200 - 245	5.5
250 – maksimum	3

Hvis du har tenkt å kjøre en ovnsfunksjon over en steketid som overskrider den automatiske avstengningstiden, må du stille inn tilberedningstiden. Se i kapittelet «Klokkefunksjoner».

Automatisk avstenging virker ikke med funksjonene: Lys, Steketermometer, Utsatt start.

7.3 Kjølevifte

Når produktet er i bruk, slår kjøleviften seg på automatisk for å holde produktets overflater kalde. Hvis du slår av produktet, er kjøleviften aktiv til produktet avkjøles.

7.4 Mekanisk dørlås

Dørlåsen er låst opp i det nye produktet.

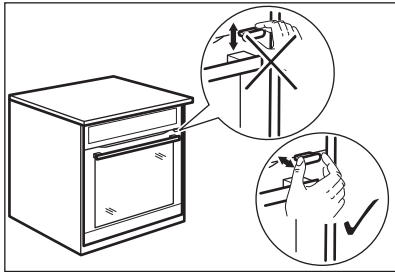

FORSIKTIG!

Ikke flytt dørlåsen vertikalt.
Ikke skyv på dørlåsen når du lukker ovnsdøren.

7.5 Bruk av mekanisk dørlås

For å låse døren: trekk dørlåsen fremover til den låser seg.

For å låse opp døren: skyv dørlåsen tilbake inn i panelet.

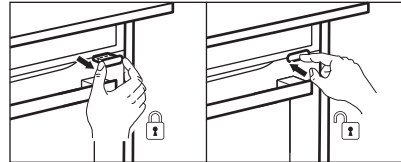

Du kan åpne døren når dørlåsen er låst.

1. Skyv lett på dørlåsen.
2. Åpne døren ved å trekke i den med håndtaket.

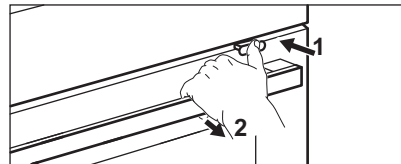

Når du lukker døren, må du påse at dørlåsen forblir låst.

8. KLOKKEFUNKSJONER

8.1 Beskrivelse av timer-funksjoner



For å angi tidsnedtelling. Når timeren er ferdig høres et lydsignal. Denne funksjonen har ingen innvirkning på bruken av produktet, og kan stilles inn når som helst.



For å stille inn tilberedningsvarighet. Når tidsuret er ferdig, høres signalet og varmefunksjonen slås automatisk av.



For å utsette starten og/eller slutten på tilberedningen.



For å velge hvor lenge produktet skal være på. Maksimalt er 23 t 59 min. Denne funksjonen har ingen innvirkning på bruken av produktet, og kan stilles inn når som helst.



8.2 Innstilling: Varselur

1. Trykk på .



Displayet viser: 0:00 og .

2. Drei kontrollbryteren for å stille inn Varselur.
3. Trykk på OK. Timeren starter nedtelling med det samme.

8.3 Innstilling: Tilberedningstid STOP

1. Drei bryterne for å velge ovnsfunksjonen og angi temperaturen.
2. Trykk på  til displayet viser: 0:00 og  STOP.
3. Drei kontrollbryteren for å stille inn Tilberedningstid.
4. Trykk OK. Timeren starter nedtelling med det samme.
5. Når tiden er ute, trykk på OK og drei bryteren for ovnsfunksjonene til avposisjonen.

8.4 Innstilling: Utsatt start

1. Drei bryterne for å velge ovnsfunksjonen og angi temperaturen.
2. Trykk på  til displayet viser:  og START.

3. Drei på kontrollbryteren for å stille starttiden.

4. Trykk på OK.

Displayet viser: --:-- .



5. Drei på kontrollbryteren for å stille sluttiden.

6. Trykk på OK.



Timeren starter nedtelling ved angitt starttid.

7. Når tiden er ute, trykk på OK og drei bryteren for ovnsfunksjonene til avposisjonen.

8.5 Innstilling: Tidteller

1. Drei bryteren for ovnsfunksjonene til  for å gå inn i Meny.
2. Drei kontrollbryteren for å velge  / Tidteller. Se kapittelet «Daglig bruk», Meny: Innstillinger.
3. Trykk på OK.
4. Drei kontrollbryteren for å slå Uptimer på og av.
5. Trykk på OK.

8.6 Innstilling: Tid på dagen

1. Drei bryteren for ovnsfunksjonene til  for å gå inn i Meny.
2. Drei kontrollbryteren for å velge  / Tid på dagen. Referer til kapittelet «Daglig bruk», Meny: Innstillinger.
3. Drei kontrollbryteren for å stille inn låsen.
4. Trykk på OK.

9. BRUK AV TILBEHØRET

ADVARSEL!

Se etter i Sikkerhetskapitlene.

9.1 Innsetting av tilbehør



Avhengig av modellen kan tilbehørsfunksjonene variere. Se kapittelet «Produktbeskrivelse» for mer informasjon om tilbehøret.

En liten fordypning på toppen øker sikkerheten og gir vippebeskyttelse. Fordypningene er også tippebeskyttet.

Kanten rundt risten forhindrer at kokekar sklir av risten.

Sett inn tilbehøret (rist/brett) mellom styreskinnene på hyllestøtten. Sørg for at hyllen berører baksiden av ovnsinteriøret .

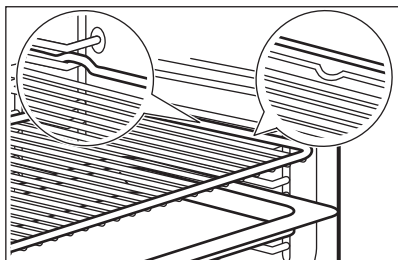

Hvis brettet har en skråning, plasser den mot baksiden av ovns interiør.

Hvis det er en inskripsjon på tilbehøret, sørg for at den vender mot deg.

Hvis du bruker et brett med hull, plasser brettet/pannen under for å samle opp dryppende væsker.

9.2 Steketermometer

Den måler temperaturen i maten.

To temperaturer må stilles inn:

- °C – temperaturen inne i produktet. Den bør være minst 25 °C høyere enn matens kjernetemperatur.
-  - kjernetemperaturen for maten.

Anbefalinger:

- Ingrediensene bør holde romtemperatur.
- Ikke bruk det til flytende retter.
- Under tilberedning må nålen på steketermometeret settes helt inn i retten.

Matlaging med: Steketermometer

ADVARSEL!

Siden steketermometeret og hyllestøtten blir svært varme er det en risiko for brannskader. Ikke berør håndtaket på steketermometeret med bare hender. Bruk alltid grillvotter.

1. Slå på produktet.
2. Angi varmefunksjon og, om nødvendig, ovns temperatur.

3. Sett steketermometeret i maten:

Kjøtt, fjærkre og fisk

Stikk hele spissen av steketermometeret inn i midten av kjøttet eller fisken, helst i den tykkeste delen.

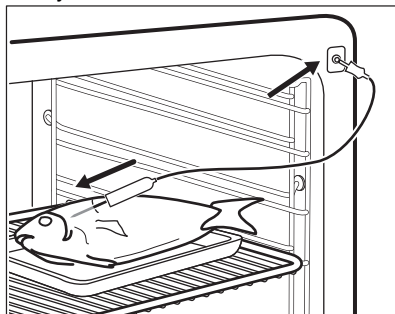

Gryterett

Sett spissen på steketermometeret nøyaktig i midten av gryteretten.

Steketermometeret bør stå stødig på samme sted under steking. For å oppnå dette kan du bruke en solid ingrediens. Bruk kanten av formen som støtte for silikonhåndtaket på steketermometeret. Spissen av steketermometeret skal ikke røre bunnen av formen.

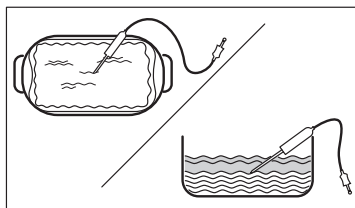

4. Plugg steketermometeret inn i kontakten som befinner seg på sideveggen inne i produktet. Referer til kapitlet «Produktbeskrivelse».

Displayet viser den aktuelle temperaturen i steketermometeret.

5.  – trykk for å angi kjernetemperaturen til steketermometeret.
6. Vri kontrollbryteren for å sette temperaturen.
7. Trykk på OK.
8. Når retten når den angitte temperaturen, hører du et lydsignal. Sjekk om maten er klar. Forleng tilberedningstiden etter behov.

9. Ta pluggen til steketermometeret ut av kontakten og ta ut retten.

10. RÅD OG TIPS

10.1 Råd om tilberedning

Temperaturer og tilberedningstider i tabellene er kun veiledende. De avhenger av oppskriftene og kvalitet og mengde ingredienser som brukes.



Produktet kan bake eller steke annerledes enn det forrige produktet. Antydningene nedenfor viser anbefalte innstillinger for temperatur, tilberedningstid og hylleplassering for spesifikke mattyper.



Tell brettposisjonene fra bunnen av ovnen.

Hvis du ikke finner opplysningene for en bestemt oppskrift, kan du ta utgangspunkt i en tilsvarende rett.

For energisparetips, se kapittelet «Energieffektivitet».

Symboler som brukes i tabellene:

	Mattype
	Varmefunksjon
	Temperatur

	Tilbehør
	Hyllenivå
	Tilberedningstid (min)



10.2 Baking med fukt – anbefalt tilbehør

Bruk mørke og ikke-refleksive bokser og beholdere. De har bedre varmeabsorbering enn den lette fargen og de refleksive rettene.

- **Pizzapanne** – mørk, ikke-reflekterende, diameter 28cm
- **Bakebrett** – mørk, ikke-reflekterende, diameter 26cm
- **Ramekiner** – keramikk, diameter 8cm, høyde 5 cm
- **Tertebunnsform** - mørk, ikke-refleksiv, diameter 28cm

10.3 Baking med fukt





Følg forslagene i tabellen for best mulig resultater.

	°C		
Pastagrateg	200 - 220	45 - 55	3
Potetgrateg	180 - 200	70 - 85	3
Moussaka	170 - 190	70 - 95	3
Lasagne	180 - 200	75 - 90	3
Cannelloni	180 - 200	70 - 85	3
Brøduppuding	190 - 200	55 - 70	3
Rispudding	170 - 190	45 - 60	3
Eplekake av formkakeleig (rund kakeform)	160 - 170	70 - 80	3
Loff	190 - 200	55 - 70	3

10.4 Informasjon for testinstitutter

Tester i henhold til: EN 60350-1, IEC 60350-1.

Baking på ett nivå





			°C		
Fettfritt formkake	Varmluft	Rist	160	45 - 60	2
Fettfritt formkake	Over- og under-varme	Rist	160	45 - 60	2
Eplekake 1)	Varmluft	Rist	160	55 - 65	2
Eplekake 1)	Over- og under-varme	Rist	180	55 - 65	1
Kjeks	Varmluft	Stekebrett	140	25 - 35	2
Kjeks	Over- og under-varme	Stekebrett	140	25 - 35	2
Småkaker, 20 stk. per stekebrett 2)	Varmluft	Stekebrett	150	20 - 30	3
Småkaker, 20 stk. per stekebrett 2)	Over- og under-varme	Stekebrett	170	20 - 30	3
Smørbrød 3)	Grill	Rist	maks.	1 - 2	5

1) 2 former plassert diagonalt (Ø 20 cm). Den til høyre skal plasseres mer foran enn den til venstre.

2) Forvarm det tomme produktet

3) Forvarm det tomme produktet i 5 min.

Baking på flere nivåer

			°C		
Kjeks	Varmluft	Stekebrett	140	25 - 45	2 og 4
Småkaker, 20 stk. per stekebrett 1)	Varmluft	Stekebrett	150	25 - 35	2 og 4
Fettfritt formkake	Varmluft	Rist	160	45 - 55	2 og 4
Eplekake	Varmluft	Rist	160	55 - 65	2 og 4

1) Forvarm det tomme produktet

11. STELL OG RENGJØRING

ADVARSEL!

Se etter i Sikkerhetskapitlene.

11.1 Merknader om rengjøring

Rengjøringsmidler

- Rengjør produktets forside kun med en mikrofiberklut med varmt vann og et mildt vaskemiddel.

- Bruk en rengjøringsløsning for å rengjøre metalloverflater.
 - Rengjør flekker med et mildt vaskemiddel.
- #### Hverdagsbruk

- Rengjør innsiden av produktet etter hver bruk. Fettoppsamling eller andre rester kan føre til brann.
- Ikke oppbevar maten i produktet lenger enn 20 minutter. Tørk innsiden av

produktet kun med en mikrofiberklut etter hver bruk.

Tilbehør

- Rengjør alt tilbehør etter hver bruk og la det tørke. Bruk kun en mikrofiberklut med varmt vann og et mildt vaskemiddel. Ikke rengjør tilbehøret i en oppvaskmaskin.
- Rengjør ikke tilbehør med slippbelegg ved hjelp av sterke vaskemidler eller skarpe gjenstander.

11.2 Rengjøring av ovnsrommet

Rengjør ovnsrommet for å fjerne kalkrester etter damptilberedning.



For funksjonen: SteamBake rengjør ovnen hver 5. – 10. stekesyklus.

1. Hell 250 ml hvit eddik eller sitronsyre i ovnsrommet.
Bruk maks 6 % syreholdig eddik uten tilsetningsmidler.
2. La eddiken løse opp kalkrestene i romtemperatur i 30 minutter.
3. Rengjør ovnsrommet med varmt vann og en myk klut.

11.3 Fjerning av hyllestøttene

Fjern hyllestøttene for å rengjøre produktet.

1. Slå av produktet og vent til det er kaldt.
2. Trekk den fremre delen av brettstigen ut fra sideveggen.
3. Trekk den bakre delen av hyllestøtten ut fra sideveggen og ta den ut.

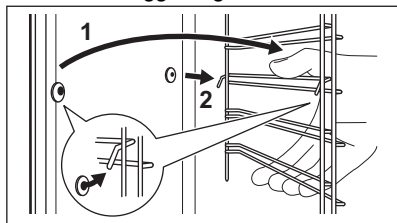

4. Monter brettstigen i motsatt rekkefølge.

11.4 Pyrolytisk rengjøring



ADVARSEL!

Det er fare for brannskader.

⚠ FORSIKTIG!

Hvis det er andre produkter montert i samme skap må du ikke bruke dem samtidig som denne funksjonen. Dette kan skade ovnen.

Ikke start funksjonen hvis du ikke lukket ovnsdøren helt.

1. Sørg for at produktet er kaldt.
2. Fjern alt tilbehør og flyttbare hyllestøtter.
3. Rengjør innsiden av ovnen og det innvendige dørglasset med varmt vann, en myk klut og et skånsomt vaskemiddel.
4. Drei bryteren for ovnsfunksjonene til for å gå inn i Meny.
5. Drei på kontrollbryteren for å velge og trykk på OK.

Rengjøringsprogram	Varighet
C1 - Lett rengjøring	1 h
C2 - Normal rengjøring	1 h 30 min
C3 - Grundig rengjøring	3 h

6. Drei kontrollbryteren for å velge rengjøringsprogrammet og trykk på OK.
7. Trykk på OK for å starte rengjøring. Når rengjøringen starter, er døren til produktet lukket og lampen er av. Displayet viser inntil døren låses opp.
8. Etter rengjøring, drei bryteren for varmefunksjoner til av-posisjonen.
9. Vent til produktet er kaldt og døren låses opp. Rengjør innsiden av ovnen med en myk klut og vann.

11.5 Rengjøringspåminnelse

Når blinker på displayet etter tilberedning, minner produktet deg på å rengjøre det med pyrolytisk rengjøring. Du kan slå av påminnelsen i undermenyen: Innstillinger. Se i kapitlet «Daglig bruk», som endrer: Innstillinger.

11.6 Fjerne og installere døren

Du kan fjerne døren og det indre glasspanelet for å rengjøre det. Antall glass er forskjellig for ulike modeller.

⚠ ADVARSEL!

Døren er tung.

⚠ FORSIKTIG!

Hånder glasset forsiktig, særlig på kantene på frontpanelet. Glasset kan knuse.

1. Påse at produktet er kaldt.
2. Åpne døren helt.
3. Trykk spennarmene **A** på de to dørhengslene helt ned.

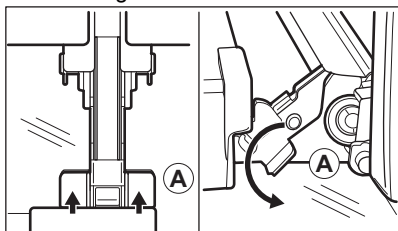

4. Lukk døren til første åpneposisjon (ved tilnærmet vinkel: 70°).
5. Hold ovnsdøren med én hånd på hver side og trekk den ut og opp fra ovnen.
6. Legg døren med utsiden ned på et mykt og stabilt underlag.
7. Hold dørlisten **B** øverst på døren på begge sider og trykk innover for å frigjøre klipslåsen.

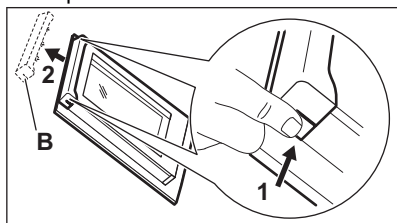

8. Trekk dørlisten mot deg for å fjerne den.

9. Hold et og et glass øverst i kanten og trekk dem oppover og ut av føringen.

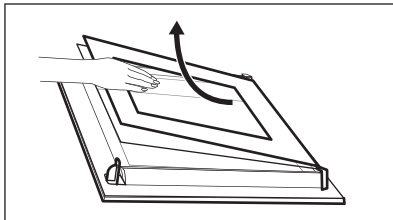

10. Rengjør glasspanelet med såpe og vann. Tørk glasspanelet grundig. Ikke rengjør glasspanelene i oppvaskmaskinen. Gjenta stegene ovenfor i motsatt rekkefølge etter rengjøring. Monter det minste panelet først, så det store, og til slutt døren.

Sørg for at glasspanelene settes inn i korrekt posisjon, ellers kan overflaten på døren overopphetes.

11.7 Skifte lyspære

⚠ ADVARSEL!

Det er fare for elektrisk støt. Lampen kan være varm.

1. Slå av produktet og vent til det er kaldt.
2. Koble produktet fra strømforsyningen.
3. Legg kluten på ovngulvet.

Øverste ovnslampe

1. Drei glassdekselet for å ta det av.

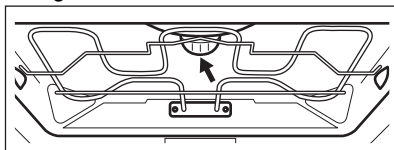

2. Rengjør glassdekselet.
3. Erstatt pæren med en egnet varmebestandig lyspære som tåler 300 °C.
4. Monter glassdekselet.

12. FEILSØKING

ADVARSEL!

Se etter i Sikkerhetskapitlene.

12.1 Hva må gjøres, hvis...

Problem	Kontroller at...
Du ikke kan slå på eller betjene produktet.	Produktet er riktig koblet til strømforsyningen.
Produktet blir ikke varmt.	Den automatiske utkopplingsfunksjonen er deaktivert.
Produktet blir ikke varmt.	Døren til produktet er lukket.
Produktet blir ikke varmt.	Sikringen har gått.
Produktet blir ikke varmt.	Sperre er deaktivert.
Lampen er slått av.	Baking med fukt – er aktivert.
Lampen fungerer ikke	Lyspæren har gått.
Steketermometer virker ikke.	Pluggen på Steketermometer er satt helt inn i kontakten.
Err C2	Du fjerner Steketermometer plugg fra kontakten.
Err C3	Døren er lukket eller dørlåsen er ikke ødelagt.
Err F102	Døren til produktet er lukket.
Err F102	Dørlåsen er ikke ødelagt.
Displayet viser 00:00.	Det var strømbrytning. Angi tid på dagen.
Vannet lekker ut av ovnen.	Det er for mye vann i ovnen.



Hvis displayet viser en feilkode som ikke står i denne tabellen, må du slå sikringene i huset av og på for å starte ovnen på nytt. Hvis feilmeldingen vises igjen, ta kontakt med et autorisert servicesenter.

12.2 Servicedata

Hvis du ikke greier å løse problemet selv, kontakter du forhandleren eller et autorisert servicesenter.

Du finner informasjon som servicesenteret behøver på typeskiltet. Typeskiltet er plassert på den fremre rammen til produktet. Det er synlig når du åpner døren. Ikke fjern typeskiltet fra produktet.

Vi anbefaler at du noterer opplysningene her:

Modell (MOD.):

Produktnummer (PNC):

Serienummer (S.N.):

13. TEKNISKE DATA

13.1 Tekniske data

Spenning	230 V
Frekvens	50 Hz

14. ENERGIEFFEKTIV

14.1 Produktinformasjon og produktinformasjonsark i henhold til EU-forordninger om økodesign og energimerking

Leverandørens navn	AEG
Modellidentifikasjon	BBP6252B 944188793 BFP6252M 944188792 BFP6252W 944188794 BKB6P2B0 944188796 BKH6P2M0 944188795 BKH6P2W0 944188797 BXP6200B 944188799
Energieffektivitetsindeks	81.2
Energieffektivitetsklasse	A+
Energiforbruk med standard matmengde, over- og undervarme	1.09 kWh/syklus
Energiforbruk med standardbelastning, viftemodus	0.69 kWh/syklus
Antall ovner	1
Varmekilde	Elektrisitet
Volum	71 l
Ovnstyper	Innebygd ovn
Masse	BBP6252B 35.5 kg BFP6252M 36.0 kg BFP6252W 35.5 kg BKB6P2B0 35.5 kg BKH6P2M0 36.0 kg BKH6P2W0 35.5 kg BXP6200B 35.5 kg

EN 60350-1 - Elektriske husholdningsprodukter for matlaging – del 1: Komfyrer, ovner, dampovner og grillapparater - Metoder for måling av yteevne.

14.2 Produktinformasjon for strømforbruk og maksimal tid for å nå gjeldende laveffektmodus

Strømforbruk i standby-modus	0.8 W
Strømforbruk i nettverkstilkoblet standbymodus	2.0 W
Maksimal tid som trengs for at utstyret automatisk skal nå gjeldende laveffektmodus	20 min

For veiledning om hvordan du aktiverer og deaktiverer den trådløse nettverkstilkoblingen, se kapittelet «Før første gangs bruk».

14.3 Energisparingstips

Følgende tips nedenfor vil hjelpe deg med å spare energi når du bruker produktet.

Sørg for at produktets dør er lukket når produktet er i bruk. Ikke åpne døren for ofte under matlaging. Hold dørpakningen ren og sørg for at den sitter godt på plass.

Bruk kokekar i metall og mørke, ikke-reflekterende bokser og beholdere for å forbedre energisparingen

Ikke forvarm produktet før tilberedning med mindre det er spesielt anbefalt.

Hold pausene mellom stekingene så kort som mulig når du lager flere retter om gangen.

Tilberedning med varmluft

Bruk om mulig tilberedningsfunksjoner med varmluft for å spare strøm.

Restvarme

Når tilberedningstiden er lengre enn 30 min, reduser produktets temperatur til minimum 3 -

10 min før matlagingen avsluttes. Restvarmen inne i produktet fortsetter å tilberede.

Bruk restvarmen til å holde maten varm eller varme opp andre retter.

Når du slår av produktet viser displayet restvarmen eller temperaturen.

Slik holder du maten varm

Hvis du vil bruke restvarmen til å holde maten varm, velg lavest mulig temperaturinnstilling. Displayet viser restvarmeindikatoren eller temperaturen.

Matlaging med lampen av

Slå av lampen under matlaging. Slå den på kun når du behøver den.

Baking med fukt

Funksjonen er laget med tanke på å spare strøm under matlaging.

Når du bruker denne funksjonen, slås ovnslampen automatisk av etter 30 s. Du kan slå på ovnslampen igjen, men dette reduserer forventet energibesparing.

WiFi

Slå av Wi-Fi for å spare energi når det er mulig.

15. BESKYTTELSE AV MILJØET

Resirkuler materialer som er merket med symbolet . Legg emballasjen i riktige beholdere for å resirkulere det. Bidrar til å beskytte miljøet, menneskers helse og for å resirkulere avfall av elektriske og elektroniske produkter. Ikke kast produkter som er merket

med symbolet  sammen med husholdningsavfallet. Produktet kan leveres der hvor tilsvarende produkt selges eller på miljøstasjonen i kommunen. Kontakt kommunen for nærmere opplysninger.

