



PCB7000L

DA	Brugsanvisning Køle-/fryseskab	3
FI	Käyttöohje Jääpakastin	23
NO	Bruksanvisning Kombiskap	43



Velkommen til AEG! Tak, fordi du valgte vores produkt.



Få råd om brug, brochurer, fejlfinding, service- og reparationsinformation:
www.aeg.com/support

Ret til ændringer uden varsel forbeholdes.

INDHOLDSFORTEGNELSE

1. OM SIKKERHED.....	3
2. SIKKERHEDSANVISNINGER.....	5
3. BETJENINGSPANEL.....	7
4. DAGLIG BRUG.....	11
5. RÅD OG TIPS.....	16
6. VEDLIGEHOLDELSE OG RENGØRING.....	17
7. FEJLFINDING.....	18
8. TEKNISKE DATA.....	21
9. INFORMATION TIL TESTINSTITUTTER.....	21
10. MILJØHENSYN.....	22

1. ⚠ OM SIKKERHED

Læs brugsanvisningen grundigt, før apparatet installeres og tages i brug. Producenten påtager sig intet ansvar for eventuelle skader, der er resultatet af forkert installation eller brug. Opbevar altid brugsanvisningen på et sikkert og tilgængeligt sted til senere opslag.

1.1 Sikkerhed for børn og sårbare personer

- Produktet må kun bruges af børn fra 8 år og opefter samt af personer med nedsat fysisk, sensorisk eller psykisk funktionsevne, eller som mangler den nødvendige erfaring eller viden, hvis de er under opsyn eller er blevet instrueret i at bruge produktet på en sikker måde samt forstår de farer, det indebærer. Børn i alderen 3 til 8 år og personer med meget omfattende og komplekse handicap har lov til at fylde og tømme produktet, forudsat at de er blevet instrueret korrekt. Børn på under 3 år skal holdes på afstand af produktet, medmindre de overvåges konstant.

- Børn skal holdes under opsyn for at sikre, at de ikke leger med produktet.
- Børn må ikke udføre rengøring og vedligeholdelse på produktet uden opsyn.
- Opbevar al emballage utilgængeligt for børn, og bortskaf det korrekt.

1.2 Generel sikkerhed

- Dette produkt er kun til opbevaring af mad- og drikkevarer.
- Dette produkt er beregnet til brug i en enkelt husstand i et indendørs miljø.
- Dette produkt kan bruges på kontorer, hotelværelser, bed & breakfast værelser og andre lignende indkvarteringer, hvor brugen ikke overstiger (gennemsnitlig) husholdningsforbrug.
- Overhold følgende instruktioner for at undgå kontaminering af mad:
 - Lad ikke lågen stå åben i lange perioder;
 - Rengør regelmæssigt overflader, der kan komme i kontakt med mad og tilgængelige afløbssystemer;
 - Opbevar råt kød og rå fisk i velegnede beholdere i køleskabet, så det ikke kommer i kontakt med eller drypper på andet mad.
- ADVARSEL: Sørg for, at ventilationsåbninger, både i produktets kabinet og i et evt. indbygningselement, ikke er blokerede.
- ADVARSEL: Brug ikke mekaniske anordninger eller andre midler til at fremskynde afrimningsprocessen, medmindre de er anbefalet af producenten.
- ADVARSEL: Undlad at beskadige kølekredsløbet.
- ADVARSEL: Brug ikke el-apparater inde i produktets rum til madvarer, med mindre de er af den type, som producenten anbefaler.
- Brug ikke vandspray eller damp til at rengøre produktet.
- Rengør produktet med en fugtig, blød klud. Brug kun neutralt rengøringsmiddel. Brug ikke slibende midler, skuresvampe, opløsningsmidler eller metalgenstande.

- Når produktet står tomt i længere tid, skal det slukkes, afrimes, rengøres, aftørres, og lågen skal efterlades åben for at forhindre, at der dannes mug i produktet.
- Opbevar ikke eksplosive stoffer som f.eks. aerosolbeholdere med brændbar drivgas i dette produkt.
- Hvis strømledningen er beskadiget, skal den af sikkerhedsgrunde udskiftes af producenten, det autoriserede servicecenter eller en tekniker med tilsvarende kvalifikationer.

2. SIKKERHEDSANVISNINGER

2.1 Installation

ADVARSEL!

Apparatet må kun installeres og tilsluttes af en sagkyndig.

- Fjern al emballagen.
- Undlad at installere eller bruge et beskadiget apparat.
- Brug ikke apparatet, inden det monteres i den indbyggede struktur, pga. sikkerhed.
- Følg den særskilte vejledning for installation af og dørvending på produktet, der er tilgængelig på vores hjemmeside.
- Vær altid forsigtig, når du flytter apparatet, da det er tungt. Brug altid sikkerhedshandsker og lukket fodtøj.
- Sørg for, at luften kan cirkulere omkring produktet.
- Vent mindst 4 timer, inden du slutter produktet til strømforsyningen efter første installation eller efter at have vendt døren. Det er for, at olien kan løbe tilbage i kompressoren.
- Inden der udføres nogen form for arbejde på produktet (f.eks. vending af døren), skal stikket altid tages ud af kontakten.
- Installér ikke produktet tæt på radiatorer eller komfurer, ovne eller kogesektioner, medmindre andet er angivet i installationsvejledningen.
- Udsæt ikke produktet for regn.
- Installér ikke produktet, hvor der er direkte sollys.
- Montér ikke produktet på områder, der er for fugtige eller for kolde.

- Når du flytter produktet, skal du løfte det i forkanten, så gulvet ikke bliver ridset.
- Beskyt gulvet mod ridser, når du vender lågen på produktet.
- Produktet indeholder en pose med tørremiddel. Dette er ikke et legetøj. Dette er ikke mad. Skal bortskaffes med det samme.

2.2 Elektrisk tilslutning

ADVARSEL!

Risiko for brand og elektrisk stød.

ADVARSEL!

Ved placering af produktet skal du sørge for, at ledningen ikke kommer i klemme eller bliver beskadiget.

ADVARSEL!

Brug ikke multistikadaptere og forlængerledninger.

- Sørg for, at parametrene på typeskiltet er kompatible med nettilslutningens elektriske mærkeværdier.
- Apparatet skal tilsluttes strøm m/jord, jvf. Stærkstrømsreglementet.
- Brug altid en korrekt monteret lovlig stikkontakt.
- Hvis stikkontakten ikke er jordet, skal produktet tilsluttes en separat jordforbindelse i overensstemmelse med gældende bestemmelser. Kontakt en autoriseret installatør.

- Undgå at beskadige de elektriske komponenter (f.eks. netstik, strømkabel, kompressor). Kontakt et autoriseret servicecenter eller en elektriker for at udskifte de elektriske komponenter.
- Strømledningen skal forblive under niveauet for strømstikket.
- Sæt først netstikket i stikkontakten ved installationens afslutning. Sørg for, at der er adgang til elstikket efter installationen.
- Undgå at slukke for apparatet ved at trække i netledningen. Tag altid selve netstikket ud af kontakten.

2.3 Brug

ADVARSEL!

Risiko for personskade, forbrændinger, elektrisk stød eller brand.



Dette produkt indeholder brændbar gas, isobutan (R600a), en naturgas med høj biologisk nedbrydelighed. Vær omhyggelig med ikke at forårsage skade på kølemiddelkredsløbet, der indeholder isobutan.

- Apparatets specifikationer må ikke ændres.
- Enhver brug af produktet som fritstående er strengt forbudt. Det skal anvendes til indbygning.
- Dette produkt er beregnet til at blive brugt ved en omgivende temperatur på mellem 10°C til 43°C. Produktets korrekte drift garanteres inden for det specificerede temperaturområde.
- Stil ikke elektriske produkter (f.eks. ismaskiner) i produktet, medmindre de er angivet som relevante af producenten.
- Hvis der opstår skade på kølemiddelkredsløbet, skal du sørge for, at der ikke er ild og antændelseskilder i rummet. Udluft lokalet.
- Lad ikke varme genstande røre produktets plastdele.
- Læg ikke sodavand i frostrummet. Dette skaber tryk på sodavandsbeholderen.
- Opbevar ikke brandfarlig gas og væske i produktet.
- Anbring ikke brændbare produkter eller genstande, der er våde af brændbare

produkter i nærheden af eller på produktet.

- Rør ikke ved kompressoren eller kondensatoren. De er varme.
- Undlad at fjerne eller røre ved ting fra frostrummet, hvis dine hænder er våde eller fugtige.
- Nedfrys ikke mad igen, der er blevet optøet.
- Følg opbevaringsanvisningerne på emballagen til frostvaren.
- Pak madvaren ind i fødevarer egnet materiale, inden den lægges i fryseren.
- Sørg for, at maden ikke kommer i kontakt med produktets indvendige vægge.

2.4 Indvendig belysning

ADVARSEL!

Risiko for elektrisk stød.

- Dette produkt indeholder en eller flere lyskilder af energieffektivitetsklasse F.
- Vedrørende lampe(r) i dette produkt og reservedelslamper, der sælges separat: Disse lamper er beregnet til at modstå ekstreme fysiske forhold i husholdningsapparater, såsom temperatur, vibration, fugt, eller er beregnet til at signalere information om apparatets driftsstatus. De er ikke beregnet til at blive brugt i andre apparater, og de er ikke velegnede til belysning af rum.

2.5 Vedligeholdelse og rengøring

ADVARSEL!

Risiko for personskade eller beskadigelse af apparatet.

- Sluk for produktet, og tag stikket ud af kontakten inden vedligeholdelse.
- Dette produkt har kulbrinter i køleenheden. Vedligeholdelse og genopladning af enheden må kun udføres af en faguddannet person.
- Undersøg jævnlige produktets afløb, og rengør det, hvis det er nødvendigt. Hvis afløbet er blokeret, samler afrymningsvandet sig i bunden af produktet.

2.6 Service

- Kontakt et autoriseret servicecenter for at få repareret produktet. Brug kun originale reservedele.
- Bemærk, at hvis man selv reparerer produktet, eller får det repareret af en ikke-fagperson, kan det have sikkerhedsmæssige konsekvenser og vil muligvis gøre garantien ugyldig.
- Følgende reservedele er tilgængelige i mindst 7 år efter, at modellen er udgået: termostater, temperatursensorer, printkort, lyskilder, dørhåndtag, dørhængsler, bækker og kurve. Dørpakninger er tilgængelige i mindst 10 år efter, at modellen er udgået. Varigheden kan være længere i dit land. For yderligere oplysninger bedes du besøge vores hjemmeside.
- Bemærk, at nogle af disse reservedele kun er tilgængelige for fagudlærte

reparatører, og at ikke alle reservedele er relevante for alle modeller.

2.7 Bortskaffelse

⚠ ADVARSEL!

Risiko for personskade eller kvælning.

- Tag stikket ud af kontakten.
- Klip elledningen af, og kassér den.
- Fjern lågen, så børn og kæledyr ikke kan blive lukket inde i apparatet.
- Apparatets kølekredsløb og isoleringsmaterialer er ozonvenlige.
- Isoleringsskummet indeholder brændbar gas. Kontakt din genbrugsplads ang. oplysninger om, hvordan apparatet bortskaffes korrekt.
- Undgå at beskadige delene til køleenheden, der befinder sig i nærheden af varmeveksleren.

3. BETJENINGSPANEL

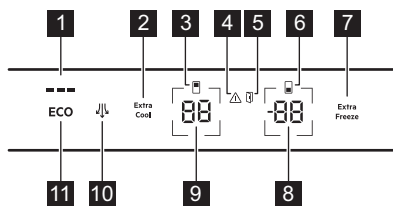

- 1 ECOMETER-kontrollampe
- 2 Extra Cool knap / lampe
- 3 Kølerummets kontrollampe
- 4 Alarmindikator
- 5 Alarmindikator for åben låge
- 6 Fryserummets kontrollampe
- 7 Extra Freeze knap / kontrollampe
- 8 Fryserens temperaturknap / lampe
- 9 Køleskabets temperaturknap / lampe
- 10 Blæser knap / lampe
- 11 ECO-knap

3.1 Tænd/sluk

Tænd

Sæt stikket i kontakten.

Se "Temperaturregulering" for at vælge en anden indstillet temperatur.

Hvis **dc** **on** vises på displayet, henvises der til "Fejlfinding".

Sluk

1. Tryk og hold knappen for køleskabstemperatur og knappen for frysetemperatur nede samtidig i 5 sek

Displayet viser **OF**, der blinker.

2. Når displayet viser **OF**, skal du tage stikket ud af stikkontakten.

3.2 Temperaturregulering

Temperaturområdet kan variere mellem -15°C og -24°C for fryser (anbefalet -18°C) og mellem 2°C og 8°C for køleskab (anbefalet 4°C).

Tryk på temperaturknapperne for at indstille produktets temperatur.

Indstil den anbefalede temperatur ved at tænde for ECO funktion. Se "ECO funktion"



Temperaturkontrollamperne viser den indstillede temperatur.



Den indstillede temperatur nås inden for 24 t.
Efter en strømafbrydelse vender produktet tilbage til den indstillede temperatur.

3.3 Tænding og slukning af køleskabsrummet

Sådan slukkes den:



1. Tryk og hold knappen til køleskabstemperaturen nede i 5 sek.
Displayet viser , der blinker.
2. Når køleafdelingen er slukket, viser displayet .

Sådan tændes den:

1. Tryk og hold knappen til køleskabstemperaturen nede i 5 sek.
Displayet viser , der blinker.
2. Køleafdelingen tændes, og den tidligere indstillede temperatur genoprettes.

3.4 Slukning/tænding af fryserummet

Sådan slukkes den:

1. Tryk på temperaturknappen til fryseren, og hold den nede i 5 sek. Displayet viser , der blinker.
2. Når fryseafdelingen er slukket, viser displayet .

Sådan tændes den:

1. Tryk på temperaturknappen til fryseren, og hold den nede i 5 sek. Displayet viser , der blinker.
2. Fryseafdelingen er tændt, og den tidligere indstillede temperatur er genoprettet.



3.5 MultiSwitch

Med denne funktion kan du omdanne fryserummet til et køleskab.



Før MultiSwitch-funktionen aktiveres, skal de frosne madvarer tages ud af fryserummet.

Sådan konverteres rummet:

1. Tryk gentagne gange på knappen for frysetemperatur, indtil displayet viser et blinkende .
2. Tryk på  inden for den næste 7 sek. Hvis du ikke trykker på knappen inden for denne tid, ændres fryseren ikke til et køleskab.
3. Fryserens temperaturindikator viser temperaturen i MultiSwitch-rummet (4°C).



Vent i 24 t før du bruger MultiSwitch-rummet.

Når MultiSwitch-funktionen er på Alarm for høj temperatur er deaktiveret, og det er ikke muligt at aktivere Extra Freeze-funktionen.



MultiSwitch-funktionen deaktiveres, når du slukker for produktet eller slukker for det konverterede rum.

MultiSwitch-funktionen genoptager driften, når strømmen er genetableret efter et strømsvigt.



Før du deaktiverer MultiSwitch-funktionen, skal du fjerne maden fra MultiSwitch-rummet.

Sådan konverteres MultiSwitch-rummet tilbage:

1. Tryk på fryserens temperaturknop, indtil  begynder at blinke.
2. Tryk på  inden for den næste 7 sek. Hvis du ikke trykker på knappen inden for denne tid, vil MultiSwitch-rummet ikke blive omdannet til en fryser igen.
3. Fryserens temperaturindikator viser fryserens temperatur.



MultiSwitch-rummet når den indstillede temperatur efter 24 t. Vent, indtil MultiSwitch-rummet har nået den indstillede temperatur, før du bruger det.

Alarm for høj temperatur begynder at arbejde igen 1 t efter, at MultiSwitch-funktionen er blevet deaktiveret.

3.6 ECO funktion

ECO-funktionen indstiller den optimale temperatur for at sikre, at madvarerne holder sig, samtidig med at energiforbruget minimeres.

1. Aktivér funktionen ved at trykke på ECO-knappen.

Køleskabets temperatur er indstillet til +4°C og fryserens temperatur til -18°C.

2. Funktionen slås fra ved at trykke på ECO-knappen igen eller vælge en anden indstillet temperatur (se "Temperaturregulering").

Når ECO-funktionen er slået fra, indstilles køleskabstemperaturen til +2°C, og frysertemperaturen til -20°C.



Aktivering af ECO deaktiverer funktionerne Extra Cool og Extra Freeze.



ECOMETER-lampen viser apparatets aktuelle energiforbrug. Tre fuldt oplyste bjælker angiver den mest energieffektive opsætning.

3.7 Extra Cool-funktionen

Med denne funktion kan du hurtigt afkøle store mængder varm mad uden at opvarme mad, der allerede er opbevaret i køleskabsrummet.

Aktivér funktionen ved at trykke på Extra Cool-knappen.

Extra Cool-lampen lyser. Når Extra Cool-funktionen er slået til, starter blæseren muligvis automatisk.

Denne funktion stopper automatisk efter ca. 6 t. Når funktionen er slået fra, slukkes Extra Cool-lampen.

Tryk på Extra Cool-knappen for at deaktivere Extra Cool-funktionen, før den automatisk afsluttes.



Hvis du vil indstille en anden køleskabstemperatur, skal du slå Extra Cool-funktionen fra.

3.8 Extra Freeze-funktionen

Extra Freeze-funktionen nedsætter på forhånd temperaturen i fryseren. Denne funktion fremskynder indfrysningen af friske fødevarer og beskytter de allerede opbevarede fødevarer mod opvarmning.



For at indfryse friske madvarer skal du aktivere Extra Freeze-funktionen mindst 24 t, før du placerer madvarerne for at afslutte indfrysningen.

Tryk på Extra Freeze-knappen for at aktivere denne funktion.

Extra Freeze-kontrollampen lyser. Extra Freeze-funktionen stopper automatisk efter højst 52 t.

Tryk på Extra Freeze-knappen for at deaktivere funktionen, før den automatisk afsluttes.

3.9 Blæser-funktionen

Funktionen slås til ved at trykke på Blæser-knappen. Blæser-lampen lyser.

Funktionen slås fra ved at trykke på Blæser-knappen igen. Blæser-lampen slukkes.



Hvis funktionen aktiveres automatisk, lyser Blæser-lampen ikke. Aktiveringen af Blæser-funktionen kan øge støj- og energiforbruget.

Blæseren fungerer kun, når lågen er lukket.

3.10 Alarm for høj temperatur

Når temperaturen i fryserummet stiger, blinker alarmlampen, fryserens temperaturindikator blinker H° og lyden er tændt.

Tryk på en vilkårlig knap for at deaktivere alarmen.

Alarmkontrollampen og lyden er slået fra. Fryserens temperaturindikator viser H° i 5 sek, før frysertemperaturen vises igen.



Alarmen starter igen 1 t efter deaktivering, indtil de normale forhold er genoprettet.

Hvis du ikke trykker på en knap, slukkes lyden automatisk efter 1t.

3.11 Alarm for åben låge

Alarmindikatoren for åben låge tændes med lyden, hvis køleskabsdøren står åben i 5 min. eller hvis fryserdøren står åben i 80 sek.

Alarmen stopper, når døren lukkes. Tryk på en vilkårlig knap for at slukke for lyden.



Hvis du ikke trykker på en knap, slukkes lyden automatisk efter 1 time.

3.12 Indstillingfunktion

Indstillingsfunktionen giver dig mulighed for at aktivere eller deaktivere ECOMETER indikatoren, Rest funktionen, Sabbath funktionen, for at nulstille produktets fabriksindstillinger og for at ændre temperaturenhederne fra °C til °F.:

Aktivering af indstillingstilstanden

1. Tryk og hold ECO-knappen nede i ca. 3 sek. Displayet viser **SE EE**, der blinker.
2. Når indstillingsfunktionen er slået til, viser displayet **PE On**.

For at deaktivere indstillingsfunktionen skal du trykke på ECO-knappen og holde den nede i ca. 3 sek.

Indstillingsfunktionen deaktiveres automatisk, hvis du ikke rører ved betjeningspanelet i 60 sek.

Navigering i indstillingsfunktionen

Tryk på knappen til køleskabstemperatur for at ændre parameteren. Tryk på knappen til frysetemperatur for at ændre parameterværdien.

Display	Standardparametre
PE On	ECOMETER-kontrollampe
ES On	Knappelydene
CF °C	Temperaturenheder
Sb OF	Sabbath-funktion
rn oF	Rest-funktion
F5 03	Fabriksindstillinger

ECOMETER Indikator

Sådan slås ECOMETER til eller fra:

1. Aktivér indstillingsfunktionen.
2. Tryk på **On**, indtil displayet viser **On** for den aktiverede eller **OF** for den deaktiverede ECOMETER indikator.
3. Afslut indstillingsfunktionen.

Knappelydene

Sådan aktiveres eller deaktiveres lydene:

1. Aktivér indstillingsfunktionen.
2. Tryk på **PE**, indtil displayet viser **ES**. Tryk på **On** for at slå lydene til eller fra. Kontrollampen skifter til **On** for de aktiverede lyde og til **OF** for de deaktiverede lyde.
3. Afslut indstillingsfunktionen.

Temperaturenheder

Sådan ændres temperaturenheden:

1. Aktivér indstillingsfunktionen.
2. Tryk på **PE**, indtil displayet viser **CF** og **°C**. Tryk på indikatoren, der viser enheden for at vælge mellem **°C** for Celsius og **°F** for Fahrenheit.
3. Afslut indstillingsfunktionen.

Rest -tilstand

Rest-funktionen sikrer konservering af fødevarer og minimerer samtidig energiforbruget i perioder, hvor produktet ikke er i drift.

Sådan slås Rest-tilstanden til:

1. Aktivér indstillingsfunktionen.
2. Tryk på **PE**, indtil displayet viser **rn** og **OF**. Tryk på **OF** for at slå Rest-funktionen til eller fra. Kontrollampen skifter til **on** for den aktiverede eller **OF** for den deaktiverede Rest tilstand.
3. Afslut indstillingsfunktionen.

Rest-funktionen aktiveres efter 3 dage uden interaktion med produktet, deaktiveres automatisk efter enhver interaktion med produktet, forbliver aktiv, når strømmen genoprettes efter et strømsvigt.

Sabbath -tilstand

Sabbath-funktionen deaktiverer følgende funktioner under religiøse helligdage:

- alle knapper undtagen den knapkombination, der er nødvendig for at deaktivere funktionen
- lyd, bortset fra Alarm for høj temperatur
- alarmindikatorer, undtagen for Alarm for høj temperatur.

Sådan slås Sabbath-tilstanden til:

1. Aktivér indstillingsfunktionen.
2. Tryk på **PE**, indtil displayet viser **Sb** og **OF**. Tryk på **OF** for at slå Sabbath-funktionen til eller fra. Kontrollampen skifter til **on** for den aktiverede eller **OF** for den deaktiverede Sabbath tilstand.
3. Afslut indstillingsfunktionen.

Når der er tændt for Sabbath-tilstanden, viser displayet ECO-kontrollampe og **Sb**. Adgang til enhver anden indstilling er blokeret.

Tryk og hold ECO-knappen nede i ca. 3 sek for at slukke for Sabbath-funktionen.

Fabriksindstillinger

Denne funktion gendanner hver indstilling til fabriksindstillingerne. Sådan gendannes fabriksindstillingerne:

1. Aktivér indstillingsfunktionen.
2. Tryk på **PE**, indtil displayet viser **FS** og **03**. Tryk på **03**, indtil displayet viser **on**. **on** begynder at blinke **FS** og lyser derefter konstant **03**, hvilket indikerer, at fabriksindstillingerne er gendannet.
3. Afslut indstillingsfunktionen.

4. DAGLIG BRUG

4.1 Placering af dørhylder

Dørhylderne kan placeres i forskellige højder, så maden kan opbevares nemmere. Træk hylden op for at flytte den.

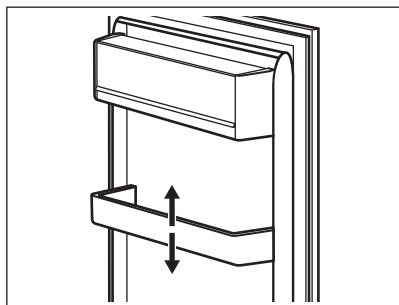

4.2 Flytbare hylder

Køleskabets vægge er udstyret med skinner. Du kan ændre placeringen af hylderne.

Dette produkt er udstyret med en fleksibel hyld. Den forreste halvdel af hylden kan placeres under den anden halvdel:

1. Tag den forreste halvdel forsigtigt ud.
2. Skub den ind på den nedre skinne under den anden halvdel.

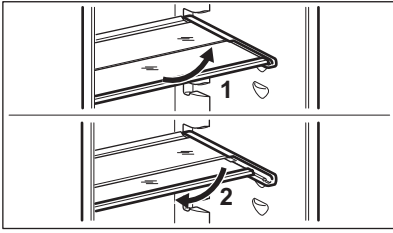

Flyt ikke glashylden over grøntsagsskuffen. Den sikrer korrekt luftcirkulation.

4.3 GreenZone skuffe

Der er en udtræksskuffe i den nederste del af køleskabet.

Glashylden i GreenZone er udstyret med en enhed, der regulerer dens tætning og sørger for optimal luftfugtighed i skuffen.

4.4 Udtagning af GreenZone

1. Tøm skuffen.
2. Træk skuffen ud af køleskabet, så skinnerne trækkes helt ud.
3. Skub skinnerhætten, og løft forsiden af skuffen op.

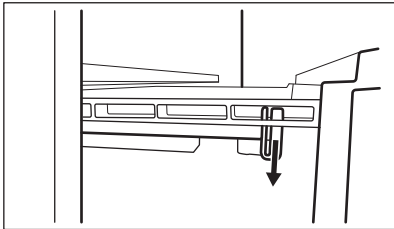

4. Træk skuffen ud, mens du løfter den op, og tag den af skinnerne.

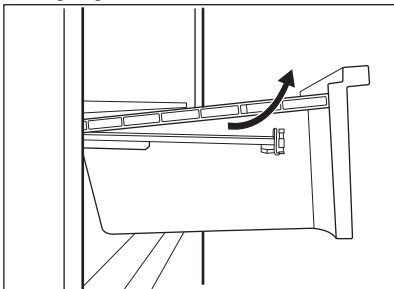

Montering:

1. Træk skinnerne helt ud.

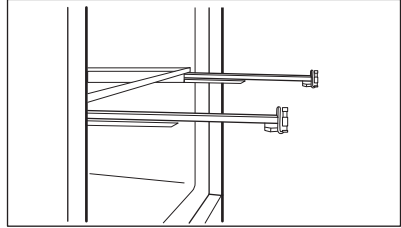

2. Anbring den bagerste del af skuffen på skinnerne.

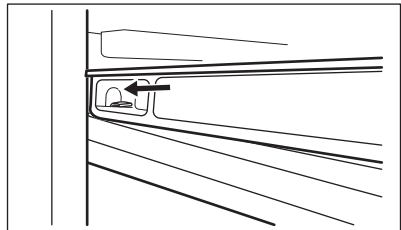
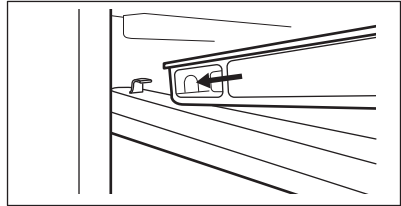

3. Hold forsiden af skuffen oppe, mens du skubber skuffen ind.

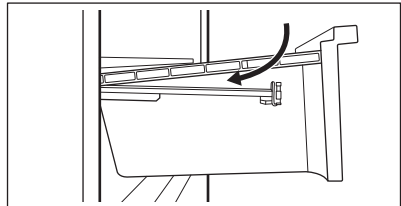

4. Tryk den forreste del af skuffen nedad.
5. Træk skuffen ud igen, og kontrollér, om den er placeret korrekt på både bag- og forsidekrogene.

4.5 Udtagning af ExtraZone

Der er en udtrækkelig skuffe over GreenZone-skuffen.



Det anbefales at tømme skuffen, inden den tages ud af køleskabet.

Sådan fjernes skuffen:

1. Træk skuffen ud af køleskabet, så skinnerne trækkes helt ud.
2. Skub skinnehætten, og løft fronten af skuffen op.

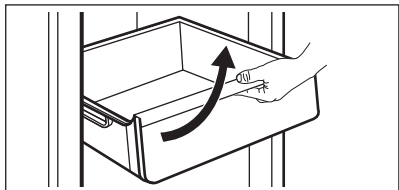

3. Træk skuffen ud, mens du løfter den op, og tag den af skinnerne.

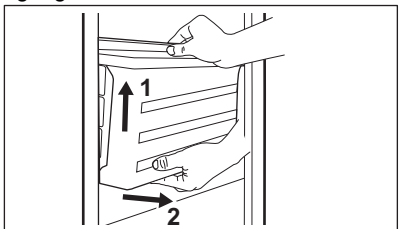

4. Skub skinnerne ind i skabet for at undgå beskadigelse af apparatet, når du lukker lågen.

Montering:

1. Træk skinnerne helt ud.

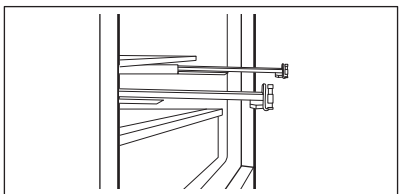

2. Placer den bageste del af skuffen på skinnerne.

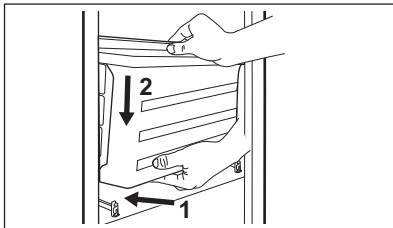

3. Hold forsiden af skuffen oppe, mens du skubber skuffen ind.

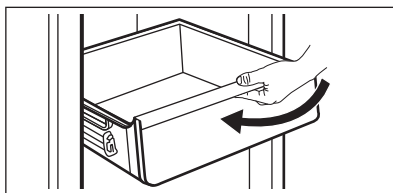

4. Tryk den forreste del af skuffen nedad.



Træk skuffen ud igen, og kontrollér, om den er placeret korrekt på både bag- og forsidekroge.

Sådan fjernes glashylden:

1. Lås lateralt greb op fra begge sider samtidigt.

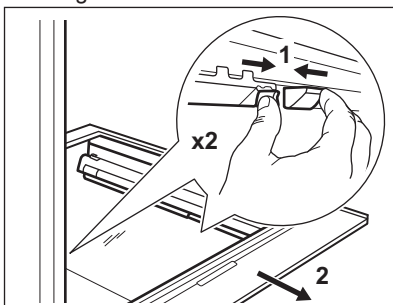

2. Træk støtten til glashylden mod dig selv.

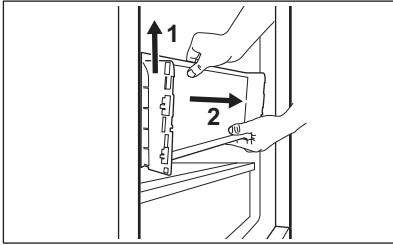
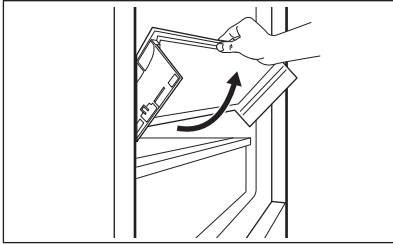

4.6 Luftfugtighedskontrolenhed

Glashylden i GreenZone-skuffen er udstyret med en enhed, der sørger for optimal luftfugtighed inde i skuffen.



Anbring ikke fødevarer på luftfugtighedskontrolenheden.

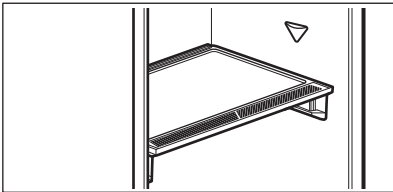

Sådan fjernes fugtighedskontrolenheden:

1. Åbn skuffen under glashylden, og træk dækslet ud.

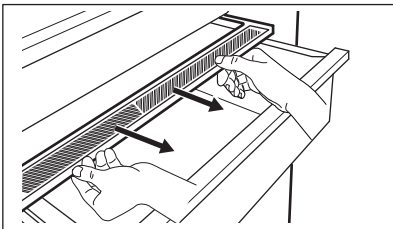

2. For at udskifte enhedens hvide membran skal du tage fat i midten af enheden og adskille membranen fra dækslet ved at trække i dækslet.

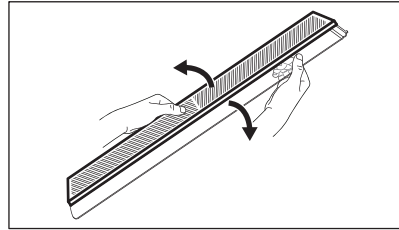

3. Sæt en ny membran i dækslet ved at trykke membranens kant ind i dækslet.

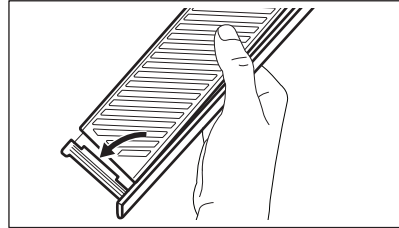

4. Saml igen fugtighedskontrol på skuffen.

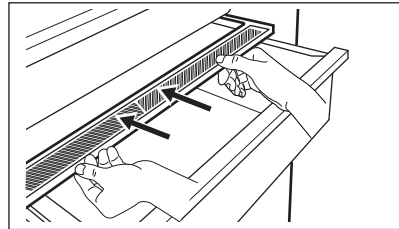

Der kan forekomme kondens i GreenZone-skuffen. Fjern den med en blød klud.

4.7 Blæser

Køleskabet er udstyret med en funktion, der afkøler maden hurtigt og holder en mere ensartet temperatur i rummet.

Denne enhed aktiveres automatisk efter behov.

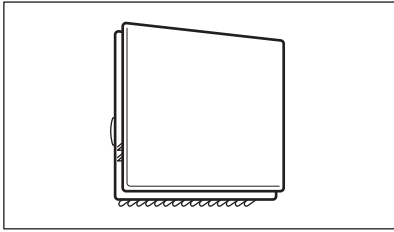

Du kan også slå enheden til manuelt efter behov (se "Blæser-funktion").



Blæseren fungerer kun, når lågen er lukket.



Fjern ikke dækslet på blæseren.

4.8 CleanAir+ filter

I produktet kan der være et CleanAir+ kulfilter fra producenten.

Kulfilteret renses luften for lugt i køleskabet og forbedrer opbevaringskvaliteten.

Ved levering ligger filteret og dets plastikhus i en plastikpose (se "Montering og udskiftning af CleanAir+ -filteret" i afsnittet "Vedligeholdelse og rengøring" vedr. installation).

4.9 Bottle Stop

Tilbehøret forhindrer flasker eller dåser i at rulle. Opbevar flaskerne eller dåserne oven på hinanden.

Tilbehøret kræver ingen samling eller værktøj. Placér tilbehøret med silikonebund nedad for at opbevare flaskerne.



Opbevar maks. 10 kg flasker og/eller dåser i forskellige størrelser i op til to rækker, som vist på billedet.

Opbevar kun lukkede flasker eller dåser, og placer dem med åbningen vendt fremad.



Lad ikke uindpakkede fødevarer være i direkte kontakt med tilbehøret.

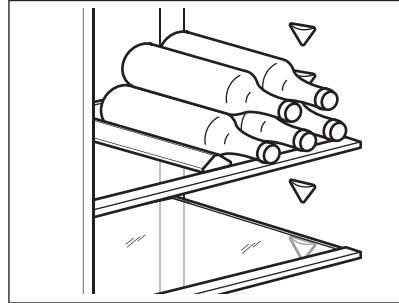

4.10 Nedfrysning af friske madvarer

Brug fryseren til at indfryse friske madvarer og til at opbevare frosne og dybfrosne madvarer i lang tid.

Aktiver Extra Freeze-funktionen som minimum 24 t, før du lægger de madvarer, der skal fryses, i fryseren.

Opbevar de friske madvarer jævnt fordelt i den første afdeling eller skuffe fra oven.

Overskrid ikke den maksimale mængde madvarer, der kan fryses, uden at tilføje andre friske madvarer indeni 24 t (se typeskiltet).

Når fryseprocessen er færdig, vender produktet automatisk tilbage til den tidligere temperaturindstilling (se "Extra Freeze-funktionen").

For yderligere oplysninger henvises der til "Tips til frysning".

4.11 Opbevaring af frosne madvarer

Når produktet tændes første gang eller efter en periode, hvor det ikke er i brug, skal Extra Freeze-funktionen aktiveres, mindst 3 t inden madvarerne lægges i fryseren.

⚠ FORSIGTIG!

Hvis strømmen har været slukket i længere tid end den værdi, der er vist på typeskiltet under "optøningstid", skal de optøede madvarer indtages med det samme. Se "Alarm for høj temperatur".

4.12 Fremstilling af isterninger

Produktet har en eller flere isterningbakker.



Brug ikke metalgenstande til at tage bakkene ud af fryseren.

5. RÅD OG TIPS

5.1 Råd om energibesparelse

- Fryser: Den oprindelige konfiguration sikrer den mest effektive brug af energi.
- Køleskabet: Konfigurationen med skufferne i bunden af produktet og hylderne jævnt fordelt sikrer den mest effektive brug af energi. Placeringen af holderne i lågen påvirker ikke energiforbruget.
- Åbn lågen så lidt som muligt, og lad den ikke stå åben længere end nødvendigt.
- Fryser: Jo koldere temperaturindstilling, des højere er energiforbruget.
- Køleskabet: Indstil ikke for høj temperatur, medmindre det er nødvendigt på grund af madens egenskaber.
- Hvis den omgivende temperatur er høj, og temperaturvælgeren er indstillet til lav temperatur, og skabet er helt fyldt, kan kompressoren køre konstant og skabe rim eller is på fordampere. I dette tilfælde skal du indstille temperaturkontrollen til en højere temperatur for at muliggøre automatisk afrimning.
- Dæk ikke ventilationsristene eller hullerne.
- Sørg for, at madvarerne inde i produktet tillader luftcirkulation gennem hullerne i produktets bageste inderside.

5.2 Tips til frysning

- Frys ikke flasker eller dåser med væsker, især ikke drikkevarer, der indeholder kuldioxid. De kan eksplodere under nedfrysning.
- Sæt ikke varm mad i fryseren.
- Anbring ikke friske, ufrosne madvarer direkte ved siden af allerede frosne madvarer.
- Spis ikke isterninger, vandis eller ispinde umiddelbart efter, at du har taget dem ud af fryseren, for at undgå forfrysninger.
- Genfrys ikke optøet mad.

5.3 Råd om opbevaring af frosne madvarer

- Fryserummet er mærket med .
- God temperaturindstilling, der sikrer, at opbevaring af frosne madvarer er ved en temperatur på under eller lig med -18°C.
- En højere temperaturindstilling inden i skabet kan føre til kortere holdbarhed.
- Hele fryseren er velegnet til opbevaring af frosne madvarer.
- Lad der være nok plads omkring maden, til at luften kan cirkulere frit.

5.4 Holdbarhed for fryserafdeling

Madvare	Holdbarhed (måneder)
Brød	3
Frugt (bortset fra citrus)	6 - 12
Grøntsager	8 - 10
Rester uden kød	1 - 2
Mejeriprodukter:	
Smør	6 - 9
Blød ost (f.eks. mozzarella)	3 - 4
Hård ost (f.eks. parmesan, cheddar)	6
Skaldyr:	
Fed fisk (f.eks. laks, makrel)	2 - 3
Mager fisk (f.eks. torsk, skrubbe)	4 - 6
Rejer	12
Afskallede muslinger & Blåmuslinger	3 - 4
Tilberedt fisk	1 - 2
Kød:	
Fjerkræ	9 - 12
Oksekød	6 - 12
Svinekød	4 - 6
Lammekød	6 - 9
Pølse	1 - 2
Skinke	1 - 2
Rester med kød	2 - 3

5.5 Råd om køling af madvarer

- Skuffen til friske madvarer er mærket (på typeskiltet) med .
- God temperaturindstilling, der sikrer, at opbevaring af friske madvarer er ved en temperatur på under eller lig med +4°C.
- Brug altid lukkede beholdere til væske og til mad for at undgå smage eller lugte i rummet.
- For at undgå krydskontaminering mellem tilberedt og rå mad bør du dække den tilberedte mad og adskille den fra den rå.
- Pak kødet ind, og anbring det på glashylden over grøntsagsskuffen.

- Optø maden inde i køleskabet.
- Sæt ikke varm mad i produktet.
- Rengør frugt og grøntsager, og anbring dem i en dedikeret skuffe (grøntsagsskuffe).
- Opbevar ikke eksotiske frugter i køleskabet.
- Opbevar ikke grøntsager som tomater, kartofler, løg og hvidløg i køleskabet.
- Luk flaskerne, før du sætter dem i køleskabet.
- Tænd for blæseren for at fremskynde nedkøling af maden.

6. VEDLIGEHOLDELSE OG RENGØRING

ADVARSEL!

Se kapitlerne om sikkerhed.

6.1 Indvendig rengøring

Før ibrugtagning rengøres interiøret og alt tilbehør med lunkent vand og neutral sæbe, hvorefter det tørres.

FORSIGTIG!

Produktets tilbehør og dele er ikke egnet til vask i opvaskemaskine.

FORSIGTIG!

Rengør betjeningspanelet med en fugtig klud. Brug ikke rengøringsmidler. Tør betjeningspanelet af med en blød klud.

6.2 Regelmæssig rengøring

Rengør udstyret regelmæssigt:

- Rengør indersiden og tilbehøret med lunkent vand og neutral sæbe. Skyl og tør det af.
- Tør dørpakningerne regelmæssigt af.

6.3 Optøning af køleskabet

Rim fjernes automatisk fra fordampere i kølerummet under normal brug. Afrimningsvandet løber ud gennem et kar i en særlig beholder, hvor det fordampes.

Rengør regelmæssigt afløbshullet til afrimningsvandet i midten af kølerummets kanal.

Brug den rørrenser, der følger med produktet.

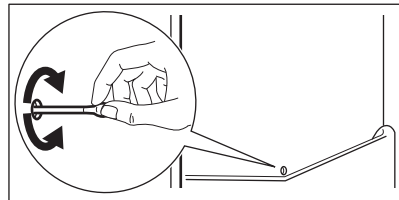

6.4 Optøning af fryseren

Fryserummet er fri for rim. Der dannes ikke rim på de indvendige vægge eller på madvarerne, når produktet er i brug.

6.5 Montering og udskiftning af CleanAir+ -filteret



Håndter luftfilteret forsigtigt for at undgå at ridse overfladen. Ved leveringen ligger luftfilteret i en plastpose for at sikre korrekt funktion.

Installér luftfilteret, inden apparatet tændes.

1. Åbn plastikhuset, og læg den plisserede overflade på risten, idet filteret monteres inde i det markerede område på den riflede overflade.

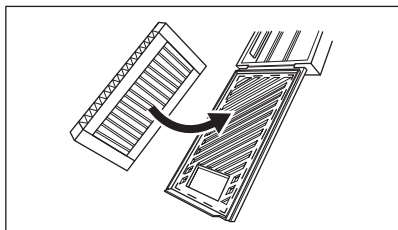

2. Hold filteret nede, mens du lukker plastikhuset, indtil du hører et klik.

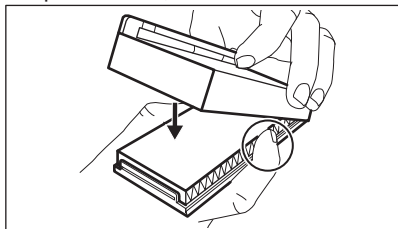

3. Fjern den øverste glashylde fra køleskabet. Skub plastikhuset med luftfilteret på venstre side af glashylden.

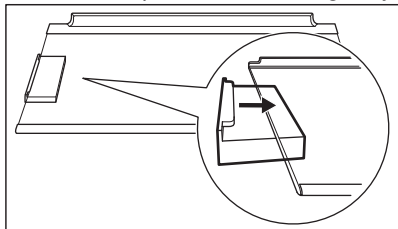

4. Sæt glashylden tilbage i køleskabet. Undgå at ramme filteret.

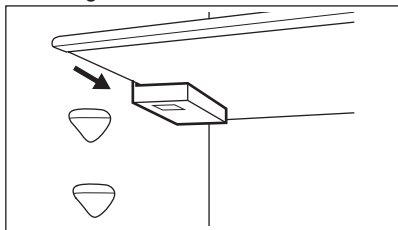

Udskiftning af luftfilteret

1. Åbn filterhuset.

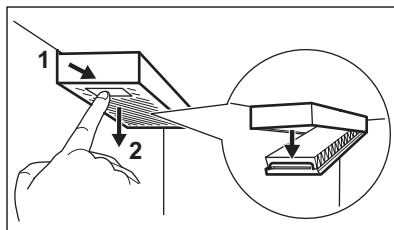

2. Fjern det brugte luftfilter.
3. Sæt det nye luftfilter i huset, og luk det.

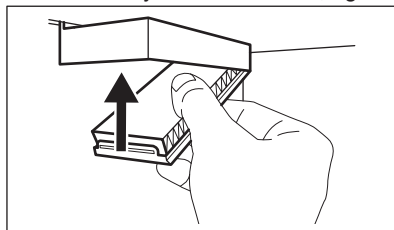

Udskift luftfilteret hver 6. måned.



Luftfilteret er en forbrugsvare og er derfor ikke dækket af garantien.
Du kan købe nye luftfiltre hos din lokale forhandler.

6.6 Pause i brug

Tag følgende forholdsregler, når apparatet ikke skal bruges i længere tid:

1. Kobl apparatet fra strømforsyningen.
2. Fjern alle madvarer.
3. Rengør apparatet og alt tilbehør.
4. Lad lågerne stå åbne for at forebygge ubehagelig lugt.

7. FEJLFINDING









⚠ ADVARSEL!

Se kapitlerne om sikkerhed.

7.1 Hvad gør du, hvis ...

Problem	Mulig årsag	Løsning
Produktet virker ikke.	Produktet er slukket.	Tænd for produktet.
	Stikket er ikke sat rigtigt i stikkontakten.	Sæt stikket korrekt i stikkontakten.
Produktet støjer.	Der er ingen spænding i stikkontakten.	Tilslut et andet elektrisk produkt til stikkontakten. Kontakt en autoriseret elektriker.
	Produktet er ikke understøttet korrekt.	Kontrollér, om produktet står stabilt.
Akustisk eller visuel alarm er tændt.	Skabet er for nylig blevet tændt.	Se "Alarm for høj temperatur" eller "Alarm for åben låge".
	Temperaturen i produktet er for høj.	Se "Alarm for høj temperatur" eller "Alarm for åben låge".
	Døren står åben.	Luk døren.
Kompressoren kører konstant.	Temperaturen er indstillet forkert.	Se kapitlet "Betjeningspanel".
	Der bliver lagt for meget mad i på samme tid.	Vent et par timer, og kontrollér så temperaturen igen.
	Stuetemperaturen er for høj.	Se kapitlet "Installation".
	Madvarerne, der lægges i produktet, er for varme.	Lad maden komme ned på stuetemperatur, før den lægges i.
	Døren er ikke lukket korrekt.	Se afsnittet "Lukning af døren".
	Extra Freeze-funktionen er slået til.	Se afsnittet "Extra Freeze-funktion".
Kompressoren starter ikke straks, når der trykkes på "Extra Freeze" eller "Extra Cool", eller når temperaturen er blevet ændret.	Extra Cool-funktionen er slået til.	Se afsnittet "Extra Cool-funktion".
	Kompressoren går i gang efter et stykke tid.	Dette er normalt, der er ingen fejl.
Døren er forkert justeret eller påvirker ventilationsgitteret.	Produktet står ikke plant.	Se installationsvejledningen.
Døren er ikke let at åbne.	Du forsøgte at åbne døren igen, lige efter den blev lukket.	Vent nogle få sekunder mellem lukning og genåbning af døren.
Lyset virker ikke.	Lyset er i standby tilstand.	Luk, og åbn døren.
	Lyset er defekt.	Kontakt et autoriseret servicecenter.
Der er for meget rim og is.	Døren er ikke lukket korrekt.	Se afsnittet "Lukning af døren".
	Dørpakningen er defekt eller snavset.	Se afsnittet "Lukning af døren".
	Maden er ikke pakket ordentligt ind.	Pak maden ordentligt ind.
	Temperaturen er indstillet forkert.	Se kapitlet "Betjeningspanel".
	Produktet er helt fuldt og står på den laveste temperatur.	Indstil en højere temperatur. Se kapitlet "Betjeningspanel".

Problem	Mulig årsag	Løsning
	Den indstillede temperatur i produktet er for lav, og den omgivende temperatur er for høj.	Indstil en højere temperatur. Se kapitlet "Betjeningspanel".
Der løber vand ned ad bagpladen i køleskabet.	Under den automatiske afrimning smelter der rim på bagpladen.	Det er korrekt.
Der er for meget kondensvand i køleskabet.	Døren blev åbnet for hyppigt.	Åbn kun døren, når det er nødvendigt.
	Døren blev ikke lukket helt.	Sørg for, at døren er helt lukket.
	Opbevaret mad blev ikke pakket ind.	Pak mad ind i velegnet emballage, inden det opbevares i produktet.
	Det er normalt, at der sommer og efterår kan dannes mere kondens på grund af den øgede luft- og fødevarerefugtighed. Køleskabet producerer ikke fugt. Efter denne periode falder luftfugtigheden i køleskabet af sig selv.	Sommer og efterår skal temperaturen i køleskabet indstilles til at være højere (ca. 6-7°C).
Der er vanddråber på glashylderne.	Der er for meget fugt i køleskabet.	Tør glashylderne af med en klud for at fjerne vanddråberne.
Der løber vand inde i køleskabet.	Madvarer forhindrer, at vandet løber ned i vandopsamlere.	Sørg for, at madvarerne ikke rører bagpladen.
	Afløbet er tilstoppet.	Rens afløbet.
Der løber vand ned på gulvet.	Afløbet til afrimningsvand er ikke sluttet til fordampningsbakken over kompressoren.	Sæt afløbet til afrimningsvand fast på fordampningsbakken.
Temperaturen kan ikke indstilles.	Extra Freeze-funktionen eller Extra Cool funktionen er slået til.	Sluk for Extra Freeze funktionen eller Extra Cool funktionen manuelt, eller vent, indtil den deaktiveres automatisk. Se afsnittet "Extra Freeze-funktionen" eller "Extra Cool funktionen".
Temperaturen i skabet er for lav/høj.	Temperaturen er ikke indstillet korrekt.	Vælg en højere/lavere temperatur.
	Døren er ikke lukket korrekt.	Se afsnittet "Lukning af døren".
	Maden er for varm.	Lad maden køle af inden opbevaring.
	Der opbevares for meget mad på samme tid.	Opbevar mindre mad på samme tid.
	Døren er blevet åbnet for tit.	Åbn kun lågen, hvis det er nødvendigt.
	Extra Freeze-funktionen er slået til.	Se afsnittet "Extra Freeze-funktion".
	Extra Cool-funktionen er slået til.	Se afsnittet "Extra Cool-funktion".
	Der er ingen cirkulation af kold luft i produktet.	Sørg for, at der er kold luftcirkulation i produktet. Se kapitlet "Råd og tips".

Problem	Mulig årsag	Løsning
  vises på displayet.	Produktet er i demo mode.	Tryk på og hold Extra Cool- og ECO-knapperne nede i ca. 10 sek, indtil du hører 3 korte bip.
  vises, og alarmindikatoren er tændt.	Kommunikationsproblem.	Kontakt et autoriseret servicecenter. Kølesystemet vil fortsat holde madden kold, men det vil ikke være muligt at justere temperaturen.
  eller  eller   og den aktuelle indstilling vises skiftevis for 5 sek og alarmindikatoren er tændt.	Problem med temperaturføler.	Kontakt et autoriseret servicecenter. Kølesystemet vil fortsat holde madden kold, men det vil ikke være muligt at justere temperaturen.



Kontakt et autoriseret servicecenter, hvis problemet fortsætter.

7.2 Udskiftning af pæren

Kontakt det autoriserede servicecenter for udskiftning af lampen.

7.3 Lukning af døren

1. Rengør dørpakningerne.
2. Se installationsvejledningen for at justere lågen.
3. Kontakt det autoriserede servicecenter for at udskifte de defekte dørpakninger.

8. TEKNISKE DATA

De tekniske specifikationer fremgår af typeskiltet indvendigt på maskinen og på energimærket.

QR-koden på energimærket, der leveres med maskinen, indeholder et weblink til oplysningerne relateret til maskinens ydelse i EU EPREL-databasen. Opbevar energimærket til reference sammen med brugervejledningen og alle andre dokumenter, der følger med dette apparat.

Det er også muligt at finde de samme oplysninger i EPREL ved hjælp af linket <https://eprel.ec.europa.eu> og modelnavnet og produktnummeret, som du finder på maskinens typeskilt.

Se linket www.theenergylabel.eu for detaljerede oplysninger om energimærket.

9. INFORMATION TIL TESTINSTITUTTER

Installation og klargøring af produktet en eventuel EcoDesign verifikation skal være i overensstemmelse med EN 62552 (EU). Ventilationskrav, nichemål og mindste friafstand bagtil skal være som angivet i

denne brugsanvisning i "Installation". Kontakt producenten for yderligere information, herunder fyldningsplaner.

10. MILJØHENSYN

Genbrug materialer med symbolet .
Anbring emballagematerialet i passende beholdere til genbrug. Hjælp med at beskytte miljøet og menneskelig sundhed samt at genbruge affald af elektriske og elektroniske apparater. Kasser ikke apparater, der er

mærket med symbolet , sammen med husholdningsaffaldet. Lever produktet tilbage til din lokale genbrugsplads eller kontakt din kommune.

AEG toivottaa sinut tervetulleeksi! Kiitos, että olet valinnut tämän laitteen.



Saat käyttöön liittyviä neuvoja, esitteitä, vianmääritysohjeita sekä huolto- ja korjausohjeita:
www.aeg.com/support

Oikeus muutoksiin pidätetään.

SISÄLTÖ

1. TURVALLISUUSTIEDOT.....	23
2. TURVALLISUUSOHJEET.....	25
3. KÄYTTÖPANEELI.....	27
4. PÄIVITTÄISKÄYTTÖ.....	31
5. NEUVOJA JA VINKKEJÄ.....	36
6. HOITO JA PUHDISTUS.....	37
7. VIANMÄÄRITYS.....	39
8. TEKNISET TIEDOT.....	42
9. TIEDOKSI TESTAUSLAITOKSILLE.....	42
10. YMPÄRISTÖNSUOJELU.....	42

1. ⚠ TURVALLISUUSTIEDOT

Lue laitteen mukana toimitetut ohjeet ennen laitteen asennusta ja käyttöä. Valmistaja ei ota vastuuta henkilövahingoista tai vahingoista, jotka aiheutuvat virheellisestä asennuksesta tai käytöstä. Säilytä ohjeita aina varmassa ja helppopääsyisessä paikassa tulevia käyttökertoja varten.

1.1 Lasten ja taitamattomien henkilöiden turvallisuus

- 8-vuotiaat ja sitä vanhemmat lapset sekä henkilöt, joilla on fyysisiä, aisteihin liittyviä tai henkisiä rajoitteita tai puutteellinen kokemus tai tuntemus, voivat käyttää tätä laitetta vain, jos heitä valvotaan tai ohjataan laitteen turvallisessa käytössä ja jos he ymmärtävät käyttöön liittyvät vaarat. 3–8-vuotiaat lapset ja erittäin vakavasti liikuntarajoitteiset henkilöt saavat täyttää ja tyhjentää laitteen, jos heitä on ohjattu asianmukaisesti. Alle 3-vuotiaat

lapset tulee pitää kaukana laitteesta, ellei heitä valvota jatkuvasti.

- Lapsia on valvottava, jotta he eivät leiki laitteella.
- Lapset eivät saa puhdistaa laitetta tai suorittaa siihen kohdistuvia käyttäjän huoltotoimenpiteitä ilman valvontaa.
- Kaikki pakkaukset tulee pitää lasten ulottumattomissa ja hävittää asianmukaisesti.

1.2 Yleinen turvallisuus

- Tämä laite on tarkoitettu ainoastaan ruokien ja juomien säilytykseen.
- Tämä laite on tarkoitettu yhden kotitalouden käyttöön sisätiloissa.
- Tätä laitetta voidaan käyttää toimistoissa, hotellihuoneissa, aamiaismajoituspaikoissa, maatilamajoituspaikoissa ja muissa samantyyppisissä majoitustiloissa, joissa kyseinen käyttö ei ylitä (keskimääräisiä) kotitalouskäytön tasoja.
- Noudata seuraavia ohjeita elintarvikkeiden pilaantumisen välttämiseksi:
 - vältä pitämästä ovea pitkään auki
 - elintarvikkeisiin kosketuksissa olevat pinnat ja tyhjennysjärjestelmät tulee puhdistaa säännöllisesti
 - säilytä raakaa lihaa ja kalaa asianmukaisissa astioissa jääkaapissa, jotta se ei pääsisi kosketuksiin tai ettei siitä valuisi nestettä muihin elintarvikkeisiin.
- VAROITUS: Pidä kalusteeseen asennetun laitteen syvennyksen tai kalustekaapin ilmanvaihtoaukot esteistä vapaina.
- VAROITUS: Älä käytä muita kuin valmistajan suosittelemia mekaanisia laitteita tai muita välineitä sulattamisen nopeuttamiseksi.
- VAROITUS: Älä vaurioita jäähdytyspiiriä.
- VAROITUS: Älä käytä muita kuin valmistajan suosittelemia sähkölaitteita ruoan säilytysosastoissa.
- Älä käytä vesisuihketta ja höyryä laitteen puhdistamiseen.

- Puhdista laite kostealla pehmeällä liinalla. Käytä ainoastaan neutraaleja pesuaineita. Älä käytä hankaavia tuotteita, hankaavia sieniä, liuotteita tai metalliesineitä.
- Jos laite on pitkään tyhjä, sammuta, sulata, puhdista ja kuivaa laite ja jätä sen ovi auki, jotta hometta ei synny laitteen sisälle.
- Älä säilytä tässä laitteessa räjähtäviä aineita, kuten syttyvien ponneaineiden aerosolipulloja.
- Jos virtajohto vaurioituu, sen saa sähkövaaran välttämiseksi vaihtaa vain valmistaja, valtuutettu huoltoliike tai vastaava ammattitaitoinen henkilö.

2. TURVALLISUUSOHJEET

2.1 Asennus

VAROITUS!

Laitteen asennuksen ja liitännät saa suorittaa vain ammattitaitoinen henkilö.

- Poista kaikki pakkausmateriaalit.
- Vaurioitunutta laitetta ei saa asentaa tai käyttää.
- Älä käytä laitetta ennen kuin se on asennettu turvallisesti kalusteeseen.
- Noudata erillisiä, laitteen asennusta ja oven kätisyyden vaihtamista koskevia ohjeita verkkosivuillamme.
- Siirrä laitetta aina varoen, sillä se on raskas. Käytä aina suojakäsineitä ja suojaavia jalkineita.
- Varmista, että laitteen ympärillä on hyvä ilmankierto.
- Odota vähintään 4 tuntia ennen laitteen kytkemistä sähköverkkoon ensimmäisen asennuksen tai oven avautumissuunnan vaihtamisen jälkeen. Tänä aikana öljy ehtii virrata takaisin laitteen kompressoriin.
- Irrota pistoke sähköverkosta aina ennen laitteen käsittelyä (esim. oven avautumissuunnan vaihtamista).
- Laitetta ei saa asentaa lämpöpattereiden tai liesien, uunien tai keittotasojen lähelle, ellei asennusohjeissa toisin mainita.
- Suojaa laite vesisateelta.
- Älä asenna laitetta suoraan auringonvaloon.

- Tätä laitetta ei saa asentaa liian kosteisiin tai kylmiin ympäristöihin.
- Kun siirrät laitetta, nosta sitä sen etureunasta, jotta lattia ei naarmuntuisi.
- Suojaa lattia naarmuilta laitteen oven kätisyyttä vaihdettaessa.
- Laite sisältää pussin kuivausainetta. Sitä ei ole tarkoitettu leikkikaluksi. Sitä ei ole tarkoitettu syötäväksi. Hävitä se välittömästi.

2.2 Sähkökytkentä

VAROITUS!

Tulipalon ja sähköiskun vaara.

VAROITUS!

Varmista laitteen sijoittamisen yhteydessä, ettei virtajohto ole jäänyt puristuksiin tai ole vaurioitunut.

VAROITUS!

Älä käytä monipistokesovittimia ja jatkojohtoja.

- Varmista, että arvokilvessä olevat parametrit ovat verkkovirtalähteen sähköarvojen mukaisia.
- Laite on kytkettävä maadoitettuun pistorasiaan.
- Kytke pistoke maadoitettuun pistorasiaan.

- Jos pistorasiaa ei ole maadoitettu, ota yhteyttä pätevään sähköasentajaan ja kytke laite erilliseen maadoitettuun virransyöttöön voimassa olevien määräysten mukaisesti.
- Älä vahingoita sähkökomponentteja (esim. verkkopistoketta, verkkojohtoa, kompressoria). Pyydä huoltoliikettä tai valtuutettua sähköasentajaa vaihtamaan rikkoutuneet sähkökomponentit.
- Verkkojohdon on oltava verkkopistokkeen alapuolella.
- Kytke pistoke pistorasiaan vasta asennuksen jälkeen. Varmista, että laitteen verkkovirtakytkentä on ulottuvilla laitteen asennuksen jälkeen.
- Älä vedä virtajohdosta pistoketta irrottaessasi. Vedä aina pistokkeesta.

2.3 Valitse

VAROITUS!

Henkilövahinkojen, palovammojen tai sähköiskujen tai tulipalon vaara.



Laite sisältää syttyvää kaasua, isobutaania (R600a), joka on hyvin ympäristöystävällinen maakaasu. Varo, ettei isobutaania sisältävä jäähdytysputkisto vaurioidu.

- Älä muuta laitteen teknisiä ominaisuuksia.
- Kalusteeseen asennettavaa tuotetta ei saa käyttää lattialle sijoitettuna.
- Tämä laite on tarkoitettu käytettäväksi ympäristölämpötilassa 10°C–43°C. Määritelty lämpötila-alue takaa laitteen asianmukaisen toiminnan.
- Älä laita sähkölaitteita (esim. jäätelökoneita) laitteeseen, ellei valmistaja ole ilmoittanut, että niin voi tehdä.
- Jos jäähdytysputkisto vaurioituu, varmista, että huoneessa ei avotulta ja syttymislähteitä. Tuuleta huone.
- Estä kuumat esineet joutumasta kosketukseen laitteen muovisten osien kanssa.
- Älä laita virvoitusjuomia pakastusosastoon. Juomien jäätyminen aiheuttaa painetta juomapakkauksessa.
- Älä säilytä syttyviä kaasuja tai nesteitä laitteessa.

- Älä aseta helposti syttyviä tuotteita tai helposti syttyvien aineiden kanssa kosketuksissa olleita tuotteita laitteeseen, laitteen päälle tai sen lähelle.
- Älä kosketa kompressoria tai lauhdutinta. Ne ovat kuumia.
- Älä poista pakastusosastosta esineitä tai koske niihin, jos kätesi ovat märät tai kosteat.
- Älä pakasta sulanutta ruokaa uudelleen.
- Noudata pakasteiden pakkauksessa olevia säilytysohjeita.
- Kääri ruoat elintarvikkekäyttöön tarkoitettuun materiaaliin ennen niiden asettamista pakastimeen.
- Älä anna elintarvikkeiden joutua kosketuksiin laitteen sisäseinien kanssa.

2.4 Sisävalaistus

VAROITUS!

Sähköiskun vaara.

- Tämä tuote sisältää yhden tai useamman valonlähteen, jonka energiatehokkuusluokka on F.
- Lisätietoa tämän tuotteen sisällä olevista lampuista sekä erikseen myytävistä varalampuista: Kyseiset lamput on suunniteltu kestämaan kodinkoneissa vaativia fyysisiä olosuhteita (esim. lämpötila, värinä, kosteus) tai ne antavat tietoa laitteen toimintatilasta. Niitä ei ole tarkoitettu muihin käyttötarkoituksiin eivätkä ne sovi huoneiden valaisemiseen.

2.5 Huolto ja puhdistus

VAROITUS!

Henkilövahinkojen tai laitteen vaurioitumisen vaara.

- Sammuta laite ja irrota pistoke pistorasiasta ennen ylläpitotoimien aloittamista.
- Tämän laitteen jäähdytyslaite sisältää hiilivetyä. Vain alan ammatillisesti pätevä henkilö saa suorittaa laitteen ylläpito- ja lataamistoimia.
- Tutki laitteen tyhjennysaukko säännöllisesti ja puhdista se tarvittaessa. Jos tyhjennysaukko on tukossa,

sulamisvesi alkaa kerääntyä laitteen pohjalle.

2.6 Huolto

- Laitteen korjaukseen liittyvissä asioissa tulee ottaa yhteyttä valtuutettuun huoltoliikkeeseen. Ainoastaan alkuperäisiä varaosia saa käyttää.
- Huomioithan, että itse suoritettavat tai muut kuin ammattilaisen suorittamat korjaukset voivat aiheuttaa vaarallilanteita ja mitätöidä takuun.
- Seuraavat varaosat ovat saatavilla vähintään 7 vuoden ajan mallin tuotannon lopettamisesta: termostaatit, lämpötila-anturit, piirilevyt, valonlähteet, ovenkahvat, oven saranat, telineet ja korit. Oven tiivistees ovat saatavilla vähintään 10 vuotta mallin tuotannon lopettamisesta. Aika voi olla maassasi pidempi. Lisätietoja saat verkkosivustoltamme.
- Huomaa, että jotkin näistä varaosista ovat saatavilla ainoastaan ammattilaiskorjaajille

ja kaikki varaosat eivät välttämättä koske kaikkia malleja.

2.7 Hävittäminen

! VAROITUS!

Loukkaantumisen tai tukehtumisen vaara.

- Irrota pistoke pistorasiasta.
- Leikkaa johto irti ja hävitä se.
- Poista ovi, jotta lapset ja eläimet eivät voisi jäädä kiinni laitteen sisälle.
- Tämän laitteen jäähdytysputkistossa ja eristysmateriaaleissa ei ole otsonikerrokselle haitallisia aineita.
- Eristevaahto sisältää tulenarkaa kaasua. Kysy lisätietoja laitteen oikeaoppisesta hävittämisestä paikalliselta viranomaiselta.
- Älä vaurioita lämmönvaihtimen lähellä olevaa jääkaapin osaa.

3. KÄYTTÖPANEELI

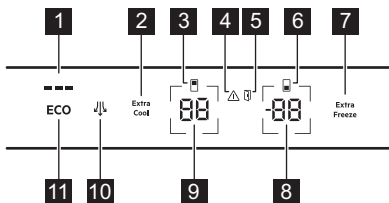

- 1 ECOMETER -merkkivalo
- 2 Extra Cool-painike / merkkivalo
- 3 Jääkaapin merkkivalo
- 4 Hälytysmerkkivalo
- 5 Ovi auki -hälytyksen merkkivalo
- 6 Pakastinosaston merkkivalo
- 7 Extra Freeze-painike / merkkivalo
- 8 Pakastimen lämpötilapainike / merkkivalo
- 9 Jääkaapin lämpötilapainike / merkkivalo
- 10 Puhallin-painike / merkkivalo
- 11 ECO -painike

3.1 Laitteen käynnistys / kytkeminen pois käynnistä

Kytke virta päälle

Kytke pistoke verkkopistorasiaan.

Jos haluat valita eri lämpötilan, tutustu kohtaan "Lämpötilan säätäminen".

Jos näytölle ilmestyy **OF** **ON**, katso kohta "Vianmääritys".

Kytke pois päältä

1. Paina pitkään jääkaapin lämpötilapainiketta ja pakastimen lämpötilapainiketta samanaikaisesti 5 s ajan

Näytöllä näkyy vilkkuva **OF**.

2. Kun näytössä lukee **OF**, irrota virtajohto pistorasiasta.

3.2 Lämpötilan säätäminen

Pakastimen lämpötila voi vaihdella välillä -15°C—24°C (suositus -18°C) ja jääkaapin

lämpötila välillä 2°C–8°C (suosituslämpötila on 4°C).

Aseta laitteen lämpötila painamalla lämpötilapainikkeita.

Aseta suositeltu lämpötila kytkemällä ECO toiminto toimintaan. Lue lisää kohdasta "ECO toiminto".

Lämpötilan merkkivalot näyttävät asetetut lämpötilat.



Asetettu lämpötila saavutetaan 24 t kuluessa.
Laite palauttaa asetetun lämpötilan sähkökatkoksen jälkeen.

3.3 Jääkaappiosaston kytkeminen käyttöön ja pois käytöstä

Kytkeminen pois käytöstä:

1. Paina pakastimen lämpötilapainiketta 5 s ajan. Näytöllä näkyy vilkkuva .
2. Kun jääkaappiosasto on kytketty pois päältä, näytössä lukee .

Käynnistys:

1. Paina pakastimen lämpötilapainiketta 5 s ajan. Näytöllä näkyy vilkkuva .
2. Jääkaappiosasto kytkeytyy päälle ja edellinen asetettu lämpötila palautuu.

3.4 Pakastinosaston kytkeminen käyttöön ja pois käytöstä

Kytkeminen pois käytöstä:

1. Paina pakastimen lämpötilapainiketta 5 s ajan. Näytöllä näkyy vilkkuva .
2. Kun pakastinosasto on kytketty pois päältä, näytössä lukee .

Käynnistys:

1. Paina pakastimen lämpötilapainiketta 5 s ajan. Näytöllä näkyy vilkkuva .
2. Pakastinosasto kytkeytyy päälle ja edellinen asetettu lämpötila palautuu.

3.5 MultiSwitch

Tämän toiminnon avulla voit muuntaa pakastinosaston jääkaapiksi.



Poista pakasteet pakastimesta ennen toiminnon MultiSwitch kytkemistä toimintaan.

Osaston muuttaminen:

1. Napauta pakastimen lämpötilapainiketta toistuvasti, kunnes näytössä näkyy vilkkuva .
2. Paina painiketta seuraavien 7 s kuluessa. Jos painiketta ei paineta tämän ajan kuluessa, pakastinosasto ei muutu jääkaapiksi.
3. Pakastimen lämpötilan merkkivalo näyttää MultiSwitch-osaston lämpötilan (4°C).



Odota 24 t ennen MultiSwitch-osaston käyttöä.

Kun MultiSwitch-toiminto on käytössä, Korkean lämpötilan hälytys on pois käytöstä eikä Extra Freeze -toimintoa voida kytkeä toimintaan.

MultiSwitch-toiminto kytkeytyy pois päältä, kun laitteen virta katkaistaan tai muokattu osasto kytketään pois päältä.

MultiSwitch-tila palaa toimintaan, kun virta palautuu sähkökatkoksen jälkeen.



Poista elintarvikkeet MultiSwitch-lokerosta ennen toiminnon MultiSwitch kytkemistä pois käytöstä.

MultiSwitch-osaston tilan palauttaminen:

1. Paina pakastimen lämpötilapainiketta, kunnes alkaa vilkkua.
2. Paina painiketta seuraavien 7 s kuluessa. Jos painiketta ei paineta tämän ajan kuluessa, MultiSwitch-lokero ei palaudu pakastimeksi.
3. Pakastimen lämpötilan merkkivalo näyttää pakastelokeron lämpötilan.



MultiSwitch-lokeron lämpötila saavuttaa asetetun lämpötilan 24 t kuluttua. Odota, kunnes lokeron MultiSwitch lämpötila on asetetun mukainen, ennen kuin käytät lokeroa.

Korkean lämpötilan hälytys-toiminto käynnistyy uudelleen 1 t kuluttua MultiSwitch-toiminnon kytkemisestä pois päältä.

3.6 ECO toiminto

ECO-toiminto asettaa optimaalisen lämpötilan elintarvikkeiden säilyvyyden varmistamiseksi ja energiankulutuksen minimoimiseksi.

1. Kytke toiminto päälle painamalla painiketta ECO.

Jääkaapin lämpötilaksi on asetettu +4 °C ja pakastimen lämpötilaksi -18 °C.

2. Voit kytkeä toiminnon pois päältä painamalla ECO-painiketta uudelleen tai valitsemalla toisen asetuslämpötilan (katso "Lämpötilan säätäminen").

Kun ECO-toiminto on kytketty pois toiminnasta, jääkaapin lämpötilaksi on asetettu +2 °C ja pakastimen lämpötila -20 °C.



ECO-toiminnon päälle kytkeminen poistaa toiminnot Extra Cool ja Extra Freeze käytöstä.



Merkkivalo ECOMETER osoittaa laitteen nykyisen energiankulutuksen. Kolme täysin valaistua palkkia osoittavat energiatehokkaimman asetuksen.

3.7 Extra Cool-toiminto

Tämän toiminnon avulla voit nopeasti jäähdyttää suuria määriä lämpimiä ruokia jääkaappiosastossa jo säilytettyjä ruokia lämmittämättä.

Kytke toiminto päälle painamalla painiketta Extra Cool.

Extra Cool -merkkivalo syttyy. Kun Extra Cool -toiminto on päällä, puhallin voi toimia automaattisesti.

Tämä toiminto pysähtyy automaattisesti noin 6 t kuluttua. Kun toiminto on pois päältä, Extra Cool-merkkivalo sammuu.

Paina Extra Cool-painiketta toiminnon Extra Cool kytkemiseksi pois päältä ennen kuin se päättyy automaattisesti.



Kytke Extra Cool -toiminto pois käytöstä jääkaapin eri lämpötilan asettamiseksi.

3.8 Extra Freeze-toiminto

Extra Freeze-toimintoa käytetään esi- ja pikapakastamiseen pakastinosaston toimintajakoilla. Tämä toiminto nopeuttaa tuoreiden elintarvikkeiden pakastumista ja suojaa jo pakastettuja ruokia lämpenemiseltä.



Kytke Extra Freeze -toiminto päälle vähintään 24 t ennen pakastettavien elintarvikkeiden asettamista pakastusosastoon, jotta esipakastus tulee suoritetuksi loppuun.

Käynnistä toiminto painamalla Extra Freeze -painiketta.

Merkkivalo Extra Freeze syttyy Toiminto Extra Freeze pysähtyy automaattisesti viimeistään 52 t kuluttua.

Paina Extra Freeze -painiketta toiminnon kytkemiseksi pois päältä ennen kuin se päättyy automaattisesti.

3.9 Puhallin-toiminto

Kytke toiminto päälle painamalla Puhallin-painiketta. Merkkivalo Puhallin syttyy

Sammuta toiminto painamalla uudelleen painiketta Puhallin. Merkkivalo Puhallin sammuu.



Jos toiminto kytkeytyy automaattisesti päälle, merkkivalo Puhallin ei syty. Puhallin-toiminnon käyttäminen saattaa lisätä melua ja energiankulutusta.

Puhallin toimii vain oven ollessa kiinni.

3.10 Korkean lämpötilan hälytys

Kun pakastinosaston lämpötila nousee, hälytysmerkkivalo vilkkuu, pakastimen lämpötilan merkkivalo näyttää vilkkuvaa H°-merkkiä ja äänimerkki kuuluu. Hälytyksen saa loppumaan painamalla mitä tahansa painiketta.

Hälytyksen merkkivalo ja äänimerkki sammuu. Pakastimen lämpötilan merkkivalo näyttää H° 5 s ajan, ennen kuin se ilmoittaa pakastimen lämpötilan uudelleen.



Hälytys käynnistyy uudelleen 1 t kuluttua deaktivoinnista, kunnes normaalit olosuhteet palautuvat. Jos mitään painiketta ei paineta, äänimerkki sammuu automaattisesti 1 t kuluttua.

3.11 Avonaisen oven hälytys

Oven avautumisen hälytysmerkkivalo syttyy, jos jääkaapin ovi on auki 5 min ajan tai jos pakastimen ovi on auki 80 s ajan.

Hälytysäänimerkki sammuu, kun ovi on suljettu. Voit sammuttaa jääkaapin sisävalon äänimerkin.



Jos mitään painiketta ei paineta, äänimerkki sammuu automaattisesti 1 tunti kuluttua.

3.12 Asetustila

Asetustilassa voit ottaa käyttöön tai poistaa käytöstä ECOMETER-merkkivalon, Rest-tilan, Sabbath-tilan, nollata laitteen tehdasasetukset ja muuttaa lämpötilayksiköt yksiköistä °C yksikköihin °F.:

Asetustilan kytkeminen toimintaan

1. Paina ECO-painiketta noin 3 s ajan. Näytöllä näkyy vilkkuva SE EE.
2. Kun asetustila on kytketty päälle, näytössä näkyy PE On.

Kytke asetustila pois päältä painamalla ECO-painiketta noin 3 s ajan.

Asetustila kytkeytyy pois päältä, jos et koske käyttöpaneelin 60 s kuluessa.

Navigointi asetustilassa

Muuta parametria napauttamalla jääkaapin lämpötilapainiketta. Muuta parametrin arvoa napauttamalla pakastimen lämpötilapainiketta.

Näyttö	Oletusparametrit
PE On	ECOMETER -merkkivalo
EE On	Painikkeiden äänet
CF °C	Lämpötilayksiköt
Sb OF	Sabbath-tila
rn of	Rest-tila
F5 03	Tehdasasetukset

ECOMETER merkkivalo

ECOMETER -tilan kytkemiseksi päälle tai pois päältä:

1. Asetustilan aktivointi.
2. Napauta On, kunnes näytössä näkyy On käytössä olevaa tai OF pois käytöstä olevaa ECOMETER -merkkivaloa varten.
3. Poistu asetustilasta.

Painikkeiden äänet

Ota käyttöön tai poista käytöstä painikkeiden äänet:

1. Asetustilan aktivointi.
2. Napauta PE, kunnes näytössä näkyy EE. Kytke äänet päälle tai pois päältä napauttamalla painiketta On. On-merkkivalo syttyy, kun äänet on otettu käyttöön, ja OF-merkkivalo syttyy, kun äänet on poistettu käytöstä.
3. Poistu asetustilasta.

Lämpötilayksiköt

Lämpötilayksikön muuttaminen:

1. Asetustilan aktivointi.
2. Napauta PE, kunnes näyttöön ilmestyy CF ja °C. Napauta yksikön näyttävää

merkkivaloa ja valitse $\square C$ celsiusasteille tai $\square F$ Fahrenheit-asteille.

3. Poistu asetustilasta.

Rest tila

Rest-tila takaa elintarvikkeiden säilyvyyden ja minimoi energiankulutuksen silloin, kun laitetta ei käytetä.

Rest-tilan kytkeminen toimintaan:

1. Asetustilan aktivointi.
2. Napauta painiketta $\square E$, kunnes näytössä näkyy $\square n$ ja $\square F \square F$. Kytke tila Rest käyttöön tai pois käytöstä napauttamalla painiketta. Merkkivalo muuttuu $\square n$, kun Rest-tila on otettu käyttöön, ja $\square F$, kun tila on poistettu käytöstä.
3. Poistu asetustilasta.

Rest-tila käynnistyy 3 päivän kuluttua, kun laitetta ei käytetä, kytketty automaattisesti pois käytöstä, kun laite on ollut toiminnassa, ja jää toimintaan, kun virta palautuu sähkökatkoksen jälkeen.

Sabbath tila

Sabbath-tilassa seuraavat ominaisuudet poistetaan käytöstä uskonnollisten juhlahyphien aikana:

- kaikki painikkeet lukuun ottamatta tilan kytkemiseksi pois käytöstä tarvittavaa painikeyhdistelmää
- ääni, lukuun ottamatta Korkean lämpötilan hälytys

- hälytysmerkkivalot, paitsi Korkean lämpötilan hälytys.

Sabbath-tilan kytkeminen toimintaan:

1. Asetustilan aktivointi.
2. Napauta $\square E$, kunnes näytössä näkyy $\square b$ ja $\square F$. Kytke Sabbath-tila päälle tai pois päältä napauttamalla painiketta $\square F$. Merkkivalo muuttuu $\square n$, kun Sabbath-tila on otettu käyttöön, ja $\square F$, kun tila on poistettu käytöstä.
3. Poistu asetustilasta.

Kun Sabbath-tila on kytketty päälle, näytössä näkyy ECO-merkkivalo ja $\square b$. Muiden asetusten käyttö on estetty.

Kytke tila Sabbath pois päältä painamalla ECO-painiketta noin 3s ajan.

Tehtasasetukset

Tämä toiminto palauttaa kaikki asetukset tehdasasetuksiin. Palauta tehdasasetukset seuraavasti:

1. Asetustilan aktivointi.
2. Napauta $\square E$, kunnes näytössä näkyy $\square S$ ja $\square 3$. Napauta $\square 3$, kunnes näyttöön ilmestyy $\square n$. $\square n$:sta tulee vilkkuva $\square S$ ja sen jälkeen pysyvä $\square 3$, mikä tarkoittaa, että tehdasasetukset palautuvat.
3. Poistu asetustilasta.

4. PÄIVITTÄISKÄYTTÖ

4.1 Ovihyllyjen sijoittaminen

Ovihyllyt voidaan asettaa eri korkeuksille ruoan säilytyksen helpottamiseksi. Vaihda asentoa vetämällä hyllyä ylöspäin.

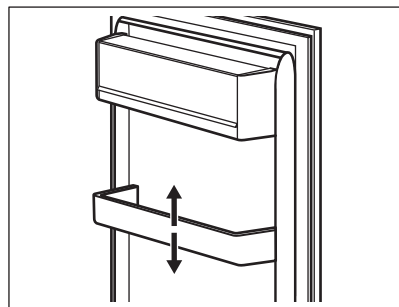

4.2 Siirrettävät hyllyt

Jääkaapin seinissä on kannattimet. Voit muuttaa hyllyjen asentoa.

Tässä laitteessa on joustava hylly. Hyllyn etupuoli voidaan asettaa toisen puolen alle:

1. Poista etupuoli varovasti.
2. Liu'uta se alakiskoon ja toisen puolen alle.

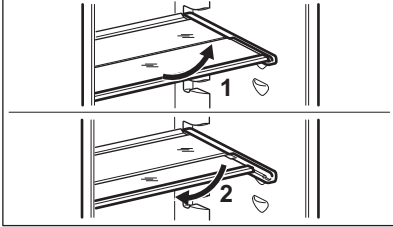

Älä siirrä vihanneslaatikon yläpuolella olevia lasihyllyjä, jotta jääkaapin ilmankierto toimisi oikein.

4.3 GreenZone laatikko

Jääkaapin alaosassa on ulosvedettävä laatikko.

GreenZone lasihylly on varustettu laitteella, joka säätelee sen tiiveyttä ja jota käyttäen voidaan toteuttaa optimaalinen vetolaatikon sisäinen kosteus.

4.4 Poistaminen GreenZone

1. Tyhjennä laatikko.
2. Vedä vetolaatikko ulos jääkaapista pidentämällä kiskot täyteen pituuteensa.
3. Työnnä kiskoja pysäytintä ja kohota vetolaatikon etuosaa.

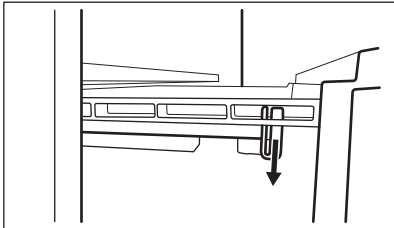

4. Vedä vetolaatikko ulos kohottamalla sitä ja irrottamalla se kiskoista.

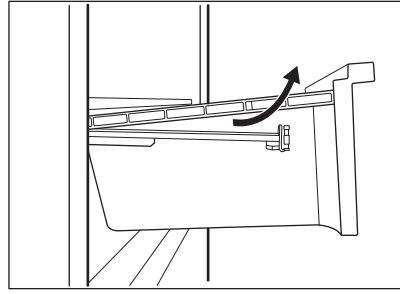

Takaisin asettaminen:

1. Vedä kiskot kokonaan ulos.

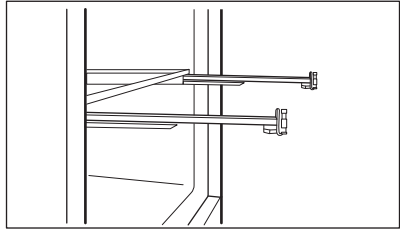

2. Aseta vetolaatikon takaosa kiskoille.

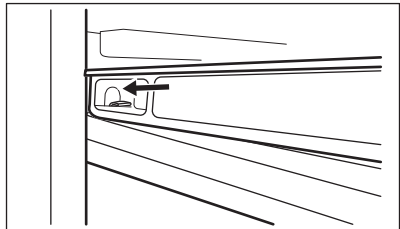
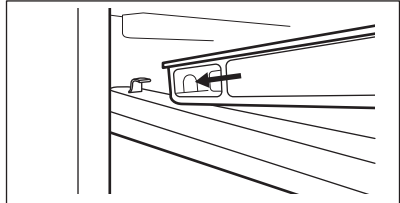

3. Pidä laatikon etuosaa koholla painamalla vetolaatikkoa samalla sisään.

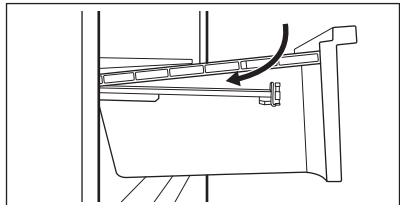

4. Paina laatikon etuosaa alaspäin.
5. Vedä laatikko uudelleen ulos ja tarkista sen oikea sijainti etu- ja takakoukuissa.

4.5 Poistaminen ExtraZone

GreenZone-laatikon yläpuolella on ulosvedettävä laatikko.



Laatikko on suositeltavaa tyhjentää ennen sen poistamista jääkaapista.

Vetolaatikon poistaminen:

1. Vedä vetolaatikko ulos jääkaapista pidentämällä kiskot täyteen pituuteensa.
2. Työnnä kiskoja pysäytintä ja kohota laatikon etuosaa.

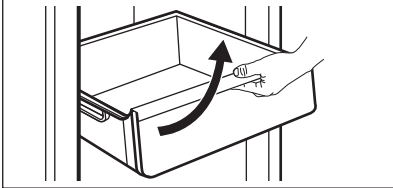

3. Vedä vetolaatikko ulos samalla, kun kohostat sitä, ja irrota se kiskoista.

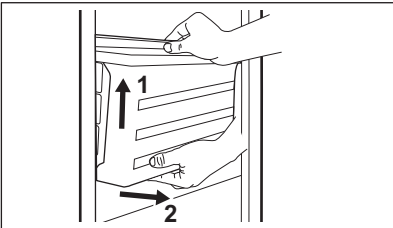

4. Paina kiskot kaappiin, jotta laite ei vaurioituisi oven sulkemisen yhteydessä. Takaisin asentaminen:

1. Vedä kiskot ulos kokonaisuudessaan.

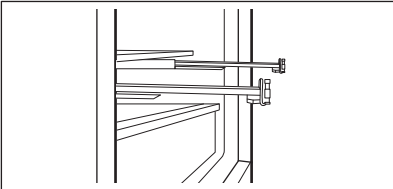

2. Aseta vetolaatikon takaosa kiskoille.

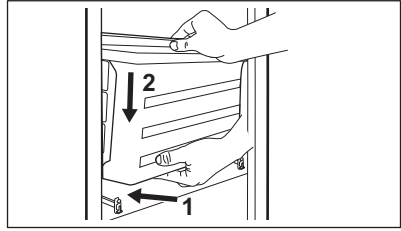

3. Pidä laatikon etuosaa koholla painamalla vetolaatikkoa samalla sisään.

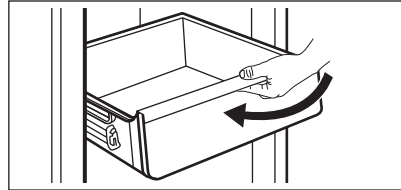

4. Paina laatikon etuosaa alaspäin.



Vedä laatikko uudelleen ulos ja tarkista sen oikea sijainti etu- ja takakoukuissa.

Lasihyllyn poistaminen:

1. Avaa sivukahva molemmilta puoliilta samanaikaisesti.

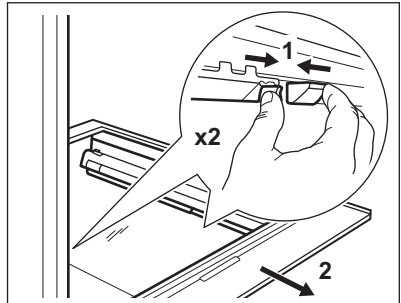

2. Vedä lasihyllyn tukea itseäsi kohti.

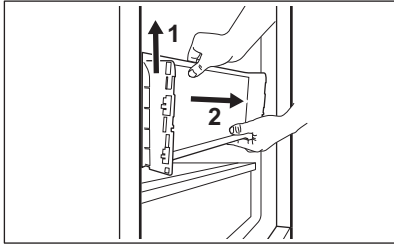
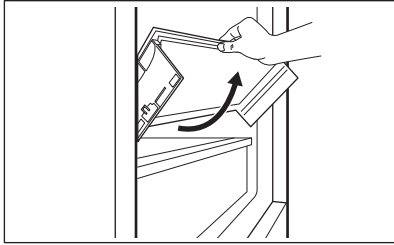

4.6 Kosteuden säätö

GreenZone-laatikon lasihylly on varustettu laitteella, joka varmistaa optimaalisen sisäisen kosteuden vetolaatikkossa.



Älä aseta mitään elintarvikkeita kosteudensäätölaitteen päälle.

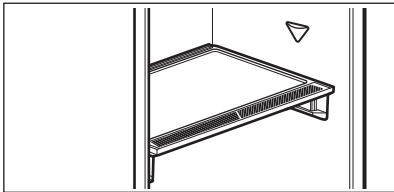

Kosteudensäätölaitteen poistaminen:

1. Avaa lasihyllyn alla oleva laatikko ja vedä kansi ulos.

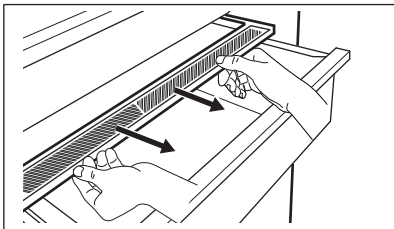

2. Jos laitteen valkoinen kalvo on vaihdettava, tartu laitteeseen keskeltä ja irrota kalvo kannesta vetämällä kantta.

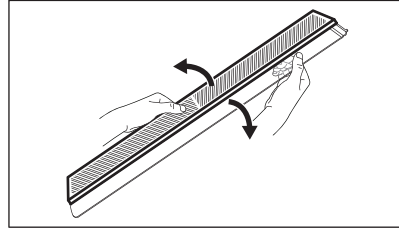

3. Asenna uusi kalvo kanteen painamalla kalvon reunaa kanteen.

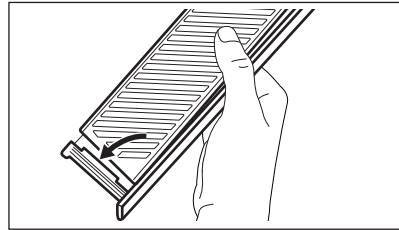

4. Asenna kosteudensäädin takaisin laatikkoon.

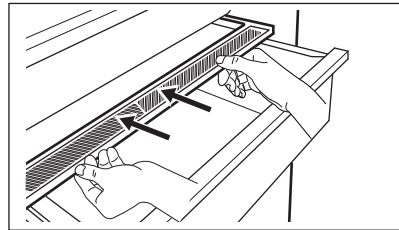

GreenZone Laatikossa voi esiintyä kondenssivettä. Poista se pehmeällä liinalla.

4.7 Puhallin

Jääkaappiosastossa on laite, joka mahdollistaa elintarvikkeiden nopean jäädyttämisen ja tasaisemman lämpötilan osastolle.

Laite aktivoituu tarvittaessa automaattisesti.

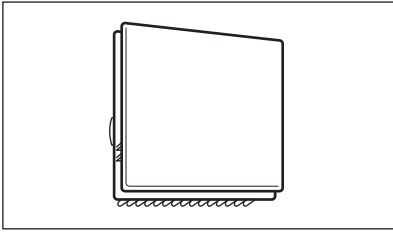

Laite voidaan myös kytkeä manuaalisesti päälle tarvittaessa (katso kohta "Puhallin - toiminto").



Puhallin toimii vain oven ollessa kiinni.



Älä poista puhaltimen kantta.

4.8 CleanAir+ suodatin

Laitteessa voi olla valmistajan toimittama CleanAir+-hiilisuodatin.

Hiilisuodatin puhdistaa jääkaappiosaston ilman hajuista, jolloin elintarvikkeet säilyvät paremmin.

Toimitettaessa suodatin ja sen muovikotelo ovat muovipussissa (ks. kohta "CleanAir+ -suodattimen asentaminen ja vaihtaminen" asennusta koskevasta luvusta "Hoito ja puhdistus").

4.9 Bottle Stop

Lisävaruste estää pullojen tai tölkkien vierimisen. Säilytä pulloja tai tölkkejä päällekkäin.

Lisävaruste ei vaadi asennusta tai työkaluja. Aseta pullojen säilytystä varten varuste siten, että silikonipohja osoittaa alaspäin.



Säilytä enintään 10 kg erikokoisia pulloja ja/tai tölkkejä enintään kahdessa rivissä kuvan mukaisesti.

Säilytä vain suljettuja pulloja tai tölkkejä ja aseta ne siten, että aukko on etuosaan päin.



Älä aseta pakkaamattomia elintarvikkeita suoraan kosketuksiin lisävarusteen kanssa.

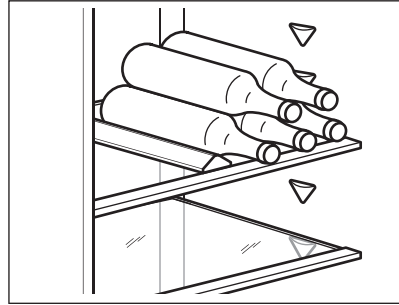

4.10 Tuoreiden elintarvikkeiden pakastaminen

Pakastuslokero on tarkoitettu tuoreiden elintarvikkeiden pakastamiseen sekä valmispakasteiden ja syväpakastettujen elintarvikkeiden pitkäaikaiseen säilyttämiseen.

Kytke Extra Freeze -toiminto päälle vähintään 24 t ennen pakastettavien elintarvikkeiden asettamista pakastettaviksi pakastusosastoon.

Aseta tuoreet elintarvikkeet tasaisesti ylhäältä katsoen ensimmäiseen lokeroon tai vetolaatikkoon.

Älä ylitä pakastettavien elintarvikkeiden enimmäismäärää ilman, että mukaan lisätään muita tuoreita elintarvikkeita 24 t kuluessa (katso arvokilpi).

Kun pakastus on valmis, laite palauttaa lämpötilan automaattisesti edelliseen lämpötila-asetukseen (katso kohta "Extra Freeze -toiminto").

Lisätietoa kohdassa "Pakastusvinkkejä".

4.11 Pakasteiden säilytys

Kun käynnistät laitteen ensimmäistä kertaa tai käyttämättömän jakson jälkeen, käynnistä Extra Freeze -toiminto vähintään 3 t ennen tuotteiden asettamista pakastelokeroon.

HUOMIO!

Jos virta on ollut katkaistuna arvokilven kohdassa "nousuaika" ilmoitettua arvoa kauemmin, sulanut ruoka on käytettävä välittömästi. Lue lisää kohdasta "Korkean lämpötilan hälytys".

4.12 Jääkuutioiden valmistus

Laitteen mukana toimitetaan yksi tai useampi jääkuutiotarjotin jääkuutioiden valmistamiseen.



Älä käytä metallisia välineitä jääkuutiotarjottimia irrottamiseen pakastimesta.

5. NEUVOJA JA VINKKEJÄ

5.1 Energiansäästövinkejä



- Pakastin: Alkuperäinen kokoonpano varmistaa parhaan energiankäytön tehokkuuden.
- Jääkaappi: Paras energiankäytön tehokkuus varmistetaan, kun vetolaatikat on sijoitettu laitteen pohjaosaan ja kun hyllyt on sijoitettu tasaisesti. Ovien lokeroiden sijainti ei vaikuta energiankulutukseen.
- Älä avaa ovea usein tai jätä ovea auki pidempään kuin on tarpeen.
- Pakastin: Mitä alhaisempi lämpötila-asetus, sitä suurempi on energiankulutus.
- Jääkaappi: Älä aseta liian korkeaa lämpötilaa, ellei ko. elintarvikkeet sitä edellytä.
- Jos ympäristön lämpötila on korkea tai laite on täyteen ladattu, ja laite on asetettu hyvin kylmäksi, se saattaa käydä jatkuvasti, jolloin höyrystimeen muodostuu huurretta. Tällöin lämpötilan säädin kannattaa kääntää korkeampaan lämpötilaan automaattisen sulatuksen käynnistämiseksi.
- Älä peitä ilmanvaihtosäleikköjä tai reikiä.
- Varmista, että laitteen sisällä olevat elintarvikkeet mahdollistavat ilmankierron laitteen takaosassa olevien reikien kautta.

5.2 Pakastusvinkejä

- Älä pakasta nesteitä sisältäviä pulloja tai tölkkejä, varsinkaan hiilihapollisia juomia. Ne voivat räjähtää pakastuksen aikana.
- Älä laita ruokia pakastinosastoon kuumina.

- Älä aseta tuoreita pakastamattomia elintarvikkeita suoraan pakasteiden viereen.
- Älä nauti jääkuutioita tai mehujäitä heti niiden pakastimesta ottamisen jälkeen paleltumien välttämiseksi.
- Älä pakasta sulaneita ruokia uudelleen.

5.3 Vinkejä pakastettujen elintarvikkeiden säilytykseen

- Pakastuslokerossa on merkintä  .
- Hyvä lämpötila-asetus pakasteiden säilyttämiseen on -18°C tai sitä alempi lämpötila.
- Korkeampi laitteen lämpötila-asetus voi lyhentää elintarvikkeiden säilyvyyttä.
- Pakasteita voidaan säilyttää kaikkialla pakastinlokerossa.
- Jätä ruokien ympärille riittävästi tilaa vapaan ilmankierron mahdollistamiseksi.

5.4 Säilyvyys pakastinosastossa

Ruokatyyppi	Säilyvyys (kuukautta)
Leipä	3
Hedelmät (muut kuin sitrushedelmät)	6 - 12
Vihannekset	8 - 10
Ruoantähteet, jotka eivät sisällä lihaa	1 - 2
Maitotuotteet:	

Ruokatyyppi	Säilyvyys (kuukautta)
Voi	6 - 9
Pehmeä juusto (esim. mozzarella)	3 - 4
Kova juusto (esim. parmesaani, cheddar)	6
Äyriäiset:	
Rasvainen kala (esim. lohi, makrilli)	2 - 3
Vähärasvainen kala (esim. turska, kampela)	4 - 6
Katkaravut	12
Simpukat ilman kuoria	3 - 4
Kypsennetty kala	1 - 2
Liha:	
Linnunliha	9 - 12
Naudanliha	6 - 12
Sianliha	4 - 6
Lampaanliha	6 - 9
Makkara	1 - 2
Kinkku	1 - 2
Lihaa sisältävät ruoantähteet	2 - 3

5.5 Vinkejä elintarvikkeiden säilytykseen

- Tuoreille elintarvikkeille tarkoitettu lokero on merkitty (arvokilpeen) näin .

- Hyvä lämpötila-asetus tuoreiden elintarvikkeiden säilyttämiseen on korkeintaan +4 °C.
- Aseta nesteet ja elintarvikkeet aina suljettuihin astioihin, jotta laitteen osastolle ei pääse kulkeutumaan makuja ja hajuja.
- Jotta kypsennettyjen ja raakojen ruokien välinen ristikontaminaatio vältettäisiin, peitä kypsennetyt ruoat ja pidä ne erillään tuoreista elintarvikkeista.
- Kääri ja laita liha vihanneslaatikon päälle olevalle lasihyllylle.
- Sulata elintarvikkeet jääkaapissa.
- Älä laita ruokia jääkaappiin kuumina.
- Puhdista hedelmät ja vihannekset ja laita ne omaan laatikkoonsa (vihanneslaatikko).
- Älä säilytä eksoottisia hedelmiä jääkaapissa.
- Älä säilytä vihanneksia, kuten tomaatteja, perunoita, sipuleita ja valkosipulia.
- Sulje pullot ennen niiden laittamista jääkaappiin.
- Kytke tuuletin päälle ruoan jäähtymisen nopeuttamiseksi.

6. HOITO JA PUHDISTUS

VAROITUS!

Lue turvallisuutta koskevat luvut.

6.1 Sisustan puhdistus

Ennen ensimmäistä käyttöä puhdista sisäosa ja kaikki varusteet haalealla vedellä ja miedolla astianpesuaineella. Kuivaa.

HUOMIO!

Laitteen lisävarusteet ja osat eivät sovellu pestäviksi astianpesukoneessa.

HUOMIO!

Puhdista käyttöpaneeli kostealla liinalla. Älä käytä pesuainetta. Pyyhi käyttöpaneeli pehmeällä kuivalla liinalla.

6.2 Säännöllinen puhdistus

Puhdista laite säännöllisesti:

- Puhdista laitteen sisäpuoli ja varusteet haalealla vedellä ja miedolla astianpesuaineella. Huuhtelee ja pyyhi kuiviksi.
- Pyyhi oven tiivisteet säännöllisesti.

6.3 Jääkaapin sulatus

Normaalikäytössä huurretta poistuu automaattisesti jääkaappiosaston höyrystimestä. Sulatusvesi poistuu erityiseen lokeroon ja haihtuu sieltä pois.

Puhdista sulatusveden tyhjennysaukko säännöllisesti jääkaappiosaston kanavan keskeltä.

Käytä laitteen mukana toimitettua putkenpuhdistinta.

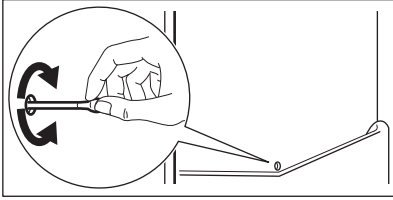

6.4 Pakastimen sulatus

Pakastinosasto on huurtumaton. Sisäseiniin tai elintarvikkeisiin ei kerry huurretta laitteen ollessa toiminnassa.

6.5 CleanAir+ -suodattimen asentaminen ja vaihtaminen



Käsittele ilmansuodatinta varovasti, jotta sen pinta ei naarmuunnu. Toimitettaessa suodatin on pakattu muovipussiin toimintakyvyn säilyttämiseksi.

Asenna ilmansuodatin ennen laitteen kytkemistä toimintaan.

1. Avaa muovikotelo ja aseta laskostettu pinta ritilälle ja kiinnitä suodatin merkittyyn kohtaan ritilän pinnalla.

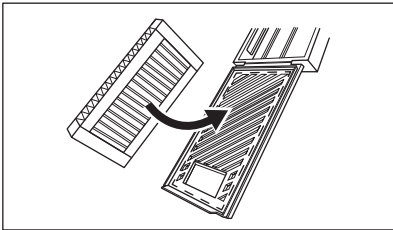

2. Pidä suodatinta pohjassa samalla, kun suljet muovikotelon, kunnes kuulet napsahduksen.

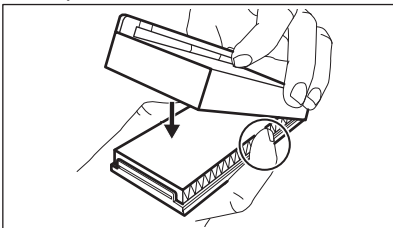

3. Poista ylälasihylly jääkaappiosastosta. Liu'uta muovikotelo siten, että ilmansuodatin on lasihyllyn vasemmalla puolella.

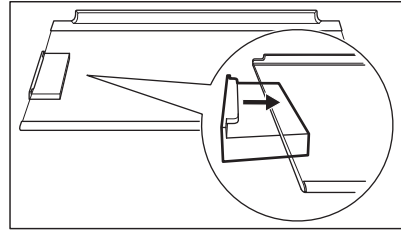

4. Aseta lasihylly takaisin jääkaappiosastoon. Vältä osumasta suodattimeen.

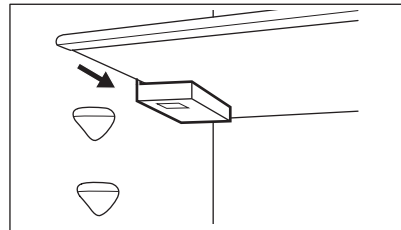

Ilmansuodattimen vaihtaminen

1. Avaa suodattimen kotelo.

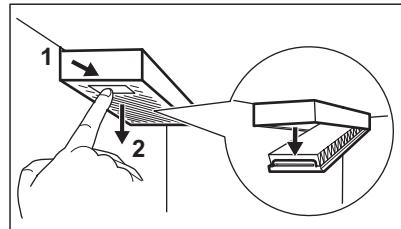

2. Irrota käytetty ilmansuodatin.
3. Aseta uusi ilmansuodatin koteloon ja sulje se.

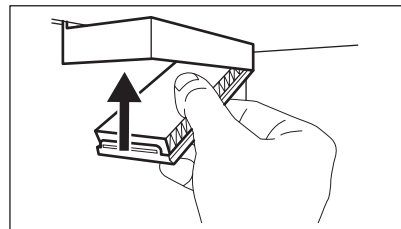

Vaihda ilmansuodatin 6 kuukauden välein.



Ilmansuodatin on varuste, joka ei kuulu takuun piiriin. Voit ostaa uusia ilmansuodattimia paikalliselta jälleenmyyjältä.

6.6 Jos laitetta ei käytetä pitkään aikaan

Jos laitetta ei ole tarkoitus käyttää pitkään aikaan, suorita seuraavat toimenpiteet:

1. Irrota laite verkkovirrasta.
2. Poista kaikki elintarvikkeet.
3. Puhdista laite ja kaikki varusteet.
4. Jätä ovet raolleen, jotta laitteen sisälle ei muodostuisi epämiellyttävää hajua.

7. VIANMÄÄRITYS



VAROITUS!

Lue turvallisuutta koskevat luvut.

7.1 Mitä tehdä jos...

Ongelma	Mahdollinen syy	Ratkaisu
Laite ei toimi.	Laite on kytketty pois päältä.	Kytke laite päälle.
	Pistoketta ei ole kytketty oikein pistorasiaan.	Kytke pistoke kunnolla pistorasiaan.
Laitteesta kuuluu melua.	Pistorasiassa ei ole jännitettä.	Kytke jokin toinen laite pistorasiaan. Ota yhteys pätevään sähköasentajaan.
	Laitetta ei ole tuettu kunnolla.	Tarkista, onko laite tukevasti paikallaan.
Akustinen tai visuaalinen hälytys on päällä.	Laite on vasta hiljattain kytketty toimintaan.	Katso kohta "Korkean lämpötilan hälytys" tai "Avonaisen oven hälytys".
	Laitteen lämpötila on liian korkea.	Katso kohta "Korkean lämpötilan hälytys" tai "Avonaisen oven hälytys".
	Ovi on jätetty auki.	Sulje ovi.
Kompressorit käy jatkuvasti.	Lämpötila on asetettu virheellisesti.	Katso luku "Käyttöpaneeli".
	Laitteeseen on laitettu liikaa elintarvikkeita kerralla.	Odota muutama tunti ja tarkista lämpötila uudelleen.
	Huoneen lämpötila on liian korkea.	Katso luku "Asennus".
	Elintarvikkeita on pantu laitteeseen liian lämpimänä.	Anna tuotteiden jäähtyä huoneenlämpöiseksi ennen niiden asettamista laitteeseen.
	Ovi ei ole kunnolla kiinni.	Katso kohta "Oven sulkeminen".
Toiminto Extra Freeze on kytketty päälle.	Toiminto Extra Freeze on kytketty päälle.	Katso kohta "Toiminto Extra Freeze".
	Toiminto Extra Cool on kytketty päälle.	Katso kohta "Toiminto Extra Cool".

Ongelma	Mahdollinen syy	Ratkaisu
Kompressor ei käynnisty heti painikkeen "Extra Freeze" tai painikkeen "Extra Cool" painamisen tai lämpötilan muuttamisen jälkeen.	Kompressor käynnistyy jonkin ajan kuluttua.	Tämä on normaalia, mistään viasta ei ole kyse.
Ovi on vinoissa tai haittaa tuuletusriitä.	Laitetta ei ole asennettu vaakatasoon.	Lue asennusohjeet.
Ovi ei avaudu helposti.	Yritit avata oven välittömästi sen sulkemisen jälkeen.	Odota muutama sekunti oven sulkemisen jälkeen ennen kuin avaat oven uudelleen.
Lamppu ei toimi.	Lamppu on valmiustilassa.	Sulje ja avaa ovi.
	Lamppu on viallinen.	Ota yhteyttä valtuutettuun huoltokeskukseen.
Huurretta ja jäätä on liian paljon.	Ovi ei ole kunnolla kiinni.	Katso kohta "Oven sulkeminen".
	Tiiviste on vioittunut tai likainen.	Katso kohta "Oven sulkeminen".
	Elintarvikkeita ei ole kääritty kunnolla.	Kääri elintarvikkeet kunnolla.
	Lämpötila on asetettu virheellisesti.	Katso luku "Käyttöpaneeli".
	Laite on täytetty täyteen ja siihen on asetettu alhaisin lämpötila.	Aseta korkeampi lämpötila. Katso luku "Käyttöpaneeli".
	Laitteen lämpötila-asetus on liian matala ja ympäristölämpötila liian korkea.	Aseta korkeampi lämpötila. Katso luku "Käyttöpaneeli".
Jääkaapin takaseinä on pitkin virtaa vettä.	Automaattisen sulatuksen yhteydessä huurre sulaa taustalevyiltä.	Näin kuuluu tapahtua.
Jääkaapin sisällä on liikaa lauhdevettä.	Ovea on avattu liian tiheään.	Avaa ovi vain tarvittaessa.
	Ovea ei ole suljettu kunnolla.	Varmista, että ovi on suljettu kunnolla.
	Säilytettäviä elintarvikkeita ei ole kääritty.	Kääri elintarvikkeet asianmukaiseen pakkaukseen ennen niiden asettamista kaappiin.
	On normaalia, että kesällä ja syksyllä kosteutta voi tiivistyä enemmän ilman ja ruoan suuremman kosteuden vuoksi. Jääkaappi ei muodosta kosteutta. Tämän ajanjakson jälkeen jääkaapin kosteus laskee.	Aseta jääkaappiin kesällä ja syksyllä korkeampi lämpötila (noin 6–7 °C).
Lasihylyillä on vesipisaroita.	Jääkaapissa on liikaa kosteutta.	Poista vesipisarot pyyhkimällä lasihylyt liinalla.
Jääkaapissa virtaa vettä.	Elintarvikkeet estävät veden valumisen vedenkeruukaukalo.	Varmista, etteivät elintarvikkeet ole kosketuksessa takalevyyn.
	Veden ulosmenoaukko on tulos.	Puhdista veden ulosmenoaukko.

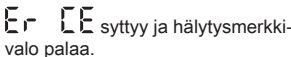
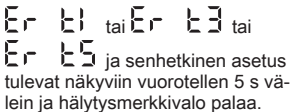
Ongelma	Mahdollinen syy	Ratkaisu
Vettä virtaa lattialle.	Sulamisvettä ei ole johdettu haihdutuslevylle, joka sijaitsee kompressorin yläpuolella.	Liitä sulamisveden ulosmenoaukko haihdutuslevyyn.
Lämpötilaa ei voi asettaa.	Extra Freeze -toiminto tai Extra Cool -toiminto on kytketty päälle.	Kytke Extra Freeze -toiminto tai Extra Cool -toiminto pois päältä manuaalisesti tai odota, kunnes toiminto kytkeytyy automaattisesti pois päältä. Katso kohta "Toiminto Extra Freeze" tai "Toiminto Extra Cool".
Laitteen sisälämpötila on liian alhainen tai korkea.	Lämpötilaa ei ole asetettu oikein.	Aseta korkeampi/matalampi lämpötila.
	Ovi ei ole kunnolla kiinni.	Katso osio "Oven sulkeminen".
	Elintarvikkeet ovat liian kuumia.	Anna ruoan jäähtyä ennen säilytystä.
	Liian paljon ruokaa säilytetään samaan aikaan.	Lisää laitteeseen vähemmän elintarvikkeita yhdellä kertaa.
	Ovea on avattu usein.	Avaa ovi vain tarvittaessa.
	Toiminto Extra Freeze on kytketty päälle.	Katso osio "Extra Freeze -toiminto".
	Toiminto Extra Cool on kytketty päälle.	Katso osio "Extra Cool -toiminto".
	Kylmä ilma ei kierrä laitteessa.	Varmista kylmän ilman kiertäminen laitteessa. Katso luku "Neuvoja ja vinkkejä".
 ilmestyy näytölle.	Tällöin laite on demo-tilassa.	Paina pitkään Extra Cool- ja ECO-painiketta noin 10 s ajan, kunnes kuulet 3 lyhyttä äänimerkkiä.
 sytty ja hälytysmerkkivalo palaa.	Tiedonsiirto-ongelma.	Ota yhteyttä valtuutettuun huoltopalveluun. Jäähdytysjärjestelmä pitää elintarvikkeet edelleen kylmänä, mutta lämpötilan säätö ei ole mahdollista.
 ja senhetkinen asetus tulevat näkyviin vuorotellen 5 s välein ja hälytysmerkkivalo palaa.	Lämpötila-anturin ongelma.	Ota yhteyttä valtuutettuun huoltopalveluun. Jäähdytysjärjestelmä pitää elintarvikkeet edelleen kylmänä, mutta lämpötilan säätö ei ole mahdollista.



Jos ongelma toistuu, ota yhteyttä valtuutettuun huoltoliikkeeseen.

7.2 Lampun vaihtaminen

Ota yhteyttä valtuutettuun huoltoliikkeeseen lampun vaihtoa varten.

7.3 Oven sulkeminen

1. Puhdista oven tiivisteet.
2. Katso ohjeet oven säätämiseen asennusohjeista.
3. Jos oven tiivisteet ovat viallisia, ota yhteyttä valtuutettuun huoltokeskukseen.

8. TEKNISET TIEDOT

Tekniset tiedot on merkitty laitteen sisäpuolelle kiinnitettyyn arvokilpeen ja energiatarraan.

Laitteen mukana toimitetun energialuokkamerkinnän QR-koodi sisältää linkin verkkosivustolle, jossa on EU EPREL - tietokannassa olevat laitteen suorituskykytiedot. Säilytä energialuokkamerkintää yhdessä käyttöohjeen ja kaikkien muiden tämän

laitteen mukana toimitettujen asiakirjojen kanssa.

Joitakin tietoja on saatavilla myös EPREL:issä käyttämällä linkkiä <https://eprel.ec.europa.eu> sekä laitteen arvokilpeen merkittyä mallin nimeä ja tuotenumeroa.

Lisätietoa energialuokkamerkinnästä on saatavilla osoitteesta www.theenergylabel.eu.

9. TIEDOKSI TESTAUSLAITOKSILLE

Laitteen asennus- ja valmistelutoimet EcoDesign-tarkistusta varten tulee suorittaa EN 62552 (EU) mukaisesti. Noudatettavat ilmanvaihtovaatimukset, asennuspaikan mitat sekä takaosan vähimmäisetäisyydet on

annettu tämän ohjekirjan luvussa "Asennus". Valmistajalta on saatavilla lisätietoa sekä kuljetusohjeet.

10. YMPÄRISTÖNSUOJELU

Kierrätä materiaalit, jotka on merkitty merkillä . Kierrätä pakkaus laittamalla se asianmukaiseen kierrätysastiaan. Suojele ympäristöä ja ihmisten terveyttä kierrättämällä sähkö- ja elektroniikkaromut.

Älä hävitä merkillä  merkittyjä kodinkoneita kotitalousjätteen mukana. Palauta tuote paikalliseen kierrätyskeskukseen tai ota yhteyttä paikalliseen viranomaiseen.

Velkommen til AEG! Takk for at du valgte produktet vårt.



Få råd om bruk, brosjyrer, hjelp til feilsøking, og informasjon om service og reparasjon:
www.aeg.com/support

Med forbehold om endringer.

INNHold

1. SIKKERHETSINFORMASJON.....	43
2. SIKKERHETSANVISNINGER.....	45
3. BETJENINGSPANEL.....	47
4. DAGLIG BRUK.....	51
5. HJELP OG TIPS.....	56
6. PLEIE OG RENGJØRING.....	57
7. FEILSØKING.....	59
8. TEKNISKE DATA.....	61
9. INFORMASJON FOR TESTINSTITUTTER.....	61
10. BESKYTTELSE AV MILJØET.....	62

1. ⚠ SIKKERHETSINFORMASJON

Les medfølgende instruksjoner grundig før du installerer og bruker apparatet. Produsenten er ikke ansvarlig for personskader eller andre skader som følge av feilaktig montering eller bruk. Hold alltid instruksjonene på et trygt og tilgjengelig sted for fremtidig referanse.

1.1 Sikkerhet for barn og utsatte mennesker

- Dette produktet kan brukes av barn fra 8 år og oppover og personer med reduserte fysiske, sensoriske eller mentale evner eller manglende erfaring og kunnskap, dersom de får tilsyn eller instruksjoner om bruken av produktet på en sikker måte, og forstår farene som er involvert. Barn i alderen 3 til 8 år og personer med svært omfattende og komplekse funksjonshemninger har lov til å laste og lesse av produktet forutsatt at de har fått ordentlig instruksjon. Barn yngre enn 3 år må holdes på avstand fra produktet med mindre de er under tilsyn til enhver tid.

- Barn bør være under oppsyn for å sikre at de ikke leker med produktet.
- Rengjøring og vedlikehold av produktet skal ikke utføres av barn.
- Oppbevar all emballasje utilgjengelig for barn og kast den på riktig måte.

1.2 Generell sikkerhet

- Dette produktet er kun for oppbevaring av mat og drikke.
- Dette produktet er beregnet for bruk innendørs.
- Dette produktet kan brukes på kontorer, hotellrom, rom for bed & breakfast, gårdsgjestehus og andre lignende steder hvor slik bruk ikke overstiger (gjennomsnittlige) bruksnivåer for husholdningsrom.
- Følg disse instruksjonene for å unngå kontaminering av mat:
 - ikke åpne døren i lengre perioder;
 - rengjør regelmessig tilgjengelige dreneringssystemer og overflater som kan komme i berøring med matvarer;
 - oppbevar rått kjøtt og fisk i egnede beholdere i kjøleskapet, slik at maten ikke kommer i kontakt med, eller drypper på, annen mat.
- ADVARSEL: Påse at ventilasjonsåpninger ikke blokkeres i produktets skap eller i innebygde konstruksjoner.
- ADVARSEL: Bruk ikke mekaniske enheter eller andre metoder for å akselerere avfrostingsprosessen unntatt de som anbefales av produsenten.
- ADVARSEL: Ikke ødelegg kjølekretsen.
- ADVARSEL: Bruk ikke elektriske produkter inne i oppbevaringshyllene på produktet, med mindre de er av den typen som anbefales av produsenten.
- Bruk ikke vannspray og damp for å rengjøre produktet.
- Rengjør produktet med en fuktet myk klut. Bruk kun nøytrale vaskemidler. Du må aldri bruke skurende oppvaskmidler, skuresvamper, løsemidler eller metallgjenstander.

- Når kjøleskapet blir stående tomt i en lengre periode, bør du slå det av, avrime det, rengjøre det, tørke det og la døren bli stående oppe slik at det ikke dannes mugg i produktet.
- Oppbevar ikke eksplosive stoffer som aerosolbeholdere med brennbart drivstoff i dette produktet.
- Hvis strømkabelen blir skadet, må den skiftes av produsenten, autorisert servicesenter eller annen kvalifisert person for å unngå risiko.

2. SIKKERHETSANVISNINGER

2.1 Montering

ADVARSEL!

Installering må kun foretas av en kvalifisert person.

- Fjern all emballasje.
- Ikke monter eller bruk et skadet produkt.
- Bruk ikke apparatet før du installerer det i en innebygget enhet med hensyn til sikkerhet.
- Følg de separate instruksjonene for montering av produktet og omhengsling av dører som er tilgjengelig på nettstedet vårt.
- Vær alltid forsiktig når du flytter produktet. Det er tungt. Bruk alltid vernebriller og lukket fottøy.
- Påse at luft kan sirkulere fritt rundt produktet.
- Ved første installering eller etter reversering av døren, vent minst 4 timer før du kobler til strømforsyningen. Dette gjør at oljen kan renne tilbake i kompressoren.
- Før du gjør noe med produktet (for eksempel reversering av døren), fjern støpselet fra stikkkontakten.
- Ikke monter produktet i nærheten av radiatorer eller komfyrer, ovner eller platetopper, med mindre noe annet er spesifisert i installasjonsinstruksjonene.
- Utsett ikke produktet for regn.
- Ikke installer produktet hvor det kan bli utsatt for direkte sollys.

- Installer ikke produktet på meget fuktige eller kalde steder.
- Når du flytter produktet, løft det i forkant for å unngå riper på gulvet.
- Beskytt gulvet mot riper når du omhengsler produktets dør.
- Produktet inneholder en pose med tørkemiddel. Det er ikke et leketøy. Det er ikke mat. Kast det med det samme.

2.2 Elektrisk tilkobling

ADVARSEL!

Fare for brann og elektrisk støt.

ADVARSEL!

Når du plasserer produktet, må du sørge for at kabelen ikke er i klem eller skadet.

ADVARSEL!

Bruk ikke multi-plugg-adaptore og skjøteledninger.

- Kontroller at parameterne på typeskiltet er kompatible med de elektriske spesifikasjonene i strømforsyningen.
- Produktet må være jordet.
- Bruk alltid en korrekt montert, jordet stikkontakt.
- Hvis stikkkontakten for strømtilførselen i huset ikke er jordet, må du koble produktet til en separat jording i samsvar med gjeldende forskrifter. Kontakt en kvalifisert elektriker.

- Sørg for at elektriske komponenter (f.eks. støpselet, nettkabel, kompressor) ikke blir påført skade. Kontakt det autoriserte servicesenteret eller en elektriker for å skifte ut de elektriske komponentene.
- Strømkabelen må være under nivået til støpselet.
- Ikke sett støpselet i stikkkontakten før monteringen er fullført. Påse at det er tilgang til stikkkontakten etter monteringen.
- Ikke trekk i kabelen for å koble fra produktet. Trekk alltid i selve støpselet.

2.3 Bruk

ADVARSEL!

Fare for skade, brannskader, elektrisk støt eller brann.



Produktet inneholder brennbare gasser, isobutan (R600a), naturgass med liten innvirkning på miljøet. Vær forsiktig så du ikke forårsaker skade på kjølemiddelkretsen som inneholder isobutan.

- Produktets spesifikasjoner må ikke endres.
- All bruk av innbygningsproduktet som frittstående er strengt forbudt.
- Dette produktet er beregnet til bruk ved omgivelsestemperatur fra 10°C til 43°C. Det angitte temperaturområdet garanterer riktig bruk av produktet.
- Ikke sett elektriske produkter (f.eks. iskremmaskiner) i produktet med mindre de er oppgitt av produsenten.
- Hvis det skulle oppstå skade på kjølemiddelkretsen, må du sørge for at det ikke er flammer og antenningskilder i rommet. Ventilert rommet.
- Ikke la varme gjenstander komme i kontakt med plastdelene på produktet.
- Ikke legg flytende drikker som brus og saft eller lignende i fryseren. Dette vil skape trykk på drikkebeholderen.
- Ikke oppbevar brannfarlig gass og væske i produktet.
- Legg ikke brennbare produkter, eller gjenstander som er fuktet med brennbare vesker, inn i eller i nærheten av produktet.
- Ikke berør kompressoren eller kondensatoren. De er varme.

- Ikke ta ut eller berør gjenstander fra fryseseksjonen hvis hendene er våte eller fuktige.
- Ikke frys mat som har vært tint tidligere.
- Følg oppbevaringsinstruksjonene på emballasjen for frossen mat.
- Pakk maten i plast eller i en beholder før du setter maten i fryseskapet.
- Ikke la mat komme i kontakt med de indre veggene i produktrommene.

2.4 Innvendig lys

ADVARSEL!

Det er fare for elektrisk støt.

- Dette produktet inneholder én eller flere lyskilder av energieffektivitetsklasse F.
- Angående lampen(e) i dette produktet og reservedeler som selges separat: Disse lampene er ment å motstå ekstreme fysiske forhold i husholdningsprodukter, for eksempel temperatur, vibrasjon, fuktighet, eller er ment å signalisere informasjon om produktets driftsstatus. De er ikke ment å brukes i andre bruksområder og egner seg ikke til rombelysning.

2.5 Pleie og rengjøring

ADVARSEL!

Fare for personskade eller skade på produktet.

- Slå av produktet og trekk støpselet ut av stikkkontakten før rengjøring og vedlikehold.
- Dette produktet inneholder hydrokarboner i kjøleenheten. Vedlikehold og etterfylling av enheten må kun foretas av en kvalifisert person.
- Undersøk regelmessig avløpsrøret til produktet og rengjør det om nødvendig. Hvis avløpet er blokkert, samler vannet vann i bunnen av produktet.

2.6 Service

- Kontakt et autorisert servicesenter for å reparere produktet. Bruk kun originale reservedeler.

- Vær oppmerksom på at reparasjon på egen hånd eller ikke-profesjonell reparasjon kan ha sikkerhetsmessige konsekvenser og kan ugyldiggjøre garantien.
- Følgende reservedeler er tilgjengelige i minst 7 år etter at modellen er avviklet: termostater, temperatursensorer, kretskort, lyskilder, dørhåndtak, dørhengsler, skuffer og kurver. Dørpakninger er tilgjengelige i minst 10 år etter at modellen er avviklet. Varigheten kan være lengre i ditt land. For mer informasjon, besøk vår hjemmeside.
- Vær oppmerksom på at noen av disse reservedelene bare er tilgjengelige for profesjonelle reparatører, og at ikke alle reservedeler er relevante for alle modeller.

2.7 Avfallsbehandling



ADVARSEL!

Fare for skade eller kvelning.

3. BETJENINGSPANEL

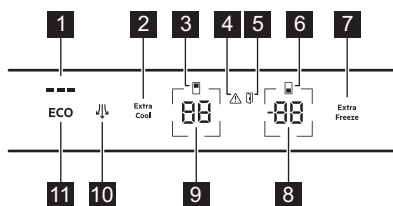

- 1 ECOMETER -indikator
- 2 Extra Cool-knapp/-indikator
- 3 Indikator for kjøledel
- 4 Alarmindikator
- 5 Alarmindikator for åpen dør
- 6 Indikator for frysedel
- 7 Extra Freeze-knapp/-indikator
- 8 Temperaturknapp/-indikator for frysedel
- 9 Temperaturknapp/-indikator for kjøledel
- 10 Vifte-knapp/-indikator
- 11 ECO-knapp

- Koble produktet fra strømmen.
- Kutt av strømkabelen og kast den.
- Fjern døren for å forhindre at barn og dyr blir stengt inne i produktet.
- Kjølemiddelkretsen og isolasjonsmaterialet til dette produktet er ozon-vennlig.
- Isolasjonsskummet inneholder brennbare gasser. Kontakt kommunen din for informasjon om hvordan du kaster produktet på en riktig måte.
- Ikke forårsak skade på den delen av kjøleenheten som er nær varmeveksleren.

3.1 Slå på/av

Slå på

Sett støpselet inn i stikkontakten.

For å velge en annen angitt temperatur, referer til «Temperaturregulering».

Hvis **dE** **on** vises på displayet, referer til «Feilsøking».

Slå av

1. Trykk og hold inne kjøleskapets temperaturknapp og fryserens temperaturknapp samtidig i 5 s

Displayet viser blinkende **OF**.

2. Når displayet leser **OF**, koble hovedstøpselet fra strømstikkontakten.

3.2 Temperaturregulering

Temperaturområdet kan variere mellom -15°C og -24°C for fryser (anbefalt -18°C) og mellom 2°C og 8°C for kjøleskap (anbefalt 4°C).

Trykk på temperaturknappene for å angi produktets temperatur.

Angi anbefalt temperatur ved å slå på ECO funksjon. Se «ECO funksjon».

Temperaturindikatorene viser den innstilte temperaturen.



Den angitte temperaturen nås innen 24 t. Etter et strømbrudd gjenopprettes produktet til den angitte temperaturen.

3.3 Slå kjøleskapseksjonen av/på

For å slå av:

1. Trykk og hold inne kjøleskapets temperaturknapp i 5 s. Displayet viser blinkende .
2. Når kjøleskaprommet er slått av, viser displayet .

For å slå på:

1. Trykk og hold inne kjøleskapets temperaturknapp i 5 s. Displayet viser blinkende .
2. Kjøleskaprommet slås på, og den forrige angitte temperaturen gjenoprettes.

3.4 Slå fryserseksjonen av og på

For å slå av:

1. Trykk og hold inne fryserens temperaturknapp i 5 s. Displayet viser blinkende .
2. Når frysedelen er slått av, viser displayet .

For å slå på:

1. Trykk og hold inne fryserens temperaturknapp i 5 s. Displayet viser blinkende .
2. Fryserrommet slås på, og den tidligere angitte temperaturen gjenoprettes.

3.5 MultiSwitch

Denne funksjonen lar deg konvertere fryseseksjonen til et kjøleskap:



Før du aktiverer MultiSwitch-funksjonen, må du ta den frosne maten ut av fryseseksjonen.

Slik konverterer du rommet:

1. Trykk på knappen for frysertemperatur gjentatte ganger til displayet viser blinkende .
2. Trykk på i løpet av de neste s 7. Hvis du ikke trykker på knappen innen denne tiden, vil ikke fryserommet konverteres til et kjøleskap.
3. Fryserens temperaturindikator viser temperaturen i MultiSwitch-seksjonen (4°C).



Vent 24 t før du bruker MultiSwitch-rommet.

Når MultiSwitch-funksjonen er på er Alarm ved høy temperatur deaktivert, og det er ikke mulig å aktivere Extra Freeze-funksjonen.

MultiSwitch-funksjonen deaktiveres når du slår av produktet eller slår av det konverterte rommet.

MultiSwitch-funksjonen gjenopptar driften når strømmen er tilbake etter et strømbrudd.



Før du deaktiverer MultiSwitch-funksjonen, må du ta maten ut av MultiSwitch-seksjonen.

Slik konverterer du MultiSwitch-rommet tilbake:

1. Trykk på fryserens temperaturknapp til begynner å blinke.
2. Trykk på i løpet av de neste s 7. Hvis du ikke trykker på knappen innen denne tiden, vil ikke MultiSwitch-rommet konverteres tilbake til en fryser.
3. Fryserens temperaturindikator viser temperaturen i fryserrommet.



MultiSwitch-seksjonen når den angitte temperaturen etter t 24. Vent til MultiSwitch-rommet har nådd den angitte temperaturen før du bruker det.

Alarm ved høy temperatur starter å virke igjen 1 t etter at MultiSwitch-funksjonen er deaktivert.

3.6 ECO funksjon

ECO-funksjonen angir optimal temperatur for å sikre matkonservering samtidig som energiforbruket minimeres.

1. For å aktivere denne funksjonen, trykker du på ECO-knappen.

Kjøleskapstemperaturen er angitt til +4 °C og frysertemperaturen til -18 °C.

2. For å deaktivere funksjonen, trykk på ECO-knappen igjen eller velg en annen angitt temperatur (referer til «Temperaturregulering»).

Etter at ECO-funksjonen er deaktivert, angis kjøleskapstemperaturen til +2 °C og frysertemperaturen til -20 °C.



Aktivering av ECO deaktiverer Extra Cool og Extra Freeze-funksjoner.



ECOMETER-indikatoren viser produktets aktuelle energiforbruk. Tre fullt opplyste stolper indikerer det mest energieffektive oppsettet.

3.7 Extra Cool-funksjon

Med denne funksjonen kan du raskt kjøle ned store mengder varm mat uten å varme opp mat som allerede er lagret i kjøleskapsseksjonen.

For å aktivere denne funksjonen, trykk på Extra Cool-knappen.

Extra Cool-indikatoren tennes. Når Extra Cool-funksjonen er på, kan viften fungere automatisk.

Denne funksjonen stopper automatisk etter cirka 6 t. Når funksjonen er slått av, slukker Extra Cool-indikatoren.

Trykk på Extra Cool-knappen for å deaktivere Extra Cool-funksjonen før den avsluttes automatisk.



Slå av Extra Cool-funksjonen for å angi en annen kjøleskapstemperatur.

3.8 Extra Freeze-funksjon

Extra Freeze-funksjonen brukes til å utføre forhåndsfrysing og hurtigfrysing i rekkefølge i fryserrommet. Denne funksjonen fremskynder frysingen av fersk mat og beskytter matprodukter som allerede oppbevares fra å varmes.



For å fryse fersk mat, aktiver Extra Freeze-funksjonen minst 24 t før maten plasseres for å fullføre forhåndsfrysing.

Trykk på Extra Freeze-knappen for å aktivere denne funksjonen.

Extra Freeze-indikatoren tennes. Extra Freeze-funksjonen stopper automatisk etter maksimalt 52 t.

Trykk på Extra Freeze-knappen for å deaktivere funksjonen før den avsluttes automatisk.

3.9 Vifte-funksjon

For å slå på funksjonen, trykk på Vifte-knappen. Vifte-indikatoren tennes.

For å slå av funksjonen trykk på Vifte-knappen på nytt. Vifte-indikatoren slukkes.



Hvis funksjonen aktiveres automatisk, tennes ikke Vifte-indikatoren. Aktivering av Vifte-funksjonen kan øke støyen og energiforbruket.

Viften er kun i drift når døren er stengt.

3.10 Alarm ved høy temperatur

Når temperaturen i fryseeksjonen øker blinker alarmindikatoren, fryserens temperaturindikator viser blinkende H° og lyden er på.

Trykk på en vilkårlig knapp for å deaktivere alarmen.

Alarmindikatoren og lyden slås av. Fryserens temperaturindikator viser H° i 5 s før den indikerer frysertemperaturen igjen.



Alarmen starter på nytt 1 t etter deaktivering inntil normale forhold er gjenopprettet.
Hvis du ikke trykker på noen knapp, slås lyden av automatisk etter 1 t.

3.11 Dør åpen-alarm

Dør åpen-alarmindikatoren slås på med lyden hvis kjøleskapsdøren blir stående åpen i 5 min. eller hvis fryserdøren blir stående åpen i 80 s.

Alarmen stopper etter at døren lukkes. Trykk på hvilken som helst knapp for å slå av lyden.



Hvis du ikke trykker på noen knapp, slås lyden av automatisk etter 1 Time.

3.12 Innstillingsmodus

Innstillingsmodus lar deg aktivere eller deaktivere ECOMETER-indikatoren, Rest-modusen, Sabbath-modusen, for å tilbakestille produktets fabrikkinnstillinger og for å endre temperaturenheter fra °C til °F.:

Aktivere innstillingsmodus

1. Trykk på og hold inne ECO-knappen i cirka 3 s. Displayet viser blinkende SE EE.
2. Når innstillingsmodus er slått på, viser displayet PE On.

Trykk på og hold inne ECO-knappen inne i cirka 3 s for å deaktivere Innstillingsmodus.

Innstillingsmodus deaktiveres hvis du ikke bruker kontrollpanelet i 60 s.

Navigere i innstillingsmodus

Trykk på knappen for Kjøleskap-temperatur for å endre parameteren. Trykk på knappen for Fryser-temperatur for å endre parameterverdien.

Display	Standardinnstillinger
PE On	ECOMETER -indikator
ES On	Tastelyder
CF °C	Temperaturenheter
Sb OF	Sabbath-modus
rn °F	Rest-modus
FS 03	Fabrikkinnstillinger

ECOMETER indikator

For å slå ECOMETER på eller av:

1. Aktivere innstillingsmodus:
2. Trykk på On til displayet viser On for den aktiverte eller OF for den deaktiverte ECOMETER -indikatoren.
3. Gå ut av innstillingsmodus.

Knappelyder

For å aktivere eller deaktivere tastelydene:

1. Aktivere innstillingsmodus:
2. Trykk på PE til displayet viser ES. Trykk på On for å slå lydene på eller av. Indikatoren endres til On for de aktiverte eller OF for de deaktiverte lydene.
3. Gå ut av innstillingsmodus.

Temperaturenheter

For å endre temperaturenheten:

1. Aktivere innstillingsmodus:
2. Trykk på PE til displayet viser CF og °C. Trykk på indikatoren som viser enheten for å velge mellom °C for Celsius og OF for Fahrenheit.
3. Gå ut av innstillingsmodus.

Rest modus

Rest-modusen sikrer matkonservering samtidig som energiforbruket minimeres i perioder uten drift.

Slik slår du på Rest-modusen:

1. Aktivere innstillingsmodus:
2. Trykk på **PE** til displayet viser **rn** og **oF**.
Trykk på **oF** for å slå Rest-modus enten på eller av. Indikatoren endres til **oN** for den aktive eller **oF** for den deaktiverte Rest-modusen.
3. Gå ut av innstillingsmodus.

Rest-modusen aktiveres etter 3 dager uten samhandling med produktet, deaktiveres automatisk etter enhver samhandling med produktet, forblir aktiv når strømmen gjenopprettes etter et strømbrudd.

Sabbath modus

Sabbath-modus deaktiverer følgende funksjoner under religiøse helligdager:

- alle knappene bortsett fra knappkombinasjonen som er nødvendig for å deaktivere modusen
- lyd, bortsett fra Alarm ved høy temperatur
- alarmindikatorer, bortsett fra Alarm ved høy temperatur.

Slik slår du på Sabbath-modusen:

1. Aktivere innstillingsmodus:

2. Trykk på **PE** til displayet viser **Sb** og **oF**.
Trykk på **oF** for å slå Sabbath-modus på eller av. Indikatoren endres til **oN** for den aktive eller **oF** for den deaktiverte Sabbath-modusen.
3. Gå ut av innstillingsmodus.

Etter at Sabbath-modusen er slått på, viser displayet ECO-indikatoren og **Sb**. Tilgang til andre innstillinger er blokkert.

Trykk på og hold inne ECO-knappen i cirka 3 s for å slå av Sabbath-modusen.

Fabrikkinnstillinger

Denne funksjonen gjenoppretter hver innstilling til fabrikkinnstillingene. For å gjenopprette fabrikkinnstillingene:

1. Aktivere innstillingsmodus:
2. Trykk på **PE** til displayet viser **F5** og **o3**.
Trykk på **o3** til displayet viser **oN**.
oN blir til blinkende **F5** og deretter til solid **o3**, noe som indikerer at fabrikkinnstillingene er gjenopprettet.
3. Gå ut av innstillingsmodus.

4. DAGLIG BRUK

4.1 Slik plasserer du dørhyllene

For enklere oppbevaring av mat kan dørhyllene plasseres i forskjellige høyder. Trekk hyllen opp for å flytte den.

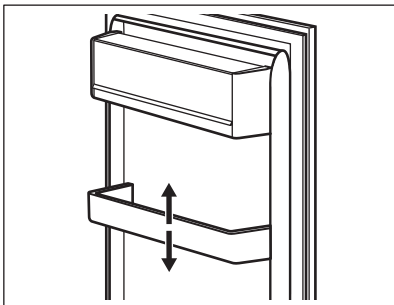

4.2 Flyttbare hyller

Veggene i kjøleskapet er utstyrt med skinner. Du kan endre hyllenes posisjon.

Dette produktet er utstyrt med en fleksibel hylle. Den fremre halvdel av hyllen kan plasseres under den andre halvdel.

1. Ta den fremre halvdel forsiktig ut.
2. Skyv den inn i den nedre skinnen og under den andre halvdel.

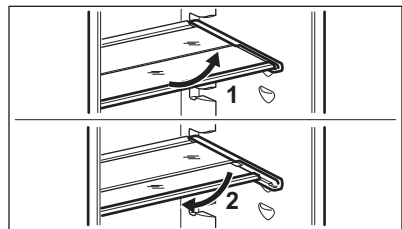



For å sikre riktig luftsirkulasjon bør du ikke flytte glasshyllen over grønnsaksuffen.

4.3 GreenZone-skuff

Det er en uttrekkbar skuff i den nederste delen av kjøleskapsseksjonen.

Glasshyllen i GreenZone er utstyrt med en anordning som regulerer forseglingen og gir optimal fuktighet inne i skuffen.

4.4 Fjern GreenZone

1. Tøm skuffen.
2. Trekk skuffen ut av kjøleskapet og trekk skinnene helt ut.
3. Skyv skinnefronten og løft opp fronten av skuffen.

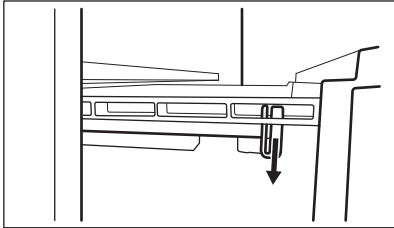

4. Trekk skuffen ut mens du løfter den opp og løsner den fra skinnene.

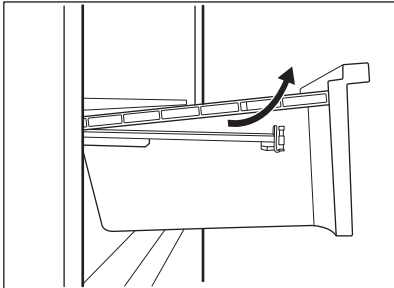

Slik setter du sammen:

1. Trekk skinnene helt ut.

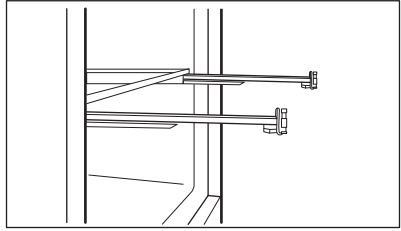

2. Plasser den bakre delen av skuffen på skinnene.

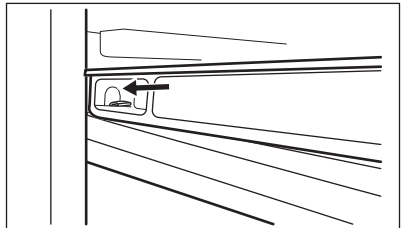
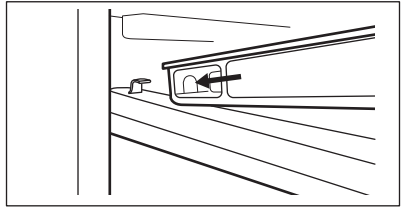

3. Hold forsiden av skuffen løftet opp mens du skyver skuffen inn.

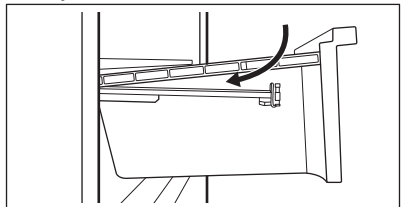

4. Trykk fronten av skuffen nedover.
5. Trekk ut skuffen igjen og sjekk om den er plassert riktig på både bakre og fremre kroker.

4.5 Fjerning av ExtraZone

Det finnes en uttrekkbar skuff over GreenZone skuffen.



Det anbefales å tømme skuffen før du tar den ut av kjøleskapet.

For å fjerne skuffen:

1. Trekk skuffen ut av kjøleskapet og trekk skinnene helt ut.
2. Skyv skinnefronten og løft opp fronten av skuffen.

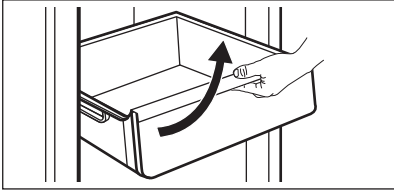

3. Trekk skuffen ut mens du løfter den opp og løsner den fra skinnene.

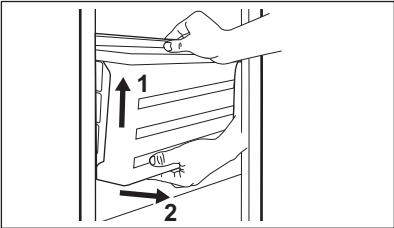

4. Skyv skinnene inne i skapet for å unngå skade på produktet når du lukker døren. Slik setter du sammen:

1. Trekk skinnene helt ut.

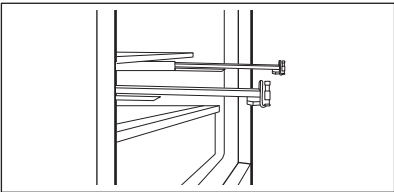

2. Plasser den bakre delen av skuffen på skinnene.

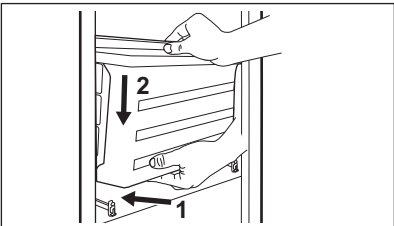

3. Hold forsiden av skuffen løftet opp mens du skyver skuffen inn.

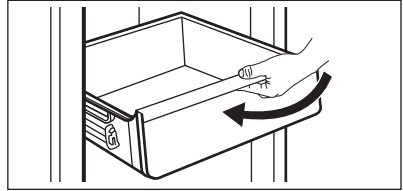

4. Trykk fronten av skuffen nedover.



Trekk ut skuffen igjen og sjekk om den er plassert riktig på både bakre og fremre kroker.

Slik fjerner du glasshyllen:

1. Lås opp låsehakemne på begge sider samtidig.

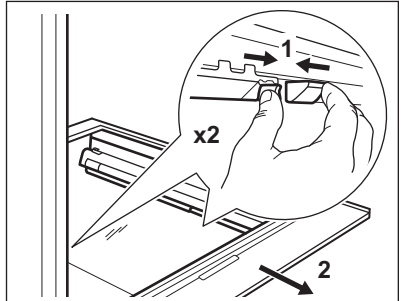

2. Trekk glasshyllestøtten mot deg.

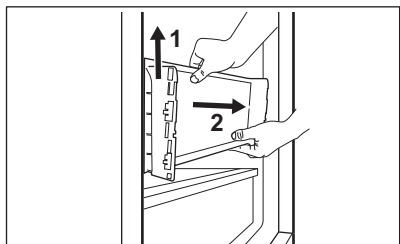
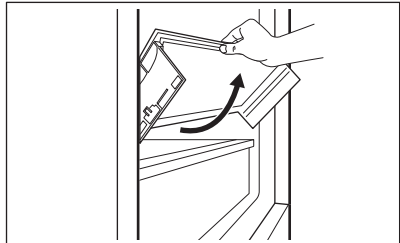

4.6 Fuktighetskontroll

Glasshyllen i GreenZone-skuffen er utstyrt med en enhet som gir optimal fuktighet inne i skuffen.



Ikke plasser noen matvarer på fuktighetskontrollenheten.

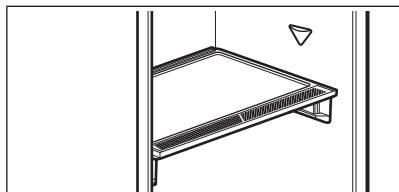

Slik fjerner du fuktighetskontrollenheten:

1. Åpne skuffen under glasshyllen og trekk ut dekselet.

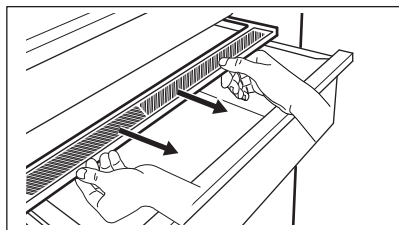

2. For å skifte ut enhetens hvite membran, ta tak i enheten i midten og skill membranen fra dekselet ved å trekke i dekselet.

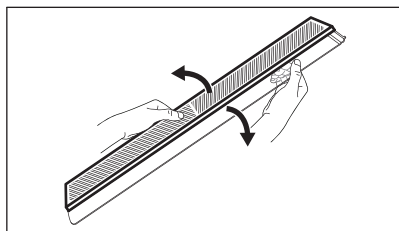

3. Monter en ny membran inn i dekselet ved å trykke kanten av membranen inn i dekselet.

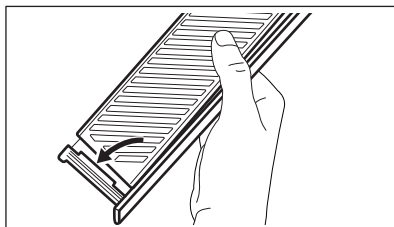

4. Sett fuktkontrollen tilbake på skuffen.

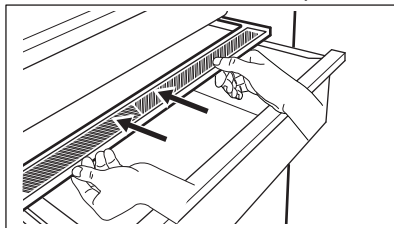

Det kan oppstå kondens i GreenZone-skuffen. Fjern den med en myk klut.

4.7 Vifte

Kjølerommet er utstyrt med en enhet som gir mulighet for rask nedkjøling av mat og en jevnere temperatur i skapet.

Denne enheten aktiveres automatisk ved behov.

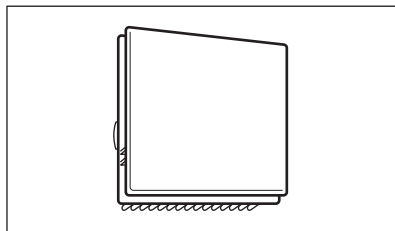

Det er også mulig å styre enheten manuelt etter behov (se «funksjonen Vifte»).



Viften er kun i drift når døren er stengt.



Ikke fjern dekselet på viften.

4.8 CleanAir+-filter

I produktet kan det være et CleanAir+-kullfilter levert av produsenten.

Kullfilteret renser luften for uønsket lukt i kjøleskapsseksjonen og forbedrer oppbevaringskvaliteten.

Ved levering ligger filteret og plathuset i en plastpose (referer til «Installere og skifte ut CleanAir+ -filteret»-delen i «Pleie og rengjøring»-kapitlet for installasjonen).

4.9 Bottle Stop

Tilbehøret forhindrer at flasker eller bokser ruller. Oppbevar flaskene eller boksene oppå hverandre.

Tilbehøret krever ingen montering eller verktøy. Plasser tilbehøret med silikonbunnen vendt ned for å oppbevare flaskene.



Oppbevar maksimalt 10 kg flasker og/eller bokser av ulike størrelser i opptil to rader, som vist på bildet.

Oppbevar kun lukkede flasker eller bokser, og plasser dem med åpningen vendt fremover.



Ikke legg utpakkert mat i direkte kontakt med tilbehøret.

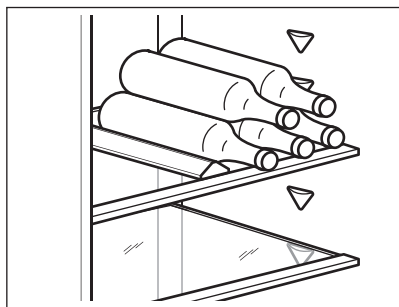

4.10 Frysing av fersk mat

Bruk fryserseksjonen for frysing av fersk mat, og oppbevaring av frossen og dyperfrost mat over lengre tid.

Aktiver Extra Freeze-funksjonen minst 24 t før maten som skal fryses legges i fryserseksjonen.

Oppbevar den ferske maten jevnt fordelt i det første rommet eller skuffen fra toppen.

Ikke overskrid maks. mengde mat som kan fryses uten å tilsette annen fersk mat innen 24 t (referer til typeskiltet).

Når fryseprosessen er fullført, går produktet automatisk tilbake til forrige temperaturinnstilling (se «Extra Freeze-funksjon»).

For mer informasjon, referer til «Tips til frysing».

4.11 Oppbevaring av frossen mat

Når du aktiverer produktet for første gang eller etter en periode der det ikke har vært i bruk, aktiver Extra Freeze-funksjonen minst 3 t før du legger produktene inn i fryserseksjonen.

FORSIKTIG!

Hvis strømmen har vært av lenger enn verdien som vises på typeskiltet under «stigningstid», må den tinte maten forbrukes umiddelbart. Se «Alarm ved høy temperatur».

4.12 Isbitproduksjon

Dette produktet er styrt med ett eller flere brett for å lage isbiter.



Ikke bruk metallredskap til å fjerne brettene fra fryseren.

5. HJELP OG TIPS

5.1 Tips for strømsparing

- Fryser: Den opprinnelige konfigurasjonen sikrer den mest effektive bruken av energi.
- Kjøleskap: Konfigurasjonen med skuffene i den nederste delen av produktet og hyllene jevnt fordelt er den som gir best energieffektivitet. Posisjonering av dørhyllene påvirker ikke strømforbruket.
- Døren må ikke åpnes for ofte eller stå åpen lengre enn nødvendig.
- Fryser: Jo kaldere temperaturinnstilling, jo høyere strømforbruk.
- Kjøleskap: Unngå å stille inn for høy temperatur, med mindre matens egenskaper krever det.
- Dersom romtemperaturen er høy, temperaturkontrollen står på lav temperatur og produktet er fullt av mat, vil kompressoren gå uavbrutt. Dette fører til at det dannes rim eller is på fordampere. I så fall må temperaturkontrollen stilles på en høyere temperatur, for å muliggjøre automatisk avisning.
- Ikke dekk ventilasjonsristene eller -hullene.
- Forsikre deg om at matvarene inne i skapet tillater luftsirkulasjon gjennom hull på baksiden.

5.2 Tips til frysing

- Ikke frys flasker eller bokser med væsker, spesielt drikkevarer som inneholder karbondioksid. De kan eksplodere under frysing.
- Ikke sett varm mat i fryserommet.
- Ikke plasser fersk, ufryst mat rett ved siden av allerede frossen mat.
- Ikke spis isterninger, vannis eller iskrem like etter at du har tatt dem ut av fryseren for å unngå frostskafer.
- Ikke frys tint mat på nytt.

5.3 Tips for oppbevaring av frossen mat

- Fryserseksjonen er merket med



- En god temperaturinnstilling som sikrer konservering av frosne matvarer er en temperatur under eller lik -18°C .
- Høyere temperaturinnstilling inne i produktet kan føre til kortere holdbarhet.
- Hele fryserseksjonen er egnet for lagring av frosne matvarer.
- La det være nok plass rundt maten slik at luften kan sirkulere fritt.

5.4 Holdbarhetstid for fryserommet

Matvaretype	Holdbarhet (måner)
Brød	3
Frukt (unntatt sitrus)	6 - 12
Grønnsaker	8 - 10
Rester uten kjøtt	1 - 2
Meieriprodukter:	
Smør	6 - 9
Mykost (f.eks. mozzarella)	3 - 4
Hard ost (f.eks. parmesan, cheddar)	6
Sjømat:	
Fet fisk (f.eks. laks, makrell)	2 - 3
Mager fisk (f.eks. torsk, flyndre)	4 - 6
Reker	12
Blåskjell og skjell uten skall	3 - 4
Kokt fisk	1 - 2
Kjøtt:	
Fjærkre	9 - 12
Storfe kjøtt	6 - 12
Svinekjøtt	4 - 6
Lammekjøtt	6 - 9
Pølse	1 - 2
Skinke	1 - 2
Rester med kjøtt	2 - 3

5.5 Tips til kjøling av matvarer

- Fersk mat er merket (på typeskiltet) med
- En god temperaturinnstilling som sikrer konservering av fersk mat er en temperatur under eller lik $+4^{\circ}\text{C}$.

- Bruk alltid lukkede beholdere til væsker og mat, for å unngå smaker eller dårlig lukt i rommet.
- For å unngå krysskontaminering mellom tilberedt og rå mat, dekk til tilberedt mat og skill den fra rå mat.
- Pakk og plasser på glasshyllen over grønnsakskuffen.
- Tin maten inne i kjøleskapet.
- Ikke sett varm mat i produktet.
- Rengjør frukt og grønnsaker og legg dem i en egen skuff (grønnsaksskuff).
- Ikke oppbevar eksotisk frukt i kjøleskapet.
- Ikke oppbevar grønnsaker som tomater, poteter, løk og hvitløk i kjøleskapet.
- Lukk flaskene før du setter dem i kjøleskapet.
- Slå på viften for å akselerere nedkjøling av maten.

6. PLEIE OG RENGJØRING

⚠ ADVARSEL!

Se kapitlene som omhandler sikkerhet.

6.1 Rengjøre innsiden

Før første gangs bruk må du rengjøre interiøret og alt tilbehør med lunkent vann og nøytral såpe, og deretter tørke det.

⚠ FORSIKTIG!

Tilbehøret og deler av produktet er ikke egnet for vask i oppvaskmaskin.

⚠ FORSIKTIG!

Rengjør betjeningspanelet med en fuktig klut. Ikke bruk vaskemiddel. Tørk av betjeningspanelet med en myk klut.

6.2 Periodisk rengjøring

Rengjør utstyret regelmessig:

- Rengjør innsiden og tilbehøret med lunkent vann og litt nøytral såpe. Skyll og tørk av dem.
- Tørk av dørpakningene regelmessig.

6.3 Avriming av kjøleskapet

Frost blir automatisk fjernet fra fordampere i kjøleskapsrommet under normal bruk. Avrimingsvannet dreneres ut gjennom en trakt til en spesiell beholder der det fordamper.

Rengjør tømmehullet for avrimingsvann regelmessig midt i kjøleromkanalen.

Bruk slangerenseren som følger med produktet.

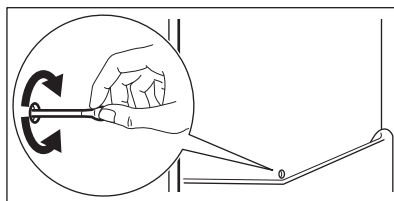

6.4 Avriming av fryseren

Fryserrommet er frostfritt. Det er ingen oppbygging av frost på de indre veggene eller på maten når produktet er i bruk.

6.5 Installere og skifte ut CleanAir+ -filteret



Håndter luftfilteret forsiktig for å unngå å skrape opp overflaten. Ved levering ligger luftfilteret i en plastpose slik at ytelsen bevares.

Monter luftfilteret før du bruker hvitevaren.

1. Åpne plastkammeret og plasser den plisserte overflaten på risten, og monter filteret inne i det merkede området på ristoverflaten.

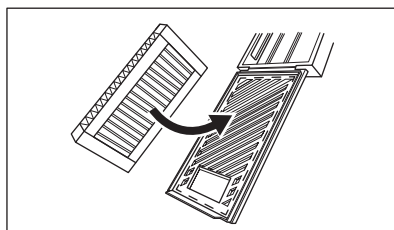

2. Hold filteret nede mens du lukker plastkammeret til du hører et klikk.

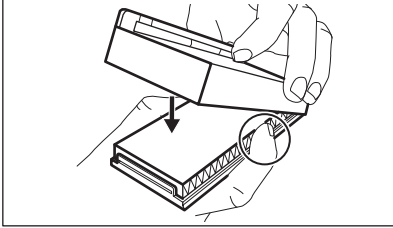

3. Fjern den øverste glasshyllen fra kjøleskapprommet. Skyv plastkammeret med luftfilteret inn på venstre side av glasshyllen.

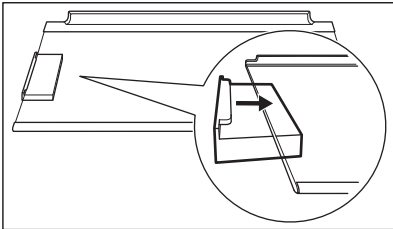

4. Sett glasshyllen tilbake i kjøleskapprommet. Ikke slå filteret.

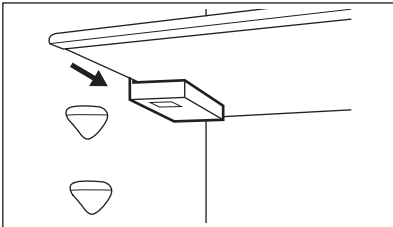

Å erstatte luftfilteret:

1. Åpne filterhuset.

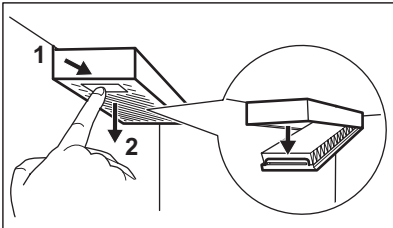

2. Ta ut det brukte luftfilteret.
3. Sett det nye luftfilteret inn i huset og lukk det.

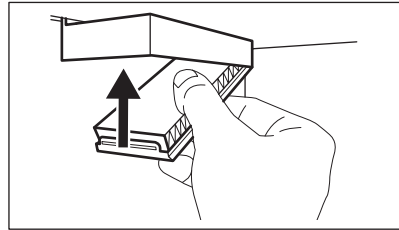

Skift ut luftfilteret hver 6. måned.



Luftfilteret er en forbruksvare og dekkes derfor ikke av garantien. Du kan kjøpe nye luftfiltre hos din lokale forhandler.

6.6 Perioder uten bruk

Når produktet ikke brukes i lange perioder, ta følgende forholdsregler:

1. Koble produktet fra strømforsyningen.
2. Fjern alle matvarer.
3. Rengjør produktet og alt tilbehør.
4. La dørene stå åpne for å hindre at det danner seg ubehagelig lukt.

7. FEILSØKING





ADVARSEL!

Se kapitlene som omhandler sikkerhet.

7.1 Hva må gjøres, hvis...

Problem	Mulig årsak	Løsning
Produktet fungerer ikke.	Produktet er slått av.	Slå på produktet.
	Støpslet er ikke tilkoblet stikkkontakten på riktig måte.	Koble støpslet til stikkkontakten på riktig måte.
Produktet støyer unormalt.	Stikkkontakten er ikke spenningsførende.	Koble et annet produkt til stikkkontakten. Kontakt en kvalifisert elektriker.
	Produktet står ikke stødig.	Kontroller at produktet står stabilt.
Akustisk eller visuell alarm er på.	Skapet er nettopp slått på.	Referer til «Alarm ved høy temperatur» eller «Dør åpen-alarm».
	Temperaturen i produktet er for høy.	Referer til «Alarm ved høy temperatur» eller «Dør åpen-alarm».
	Døren er åpen.	Lukk døren.
Kompressoren går kontinuerlig.	Temperaturen er feil innstilt.	Referer til kapittelet «Betjeningspanel».
	For mye mat blir lagt inn samtidig.	Vent noen timer og kontroller temperaturen igjen.
	Romtemperaturen er for høy.	Referer til kapittelet «Installering».
	Maten som ble lagt i produktet er for varm.	La matvarer avkjøle seg til romtemperatur før du legger dem inn.
	Døren er ikke skikkelig stengt	Referer til «Lukke døren»-delen.
	Extra Freeze-funksjonen er slått på.	Referer til avsnittet «Extra Freeze-funksjon».
Kompressoren starter ikke med en gang etter at du har trykket på «Extra Freeze» eller «Extra Cool», eller etter at temperaturen er endret.	Extra Cool-funksjonen er slått på.	Referer til avsnittet «Extra Cool-funksjon».
	Kompressoren starter etter en stund.	Dette er normalt, det har ikke oppstått noen feil.
Døren står ikke på linje eller forstyrr ventilasjonsgitteret.	Produktet står ikke i vater.	Se monteringsinstruksjonene.
Det er vanskelig å åpne døren.	Du prøvde å åpne døren like etter at du stengt den.	Vent noen sekunder før du åpner døren på nytt.
Lampen fungerer ikke.	Lampen er i standby-modus.	Stenge og åpne døren.
	Lampen er defekt.	Kontakt et autorisert servicesenter.

Problem	Mulig årsak	Løsning	
Det er for mye rim og is.	Døren er ikke skikkelig stengt	Referer til «Lukke døren»-delen.	
	Pakningen er deformert eller skitten.	Referer til «Lukke døren»-delen.	
	Maten er ikke pakket inn riktig.	Pakk inn maten riktig.	
	Temperaturen er feil innstilt.	Referer til kapittelet «Betjeningspanel».	
	Produktet er fullt og er satt til laveste temperatur.	Still inn en høyere temperatur. Referer til kapittelet «Betjeningspanel».	
Det renner vann på bakplaten i kjøleskapet.	Temperaturen i produktet er for lav og omgivelsestemperaturen er for høy.	Still inn en høyere temperatur. Referer til kapittelet «Betjeningspanel».	
	Under den automatiske avrimingsprosessen smelter rimet på bakveggen.	Dette er riktig.	
	Det er for mye kondensert vann inne i kjøleskapet.	Du åpner døren for ofte.	Åpne døren kun når det er nødvendig.
		Døren ble ikke stengt på riktig måte.	Påse at døren er ordentlig stengt.
		Lagret mat var ikke innpakket inn.	Pakk inn mat i egnet emballasje før du legger den i produktet.
	Det er normalt at det kan dannes mer kondens om sommeren og høsten på grunn av økt luft- og matfuktighet. Kjøleskapet produserer ikke fuktighet. Etter denne perioden reduseres fuktigheten i kjøleskapet.	Om sommeren og høsten stiller du inn den varmere temperaturen i kjøleskapet (ca. 6–7 °C).	
Det er vannråper på glasshyllene.	Det er for mye fuktighet inne i kjøleskapet.	Tørk av glasshyllene med en klut for å fjerne vannråper.	
Vann strømmer inn i kjøleskapet.	Matvarer forhindrer at vannet renner ned i vannopsamlingsbeholderen.	Sørg for at matvarene ikke berører bakveggen.	
	Vannavløpet er tett.	Rengjør vannavløpet.	
Det renner vann på gulvet.	Smeltevannets utløp er ikke koblet til fordamperbrettet over kompressoren.	Fest smeltevannsutløpet til fordamperbrettet.	
Temperaturen kan ikke stilles inn.	Extra Freeze-funksjonen eller Extra Cool-funksjonen er slått på.	Slå av Extra Freeze-funksjonen eller Extra Cool-funksjonen manuelt, eller vent til den deaktiveres automatisk. Se avsnittet «Extra Freeze-funksjonen» eller «Extra Cool-funksjonen».	
Temperaturen i produktet er for lav/for høy.	Temperaturen er ikke riktig innstilt.	Still inn en høyere/lavere temperatur.	
	Døren er ikke skikkelig stengt.	Referer til avsnittet «Lukke døren».	
	Maten er for varm.	La maten avkjøles før oppbevaring.	
	For mye mat oppbevares samtidig.	Oppbevar færre matvarer av gangen.	

Problem	Mulig årsak	Løsning
	Døren har blitt åpnet for ofte.	Åpne døren kun om nødvendig.
	Extra Freeze-funksjonen er slått på.	Referer til avsnittet «Extra Freeze-funksjon».
	Extra Cool-funksjonen er slått på.	Referer til avsnittet «Extra Cool-funksjon».
	Det er ingen sirkulasjon av kald luft i produktet.	Sørg for sirkulasjon av kald luft i produktet. Referer til kapittelet «Hjelp og tips».
 vises også på displayet.	Produktet er i demo-modus.	Trykk og hold inne Extra Cool og ECO-knappene og i ca. 10 s til du hører 3 korte lydsignaler.
 -symbolet vises og alarmindikatoren er på.	Kommunikasjonsproblem	Kontakt et autorisert servicesenter. Kjølesystemet fortsetter å holde matvarene kalde, men det vil ikke være mulig å justere temperaturen.
 - eller  - eller  -symbolet og gjeldende innstilling vises vekselvis hvert 5 s og alarmindikatoren er på.	Problem med temperatursensoren.	Kontakt et autorisert servicesenter. Kjølesystemet fortsetter å holde matvarene kalde, men det vil ikke være mulig å justere temperaturen.



Ta kontakt med servicesenteret hvis feilen fortsetter.

7.2 Skifte lyspære

Kontakt det autoriserte servicesenteret for å erstatte inntaksslangene.

7.3 Lukke døren

1. Rengjør dørpakningene.
2. Se installasjonsinstruksjonene for å justere døren.
3. Kontakt det autoriserte serviceverkstedet for å skifte ut de defekte dørpakningene.

8. TEKNISKE DATA

Tekniske data finner du på typeskiltet på innsiden av produktet og på energietiketten.

QR-koden på energietiketten som fulgte med produktet, gir en nettkobling til informasjonen som er relatert til ytelsen av dette produktet i EU EPREL-databasen. Oppbevar energietiketten som referanse sammen med denne instruksjonsmanualen samt alle andre dokumenter som fulgte med produktet.

Det er også mulig å finne den samme informasjonen i EPREL med koblingen <https://eprel.ec.europa.eu> og modellnavnet, samt produktnummeret som du finner på typeskiltet til produktet.

Se koblingen www.theenergylabel.eu for detaljert informasjon om energietiketten.

9. INFORMASJON FOR TESTINSTITUTTER

Montering og forberedelse av produkt for enhver EcoDesign-kontroll skal være i

samsvar med EN 62552 (EU). Ventilasjonskrav, luftspalter og minste

avstand bak skal være som angitt i denne bruksanvisningen i kapittel Installering.

Kontakt produsenten for ytterligere informasjon, inkludert lasteplaner.

10. BESKYTTELSE AV MILJØET

Resirkuler materialer som er merket med symbolet . Legg emballasjen i riktige beholdere for å resirkulere det. Bidrar til å beskytte miljøet, menneskers helse og for å resirkulere avfall av elektriske og elektroniske produkter. Ikke kast produkter som er merket

med symbolet  sammen med husholdningsavfallet. Produktet kan leveres der hvor tilsvarende produkt selges eller på miljøstasjonen i kommunen. Kontakt kommunen for nærmere opplysninger.



aeg.com

222383782-A-322024



CE